

V0 (m/s)
V1 (m/s)
V2 (m/s)
V3 (m/s)

AMC
MECANOCAUCHO®
SUSPENSIONES
ANTIVIBRATORIAS

50 AÑOS DE EXPERIENCIA NOS AVALAN

Desde 1969 AMC MECANOCAUCHO®, es pionero en la fabricación y concepción de artículos para la reducción de las vibraciones solidarias de las estructuras y ruido propagado por vía aérea.



COMPROMISO DE CALIDAD

Todos los productos comercializados por AMC, son de fabricación propia.

A todos ellos, se les han controlado tanto su rigidez como sus niveles de adhesión para que puedan identificarse como productos "AMC MECANOCAUCHO®", por lo que existe una trazabilidad de los mismos.

AMC MECANOCAUCHO® es proveedor homologado por la OTAN NCAGE 0230 B.

ISO 9001:2015



ISO 14001: 2015



Certificado Marino DNV

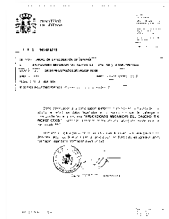

Certificado OTAN



Certificado Marino ABS



Certificado Marino BV

Test de adherencia



Estensimetro



Reómetro

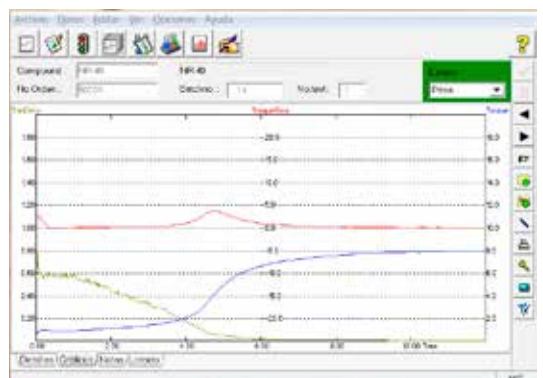

LA SOLUCIÓN

Toda maquinaria que por su diseño tenga elementos móviles o rotatorios, produce un desequilibrio conocido como vibración.

Esta vibración producida por una máquina, acarrea diferentes problemas, como la reducción de la vida de la propia máquina por la fatiga de los componentes de la misma, así como la transmisión de esa vibración a otras estructuras colindantes no aisladas, produciendo problemas de transmisión de ruido y vibración.

FFT análisis de órdenes de un motor diesel

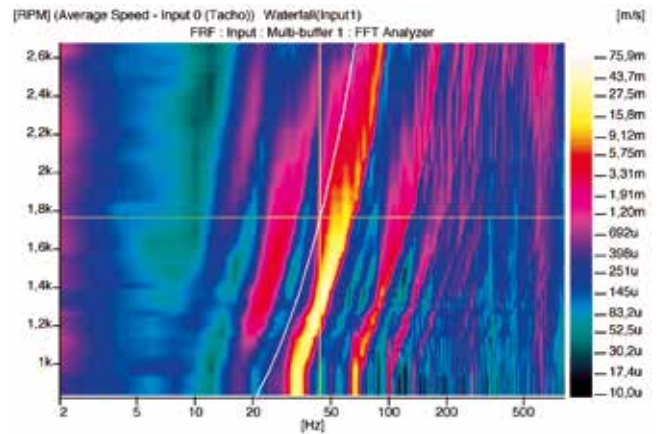

AMC MECANOCAUCHO®, ha desarrollado durante más de 50 años la gama de antivibratorios caucho metal "AMC MECANOCAUCHO®", que pueden resolver problemas como los ya descritos, en todo tipo de maquinaria, ya sea móvil o estática. Y de esta forma preservar a las personas y al medio ambiente del efecto nocivo producido por los ruidos y vibraciones.

Motor FFT

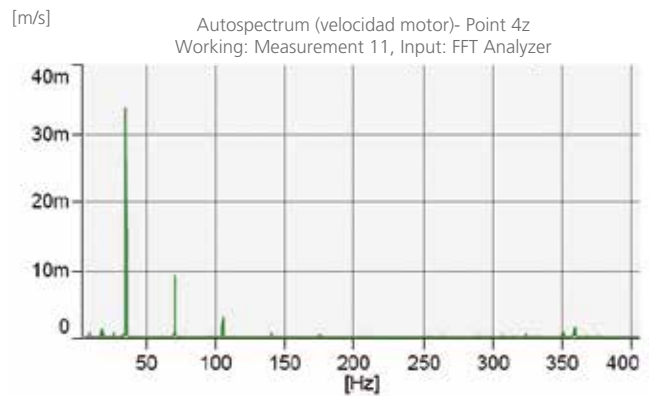

Chasis FFT

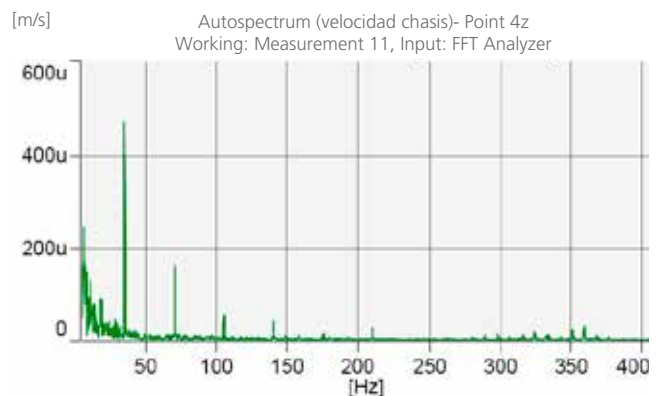

APLICACIONES

Nuestros productos son de aplicación en sectores tales como:

- Generación de energía eléctrica.
- Compresión de aire.
- Bombeo de líquidos.
- Vehículos industriales.
- Máquina Herramienta.
- Equipos de propulsión y auxiliares marinos.
- Maquinaria agrícola y de obras públicas.
- Aislamiento acústico de locales.



ENGINEERING

1. Cálculo

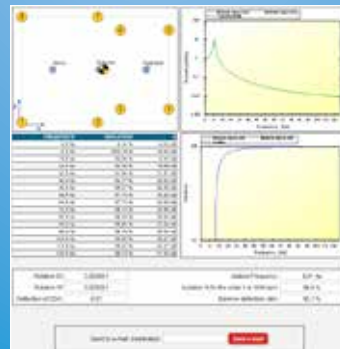

Teniendo en cuenta algunos datos como el peso, plano de disposición de soportes, tipo de máquina, C.D.G, frecuencia de excitación, etc... **AMC MECANOCAUCHO®** realiza diversos cálculos antivibratorios.

Cálculo de 1 grado de libertad.

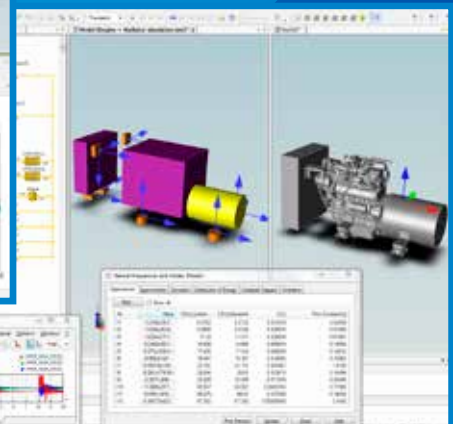
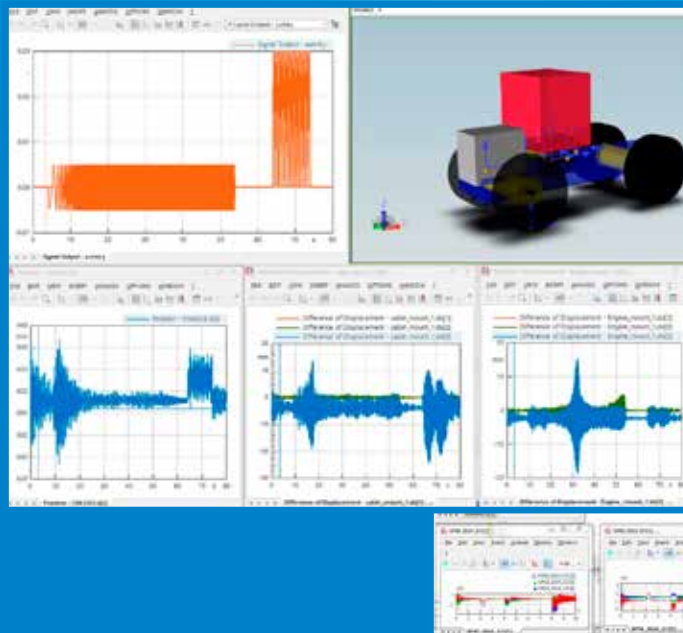

Cálculo antivibratorio con más de un grado de libertad.

2. Diseño

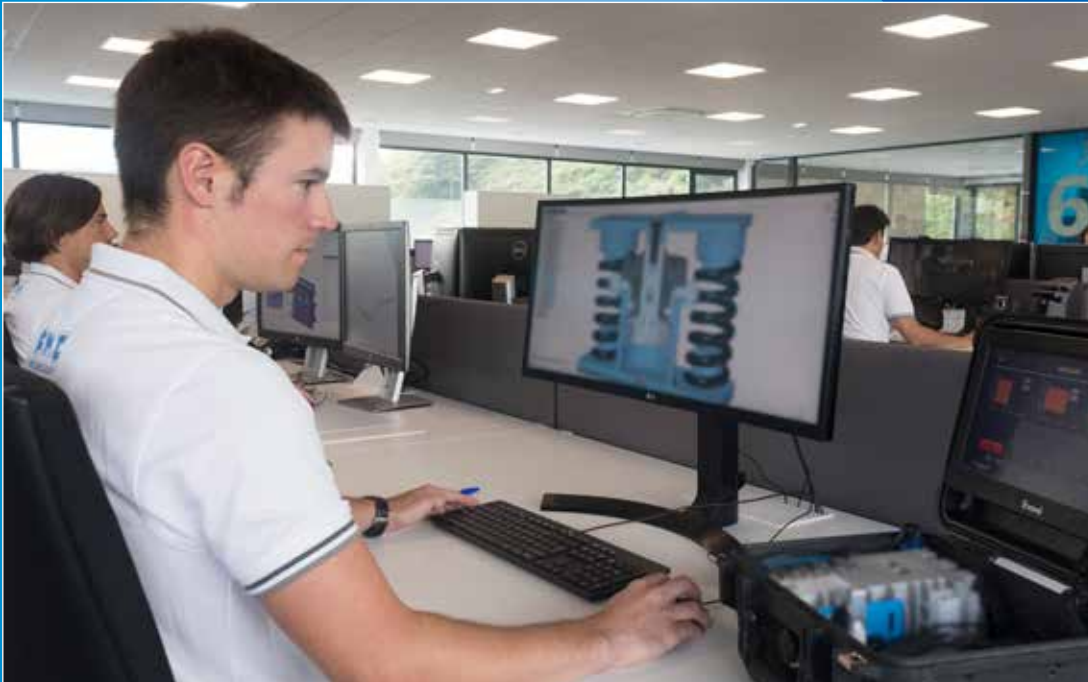

Una vez estudiadas las necesidades de cada cliente, de las aplicaciones que se le van a dar, sus requerimientos, etc., AMC MECANOCAUCHO® diseña nuevos productos.

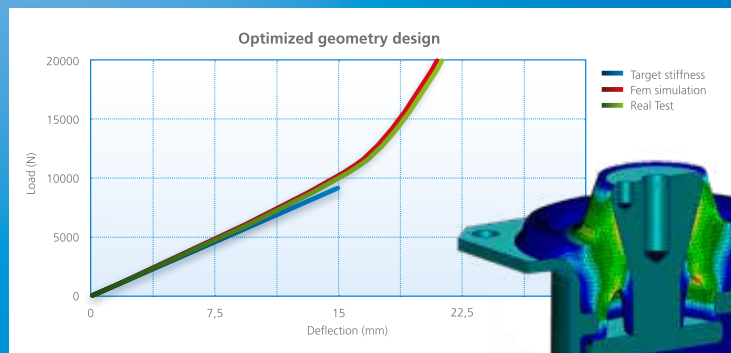

Análisis de tensiones por FEM no lineal.

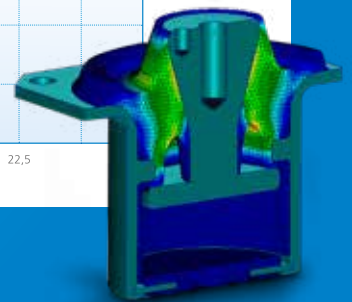

Simulación FEM

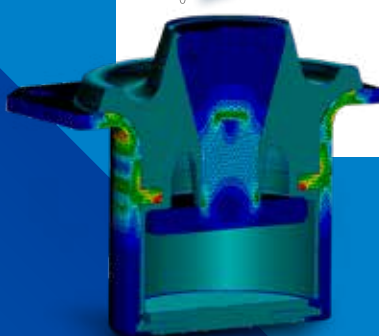
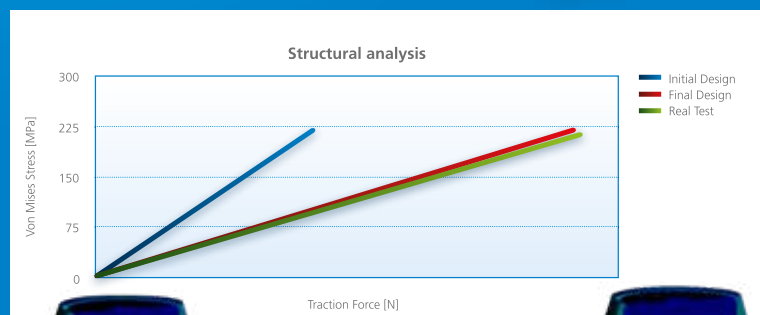

Diseño inicial

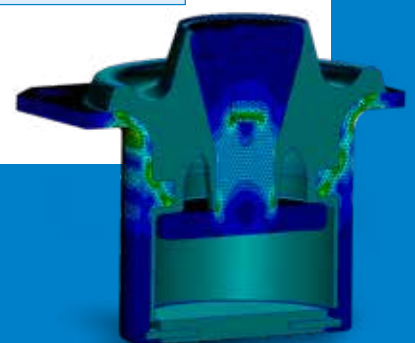

Diseño final

3. Ensayos y caracterización dinámica



El desarrollo continuo de nuevos productos demuestra la apuesta de **AMC MECANOCAUCHO®** en materia de I+D. Nuestro laboratorio está equipado con los últimos avances en ensayos dinámicos.

4. Medición



AMC MECANOCAUCHO® pone al servicio de sus clientes toda su experiencia y conocimientos en mediciones de vibraciones y ruido en campo, con el propósito de reducir las emisiones de ruido y vibración producidas por las máquinas.





TÉCNICAS ANTIVIBRATORIAS

1.- ABC RESUMIDO

SISTEMA MASA MUELLE

Un sistema masa muelle puede ser representado por una masa "M", excitada por una fuerza "F" y apoyada sobre un elemento elástico de rigidez "K" y amortiguamiento "C".

La frecuencia propia del sistema masa muelle es igual a:

$$f_o = \frac{1}{2 \cdot \pi} \sqrt{\frac{k}{M}}$$



figura 3

K en N/m
M en Kg.
Fo en Hz
C en Ns/m

La eficacia de la suspensión puede ser medida por la transmisibilidad, es decir, por la fuerza que es transmitida por la máquina al suelo. Se define como, el ratio entre la fuerza transmitida al suelo F_{OT} y la fuerza originaria producida por la vibración F_o .

También se emplea muchas veces otro término práctico para describir la eficacia de un antivibratorio, el grado de aislamiento, que es: $E = (1 - T) \times 100\%$

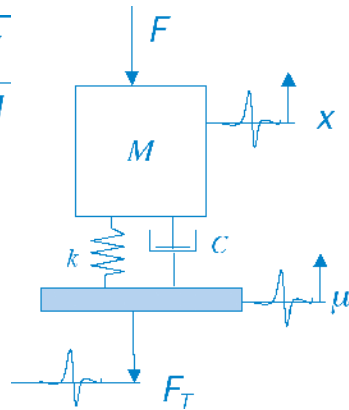
Ecuación de la transmisibilidad:

Excitación $x = x_o \sin(\omega t + \vartheta)$
 $F = F_{To} \sin(\omega t + \vartheta)$

Respuesta $\mu = \mu_o \sin \omega t$
 $F = F_o \sin \omega t$

Pulsación propia: $\omega_o = \sqrt{\frac{k}{M}}$ para $C \cong 0$

y frecuencia propia de $f_o = \frac{1}{2 \cdot \pi} \sqrt{\frac{k}{M}}$

Los parámetros de amortiguamiento son: $C_c = 2 \cdot \sqrt{kM}$

siendo C_c el amortiguamiento crítico y ξ

el coeficiente de amortiguamiento. $\xi = \frac{C}{C_c}$

Para este sistema, obtenemos una transmisibilidad T y un factor de amplificación A:

$$T = \frac{x_o}{\mu_o} = \frac{F_{TO}}{F_o} = \sqrt{\frac{1 + \left(2 \cdot \xi \cdot \frac{\omega}{\omega_o}\right)^2}{\left(1 - \frac{\omega^2}{\omega_o^2}\right)^2 + \left(2 \cdot \xi \cdot \frac{\omega}{\omega_o}\right)^2}}$$

Para el caso de aislamientos activos $T = \frac{F_{TO}}{F_o}$ y para el caso de aislamientos pasivos, tendremos que $T = \frac{x_o}{\mu_o}$

La figura 5 representa la curva de transmisibilidad del sistema masa muelle esquematizado de la figura nº 3.

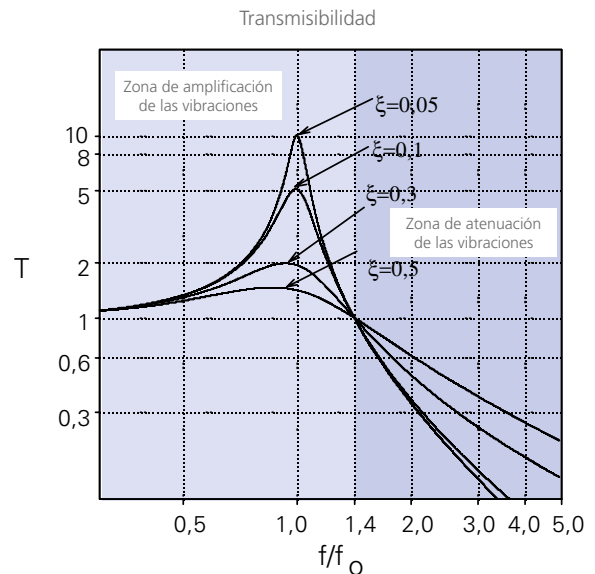

El examen de esta curva, nos permite llegar a unas conclusiones primordiales para un aislamiento eficaz.

Si la frecuencia de excitación es inferior a $\sqrt{2}$ veces la frecuencia propia, la transmisibilidad es superior a uno, luego la fuerza transmitida es mayor a la fuerza de excitación, existe una amplificación de las vibraciones.

Cuando trabajamos en esta zona, es importante el amortiguamiento existente en el sistema. Cuanto mayor sea este, menor será la amplificación de las vibraciones.

Si la frecuencia de excitación es mayor a $\sqrt{2}$ veces la frecuencia propia, la transmisibilidad es inferior a uno, es decir, la fuerza transmitida es inferior a la fuerza originada en el sistema, luego nos encontramos en la zona de atenuación.

Para conseguir el mayor aislamiento se deben buscar las frecuencias propias más bajas posibles. Existen dos formas de conseguirlo:

- Aumentar la masa del sistema.
- Disminuir la rigidez de los antivibratorios.

Para aumentar la eficacia del aislamiento en la zona de atenuación, es favorable tener un amortiguamiento bajo, pero un amortiguamiento débil nos produce grandes desplazamientos al paso por la resonancia. Por tanto, es recomendable utilizar un coeficiente de amortiguación tal que su paso por la resonancia no produzca desplazamientos inadmisibles para la máquina.

RIGIDEZ ESTÁTICA Y DINÁMICA

La rigidez de un antivibratorio de caucho cambia cuando se le aplica una fuerza dinámica. Es un parámetro que depende de su arquitectura, de la mezcla utilizada e incluso de la frecuencia de excitación.

En general la rigidez dinámica es siempre mayor que la estática, luego los cálculos basados en la rigidez estática pueden conducirnos a conclusiones erróneas. Se puede llegar al límite en algunos casos de rigideces dinámicas dos e incluso tres veces mayores que las estáticas.

AMORTIGUAMIENTO

El coeficiente de amortiguamiento, depende fundamentalmente de la mezcla empleada en la fabricación del antivibratorio. Es un parámetro clave muy a tener en cuenta en el diseño de suspensiones antivibratorias.

CREEPING Y COMPORTAMIENTO A LARGO PLAZO

Si un componente elastómero está sujeto a una carga estática, esta carga produce un aumento progresivo de la deformación.

Este fenómeno puede ser importante en una gran variedad de aplicaciones desde soportes para edificios a soportes motor.

El creeping en un determinado tiempo t se calcula como:

$$t = \frac{x_1 - x_0}{x_0} \times 100\%$$

Y se expresa como un % de la deformación inicial.

Es un valor que depende de la geometría del soporte y sobre todo de la forma de trabajar del caucho.

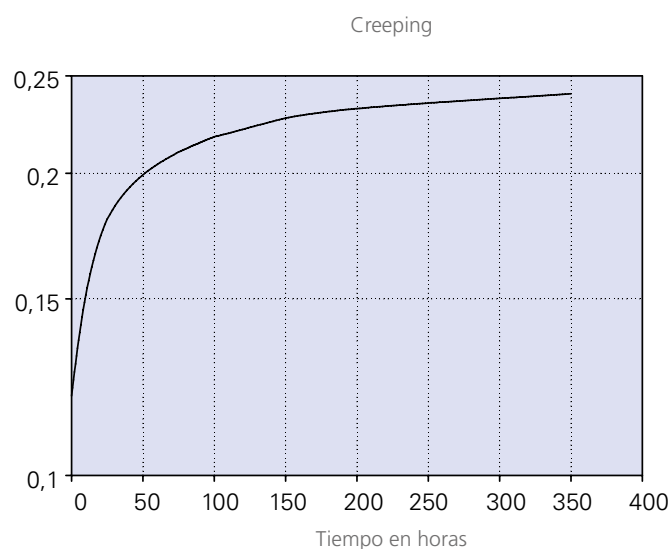

Las geometrías que hacen trabajar el caucho a cizalla, favorecen el creeping, frente a las que trabajan a compresión pura o las que lo hacen a cizalla-compresión.

TÉCNICAS ANTIVIBRATORIAS

1.- MÁQUINA DE ENSAYOS DINÁMICA

La rigidez dinámica se puede establecer únicamente por su medida en un banco de ensayos dinámico. Asimismo el coeficiente de amortiguamiento es otro de los valores que se puede medir con este tipo de máquinas. Un concepto que se debe tener muy en cuenta a la hora de diseñar un antivibratorio, es su durabilidad. Una máquina de ensayos dinámico nos permite realizar ensayos de fatiga que reproducen las condiciones de trabajo real de la pieza para de este modo predecir con exactitud su vida útil.



2.- ANÁLISIS DE SISTEMAS DE MÁS DE UN GRADO DE LIBERTAD

En la realidad hay casos en los que el modelo de 1 grado de libertad no es capaz de definir correctamente el comportamiento del equipo a aislar. Para estos casos las nuevas herramientas de análisis permiten realizar modelos y estudiarlos en profundidad teniendo en cuenta los 6 grados de libertad del espacio.

Las últimas herramientas informáticas permiten generar modelos virtuales de múltiples sólidos rígidos y estudiar cómo interactúan entre ellos y el entorno.

Como resultado podemos conocer las frecuencias propias del sistema que son realmente importantes para evitar coincidencias con las frecuencias de excitación y no tener problemas de resonancia.

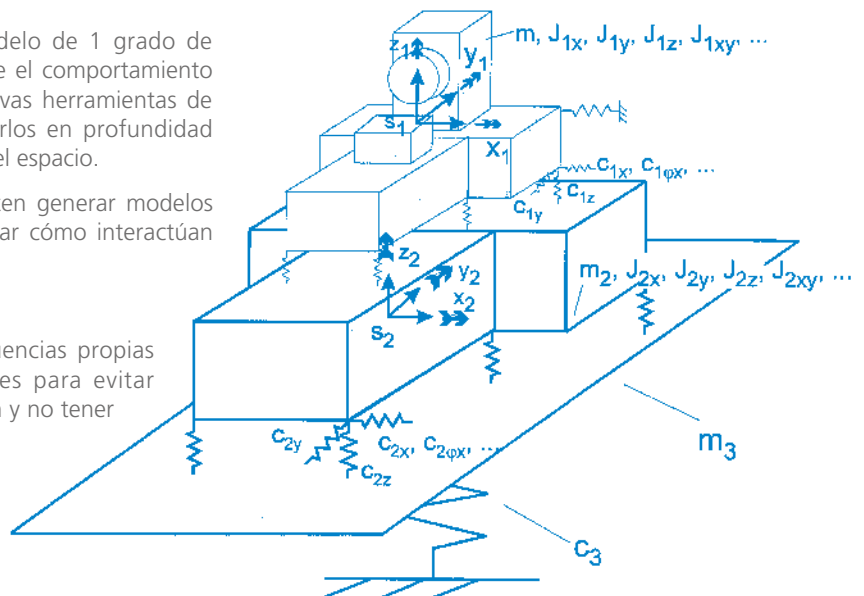

CARACTERÍSTICAS GENERALES DE LOS ELASTÓMEROS



CAUCHO NATURAL

El caucho natural se utiliza en la fabricación de elastómeros de gran elasticidad y resistencia al desgarro. Es un material resistente con una excelente resistencia a la abrasión. Entre todas las familias de cauchos, el caucho natural es el que mejor resiste las cargas mecánicas y dinámicas. El caucho natural no es estable a fluidos no polares como por ejemplo aceites minerales, lubricantes, carburantes y los hidrocarburos alifáticos, aromáticos y cloruros. Su estabilidad moderada al ozono se puede mejorar mediante aditivos.



RESISTENCIA AL OZONO

Es una característica importante para medir la estabilidad a la intemperie del elastómero. La velocidad con la que se puede deteriorar depende de las condiciones ambientales reinantes y de la formulación de la mezcla.

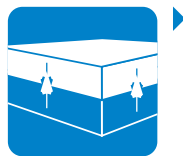

ADHESIÓN

El enlace entre elastómeros y los metales se realiza mediante adhesivos que se aplican a las partes metálicas que aprovechan el proceso de vulcanización para crear una unión firme entre el elastómero y el metal.



CAUCHOS SINTÉTICOS

Los cauchos sintéticos son concebidos mediante materias primas tales como el petróleo o el gas natural. En la actualidad han encontrado sus propios campos de aplicación allí donde el caucho natural no cumple con las especificaciones técnicas requeridas, como pueden ser, la resistencia térmica (siliconas y EPDM), los aceites (nitrilos) o la intemperie (neopreno).



CREEPING Y DEFORMACIÓN PERMANENTE

La deformación permanente de los elastómeros sometidos a un esfuerzo continuo es inevitable. El material presenta una afluencia que en el caso de la deformación permanente se expresa como porcentaje de la carga estática. Valores de un 25% son habituales en los soportes antivibratorios.



MEZCLAS

Un elastómero no se compone de un único material, integra sustancias muy variadas. Se pueden realizar mezclas con diferentes formulaciones, de forma que se obtengan diferentes estabilidades y diferentes características mecánicas.

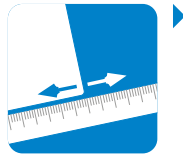

TOLERANCIAS

No existe pieza que se pueda fabricar con una precisión absoluta. Las tolerancias dimensionales de los artículos de goma se establecen en la norma ISO 3302. En cuanto a propiedades físicas, la dureza puede variar en ± 5 shore y la rigidez «K» admite un margen de $\pm 20\%$. En casos de requisitos sumamente exigentes se puede reducir este margen hasta $\pm 10\%$ gracias a un proceso de alta sofisticación.



DUREZAS

La dureza del elastómero depende de su formulación y se mide mediante unidades prácticas establecidas por diferentes estándares como pueden ser la shore (A) o IRH. AMC Mecanocaucho utiliza la escala shore (A), y fabrica antivibratorios de durezas entre 40 y 75 shore.

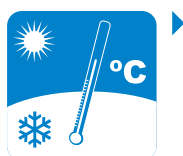

TERMOESTABILIDAD

Los vulcanizados a base de caucho natural son térmicamente estables dentro de los límites que van desde -40°C hasta $+80^{\circ}\text{C}$ si la acción de esa temperatura es permanente. Si la temperatura actúa de forma puntual, estos elastómeros pueden trabajar desde -50°C a $+120^{\circ}\text{C}$. Estos límites pueden ser variados utilizando formulaciones específicas.



GRÁFICO DE AISLAMIENTO Y ATENUACIÓN DE VIBRACIONES







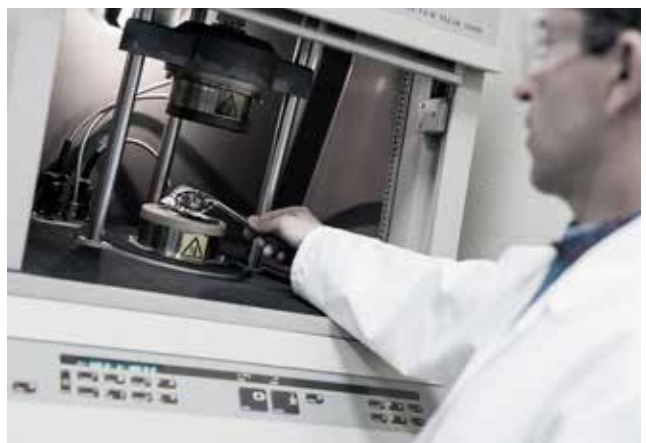
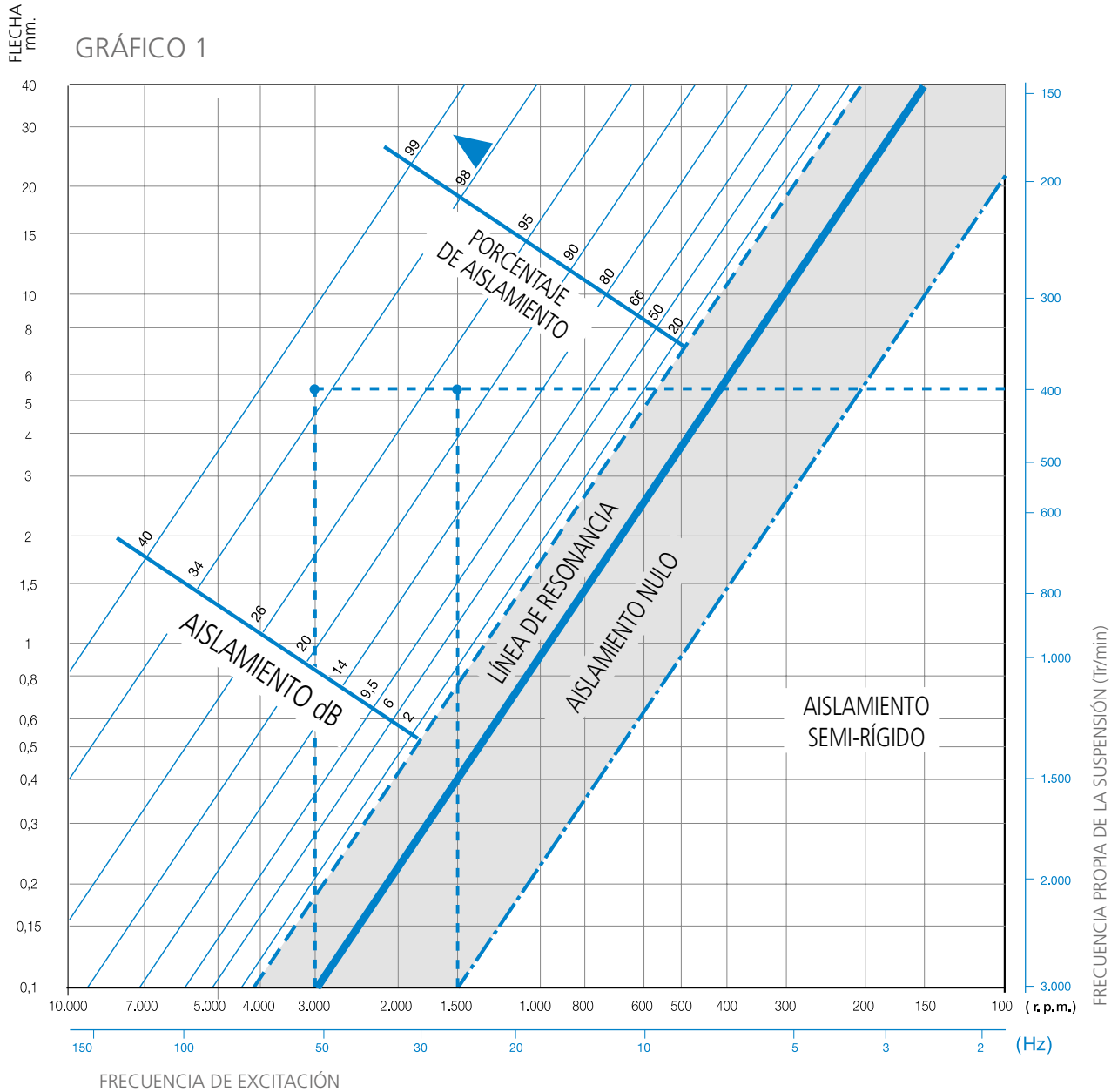



ÍNDICE SEGÚN APLICACIÓN







Aplicaciones móviles
Motores, Generadores,
Bombas Compresor

 BRB Pág. 16	 BSB Pág. 18	 BRBX Pág. 20	 BRT Pág. 21	 MD Pág. 22	 SOPORTE MARINO Pág. 24	 SOPORTE MARINO X Pág. 25	
 MARINO XD Pág. 26	 SOPORTES HIDRÁULICOS Pág. 30	 CONOS HIDRÁULICOS Pág. 34	 CONOS Pág. 38	 CONOS CON BASE DE FIJACIÓN Pág. 46	 SOPORTE CABINA Pág. 48	 CB Pág. 50	
 SCH Pág. 52	 SCHR Pág. 54	 TF Pág. 56	 SCBR Pág. 57	 SCB Pág. 58	 AT Pág. 66	 SPS Pág. 69	
 VD Pág. 70	 SOPORTE TIPO MARINO EN V Pág. 71	 SOPORTE NP Pág. 73	 SN Pág. 79	 SOP ESCAPE MARINO SFC, SFI, ST Pág. 81	 SOPORTES DE CABLE Pág. 82	 TFS Pág. 84	 AKUSTIK PIPE Pág. 88



Aplicaciones estáticas
Motores, Generadores,
Bombas Hidráulicas y
Compresores

 FZM Pág. 27	 FZ SYLOMER® Pág. 28	 DRD Pág. 62	 DSD Pág. 64	 ATP Pág. 68	 SOP. GENERADOR TIPO EN V Pág. 72	 SOPORTE TRANSFORMADOR Pág. 76
 RESORTES ELASTOMÉRICOS Pág. 78	 MUELLES ELAST. REFORZADOS Pág. 79					

Soportes
Grandes Cargas

 SH Pág. 74	 ANTIDERRAPANTE B Pág. 83	 TIPO B Pág. 83	 TIPO P Pág. 83	 ANTIDERRAPANTE P Pág. 83	 TIPO S Pág. 84
--	--	--	---	--	--

Soportes Pie de
Máquina Nivelable

 NF-NFR Pág. 85	 SV Pág. 86	 SV BAJO Pág. 87
--	--	---

Acoplamiento
Elástico

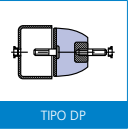
 FLECTOR Pág. 80	 TIPO DP Pág. 80
---	---

Tacos y
Alfombrillas

 TIPO T Pág. 88	 TIPO C Pág. 88	 300X300 Pág. 88	 400X400 Pág. 88	 TACOS Pág. 88
--	--	---	--	---

Articulaciones

 ARTICULACIONES EXCÉNTRICAS Pág. 60	 ARTICULACIONES Pág. 77	Soportes cilíndricos y Topes fin de carrera	 SOPORTES MECANOCAUCHO Pág. 89	 TOPES MECANOCAUCHO Pág. 98	Otros	 SISTEMAS REG. DE ALTURA Pág. 100
--	--	--	--	--	-------	--

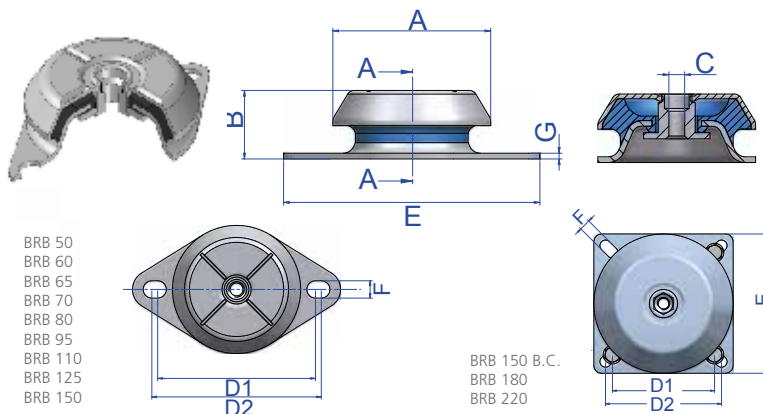

MECANOCAUCHO® BRB

DESCRIPCIÓN

Los soportes AMC MECANOCAUCHO® tipo BRB son antivibratorios que trabajan el elastómero a cizalla-compresión, disponen de una mayor altura y gracias a ello obtienen una mayor elasticidad y una frecuencia propia más baja.

Esta gama de soportes es adecuada en aplicaciones donde el aislamiento sea lo prioritario.

CARACTERÍSTICAS TÉCNICAS

- La campana metálica superior protege el caucho del ozono, rayos UV, diésel o aceites que son muy dañinos para el caucho.
- Las partes metálicas llevan un tratamiento anticorrosivo apropiado para aplicaciones a la intemperie. Conformidad ROHS.
- Disponen de un tope interior que impide que el caucho trabaje a tracción limitando su movimiento vertical ascendente.
- Los soportes están claramente identificados, en las bases de los mismos se graba el tipo y la dureza lo cual permite reconocer la pieza fácilmente hasta después de varios años de uso.
- La campana dispone en su parte superior de una estampación en forma de cruz, gracias a la cual se mejora su rigidez en aplicaciones móviles y además mejora la evacuación de aceites o líquidos que se precipiten sobre la misma.

APLICACIONES

Es un soporte apto para el aislamiento de máquinas rotativas móviles que se encuentren expuestas a choques axiales y radiales, goteos de aceite, diésel o exposición a la intemperie. Especialmente interesante para aquellas aplicaciones donde se desee un nivel de aislamiento vibratorio superior.

CERTIFICADOS MARINOS



B.C. = Base Cuadrada

Tipo	A (mm)	B (mm)	C (mm)	D1 (Mín.)	D2 (Máx.)	E (mm)	F (mm)	G (mm)	Peso (gr.)	Carga (kg)	Dureza	Código
BRB 45	50	32	M-8	61	70	85	6,5	2	131	12	40 Sh	135137
										18	50 Sh	135138
										25	60 Sh	135139
BRB 50	50	25	M-8	61	70	85	6,5	2	117	20	40 Sh	135451
										40	50 Sh	135453
										60	60 Sh	135455
										80	70 Sh	135457
BRB 60	64	35	M-10	76,5	90,5	110	9	2,5	225	30	40 Sh	135101
										45	50 Sh	135405
										65	60 Sh	135103
										75	70 Sh	135104
										50	40 Sh	135421
BRB 65 M10	64	35	M-10	76,5	90,5	110	9	2,5	243	75	50 Sh	135422
										120	60 Sh	135423
										140	70 Sh	135424
										50	40 Sh	135431
BRB 65 M12	64	35	M-12	76,5	90,5	110	9	2,5	243	75	50 Sh	135432
										120	60 Sh	135433
										140	70 Sh	135434
										50	40 Sh	135251
BRB 70	64	35	M-12	100	100	120	11	3	253	75	50 Sh	135252
										120	60 Sh	135253
										140	70 Sh	135254
										80	40 Sh	135231
BRB 80 M10	83	35	M-10	108	112	135	11	3	398	130	50 Sh	135232
										175	60 Sh	135233
										235	70 Sh	135234
										80	40 Sh	135275
BRB 80 M12	83	35	M-12	108	112	135	11	3	398	130	50 Sh	135276
										175	60 Sh	135277
										235	70 Sh	135278
										150	40 Sh	135771
BRB 95 M10	92	39	M-10	122	126,6	150	10	3	657	260	50 Sh	135772
										330	60 Sh	135773
										390	70 Sh	135774
										150	40 Sh	135761
BRB 95 M12	92	39	M-12	122	126,6	150	10	3	657	260	50 Sh	135762
										330	60 Sh	135763
										390	70 Sh	135764
										200	40 Sh	135290
BRB 100 M12	92	42	M-12	110	110	130	11	3	857	305	50 Sh	135292
										400	60 Sh	135287
										500	70 Sh	135291
										200	40 Sh	135281
BRB 100 M16	92	42	M-16	110	110	130	11	3	857	305	50 Sh	135282
										400	60 Sh	135283
										500	70 Sh	135284
										200	40 Sh	135241
BRB 110 M12	106	41	M-12	137	149	175	13	3	857	305	50 Sh	135242
										420	60 Sh	135243
										450	70 Sh	135244
										200	40 Sh	135331
BRB 110 M16	106	41	M-16	137	149	175	13	3	857	305	50 Sh	135332
										420	60 Sh	135333
										450	70 Sh	135334
										350	40 Sh	135618
BRB 125	123	48	M-16	154	162	190	14	4	1170	500	50 Sh	135620
										700	60 Sh	135622
										900	70 Sh	135624
										450	40 Sh	135205
										570	50 Sh	135206
BRB 150 B.C.	156	53,5	M-16	125	132	164	14,5	4	2030	800	60 Sh	135207
										1000	70 Sh	135208
										450	40 Sh	135161
										570	50 Sh	135162
BRB 150	156	53,5	M-16	176	188	218	14,5	4	1840	800	60 Sh	135163
										1000	70 Sh	135164
										875	40 Sh	135391
										1200	50 Sh	135392
BRB 180	186	84	M-20	146	150	181	14	5	3800	1700	60 Sh	135393
										2400	70 Sh	135394
										1600	40 Sh	135201
										2400	50 Sh	135200
BRB 220	230	105	M-24	180	180	220	19	6	7453	3400	60 Sh	135202
										4200	70 Sh	135203

FRECUENCIA PROPIA
AMC MECANOCAUCHO® TIPO BRB 50-95

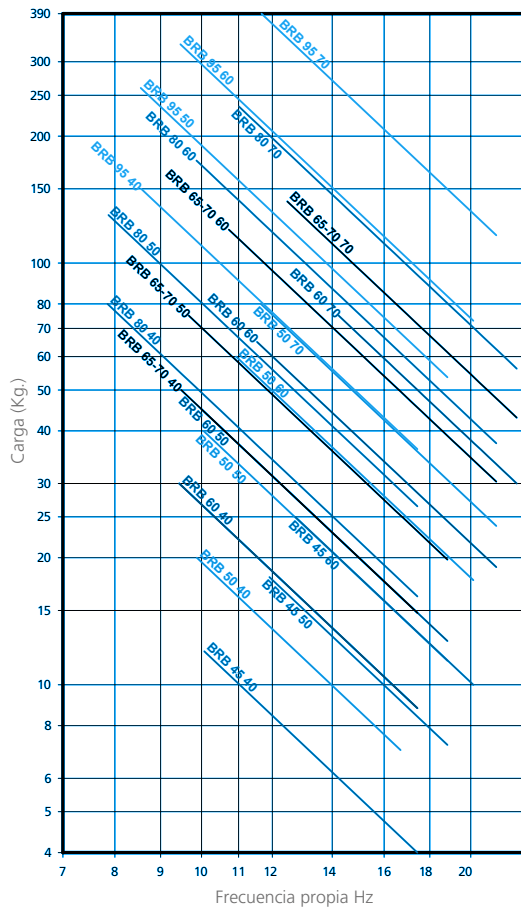

CURVA DE CARGA FLECHA
AMC MECANOCAUCHO® TIPO BRB 50-95

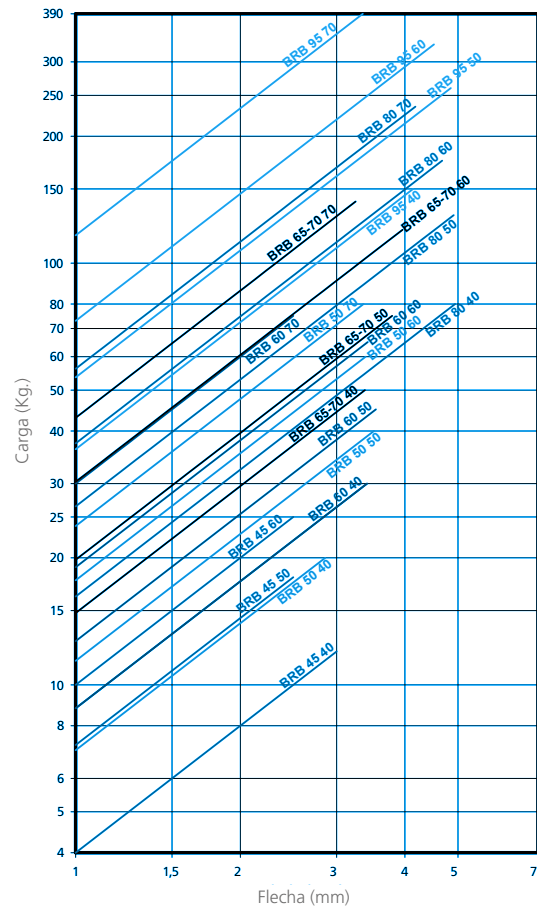

FRECUENCIA PROPIA
AMC MECANOCAUCHO® TIPO BRB 100-220

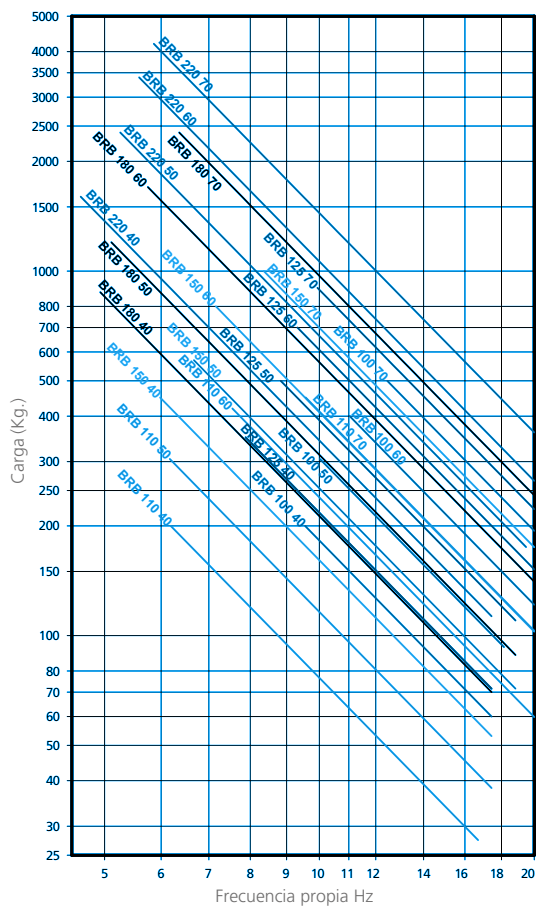

CURVA DE CARGA FLECHA
AMC MECANOCAUCHO® TIPO BRB 100-220

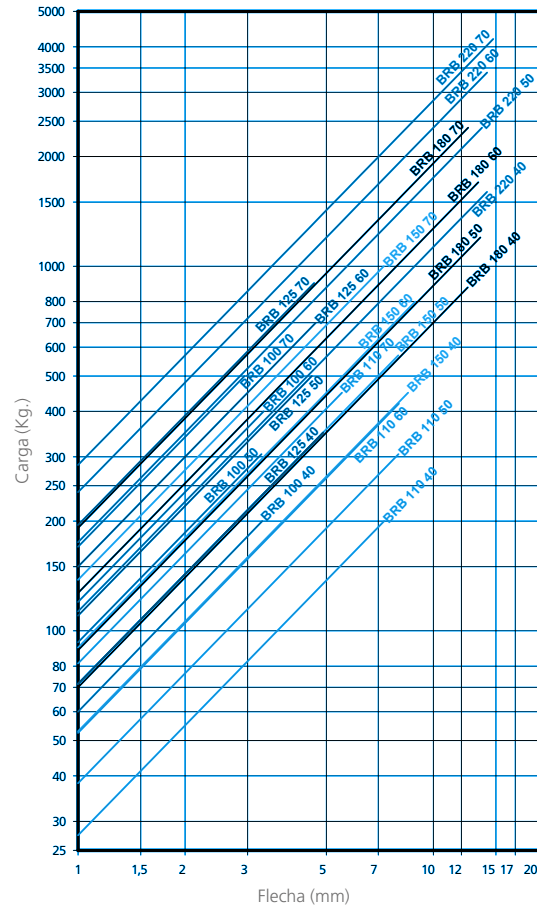

MECANOCAUCHO® BSB

DESCRIPCIÓN

Los soportes AMC MECANOCAUCHO® tipo BSB, son antivibratorios en donde el elastómero trabaja a cizalla-compresión con una óptima relación de rigidez y estabilidad horizontal. Estos soportes son realmente interesantes cuando la estabilidad sea lo prioritario en una suspensión antivibratoria.

En aplicaciones donde el grado de aislamiento sea prioritario, deberemos de elegir la gama de antivibratorios AMC MECANOCAUCHO® tipo BRB.

CARACTERÍSTICAS TÉCNICAS

- La campana metálica superior protege el caucho del ozono, rayos UV, diesel o aceites que son muy dañinos para el caucho.
- Las partes metálicas llevan un tratamiento anticorrosivo apropiado para aplicaciones a la intemperie. Conformidad ROHS.
- Dispones un tope interior que impide que el caucho trabaje a tracción limitando su movimiento vertical ascendente.
- Los soportes están claramente identificados, en las bases de los mismos se graba el tipo y la dureza, lo cual permite reconocer la pieza fácilmente hasta después de varios años de uso.
- La campana dispone en su parte superior de una estampación en forma de cruz, gracias a la cual se mejora su rigidez en aplicaciones móviles y además mejora la evacuación de aceites o líquidos que se precipiten sobre la misma.

APLICACIONES

En máquinas rotativas móviles que necesiten un control del movimiento y valores razonables de vibraciones y ruidos, como:

- Bombas, Grupos marinos y terrestres, Vehículos industriales, Compresores, Ventiladores...

Es un soporte apto para el aislamiento de máquinas rotativas móviles que se encuentren expuestos a choques axiales y radiales, goteos de aceite, diesel o exposición a la intemperie.



Tipo	A (mm.)	B (mm.)	C	D1 (Min.)	D2 (Máx.)	E (mm.)	F (mm.)	G (mm.)	Peso (gr.)	Código	Carga (Kg.)	Dureza
BSB 60	64	35	M10	76,5	90,5	110	9	2,5	235	135106	70	40 Sh
										135109	130	50 Sh
										135107	170	60 Sh
										135108	245	70 Sh
BSB 80 M10	78	31	M10	108,2	111,2	130	9,2	3	355	135261	110	40 Sh
										135262	161	50 Sh
										135263	231	60 Sh
										135264	300	70 Sh
BSB 80 M12	78	31	M12	108,2	111,2	130	9,2	3	351	135265	110	40 Sh
										135266	161	50 Sh
										135267	231	60 Sh
										135268	300	70 Sh
BSB 95 M10	92	34	M10	122	126,4	150	10	3	488	135311	180	40 Sh
										135312	230	50 Sh
										135313	270	60 Sh
										135314	330	70 Sh
BSB 95 M12	92	34	M12	122	126,4	150	10	3	488	135315	180	40 Sh
										135316	230	50 Sh
										135317	270	60 Sh
										135318	330	70 Sh
BSB 110 M12	106	37	M12	137	150	175	13	3	785	135335	250	40 Sh
										135336	350	50 Sh
										135337	450	60 Sh
										135338	550	70 Sh
BSB 110 M16	106	37	M16	137	150	175	13	3	785	135150	250	40 Sh
										135151	350	50 Sh
										135152	450	60 Sh
										135153	550	70 Sh
BSB 125	123	43	M16	154	162	190	14	4	1109	135351	450	40 Sh
										135352	550	50 Sh
										135353	690	60 Sh
										135354	900	70 Sh
BSB 150 B.C.	155	49	M16	125	132	164	14,5	4	2060	135371	750	40 Sh
										135372	950	50 Sh
										135373	1300	60 Sh
										135374	1650	70 Sh
BSB 150	155	49	M16	176	188	218	14,5	4	1818	135361	750	40 Sh
										135362	950	50 Sh
										135363	1300	60 Sh
										135364	1650	70 Sh
BSB 160	155	57	M20	140	140	170	14,5	4	2200	135381	900	40 Sh
										135382	1200	50 Sh
										135383	1600	60 Sh
										135384	2300	70 Sh
BSB 180	180	67	M20	149	163	192	14,5	4	3800	135181	1300	40 Sh
										135184	1750	50 Sh
										135182	2100	60 Sh
										135183	2900	70 Sh
BSB 220	225	105	M24	180	180	220	19	6	6716	135301	2500	40 Sh
										135302	3200	50 Sh
										135303	4000	60 Sh
										135304	5000	70 Sh

B.C. = Base Cuadrada

CERTIFICADOS MARINOS

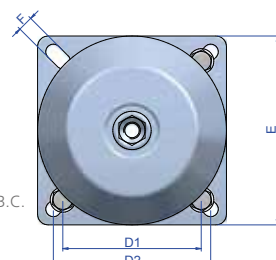
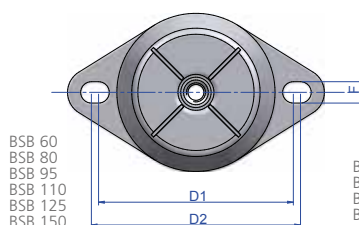
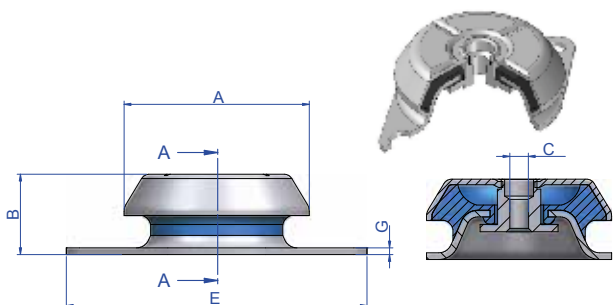

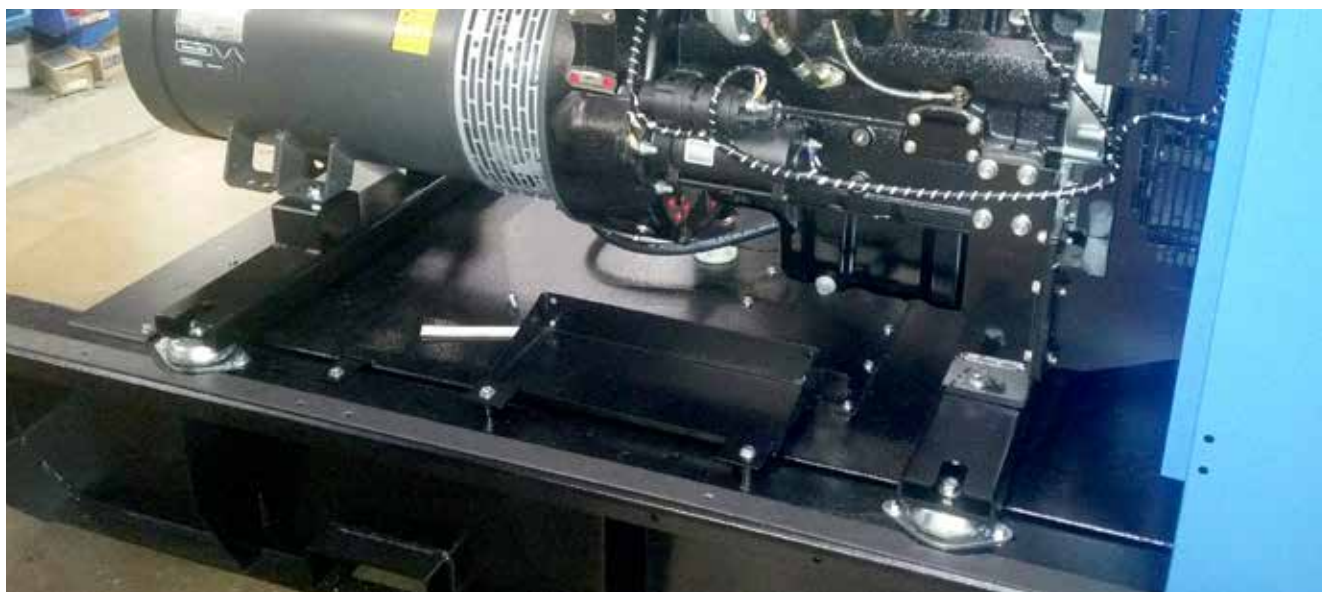

FRECUENCIA PROPIA
AMC MECANOCAUCHO® TIPO BSB

CURVA DE CARGA FLECHA
AMC MECANOCAUCHO® TIPO BSB

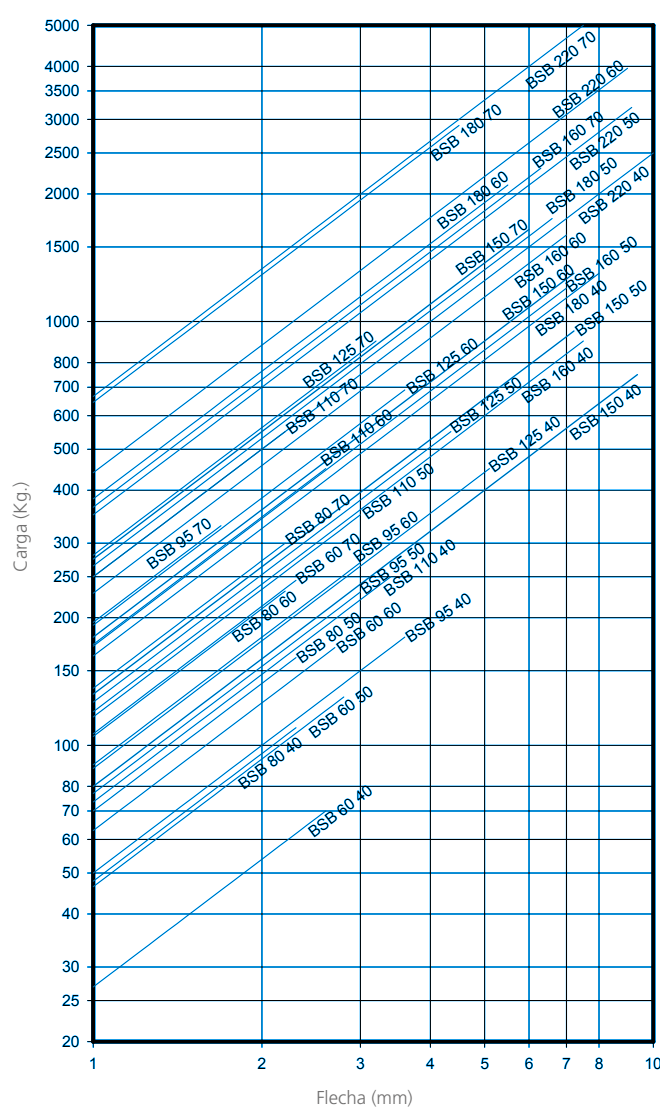
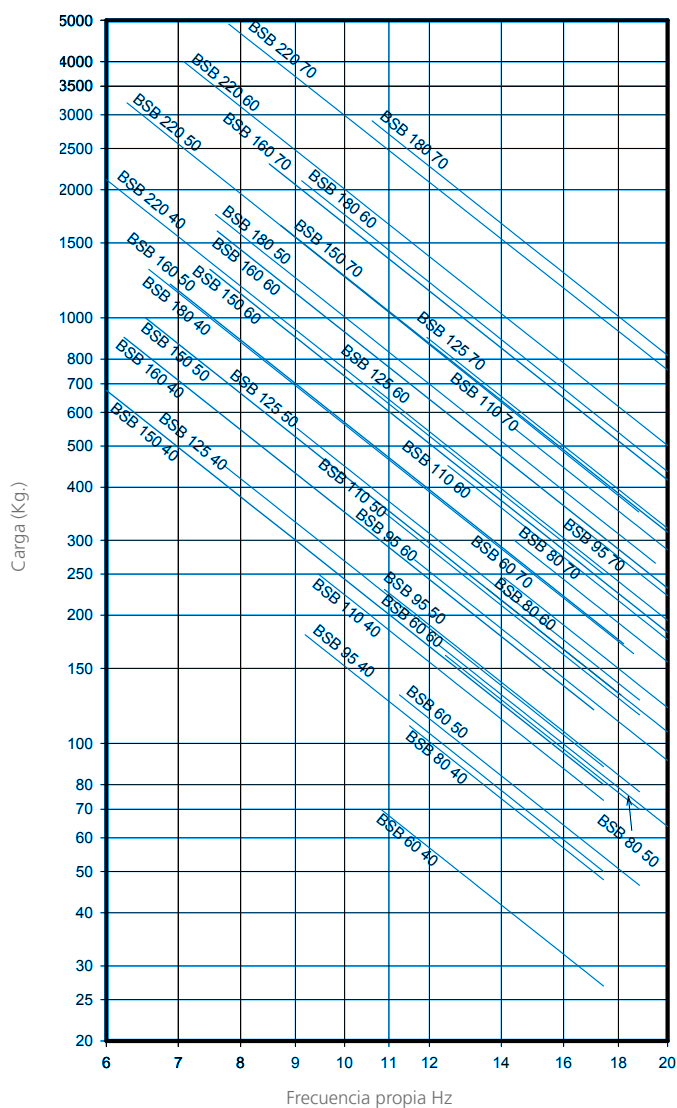

* Con el objeto de adaptar sus productos al estado de la técnica, AMC S.A. se reserva el derecho de modificar sin previa notificación la concepción y realización de los materiales presentados en este catálogo

MECANOCAUCHO® BRBX

AISS 304

APLICACIONES

Los soportes antivibratorios de campana BRBX AMC-Mecanocaucho® son antivibratorios que trabajan el elastómero a cizalla-compresión. Disponen de una mayor altura y gracias a ello obtienen una mayor elasticidad y una frecuencia propia más baja. Esta gama de soportes son adecuados en aplicaciones que el aislamiento sea lo prioritario.



El soporte antivibratorio de campana BRBX es recomendable especialmente en aquellas aplicaciones donde sea necesario un aislamiento vibratorio superior, tales como el aislamiento de máquinas rotativas móviles que se encuentran sometidas continuamente a choques, goteos de aceite o diesel o están expuestas en la intemperie.

CURVA DE CARGA FLECHA
AMC MECANOCAUCHO® TIPO BRBX 50-80

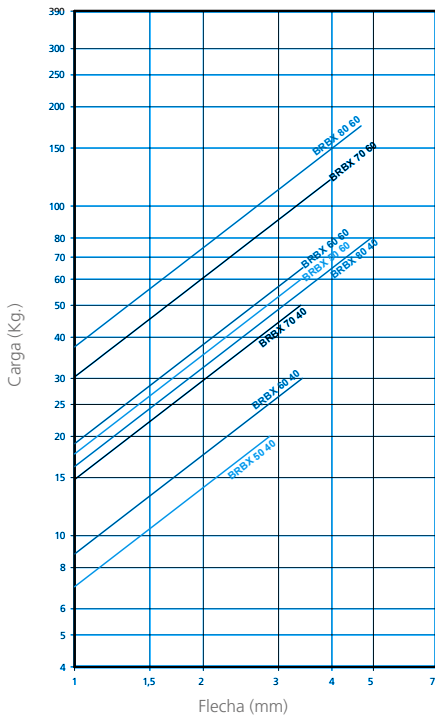

CURVA DE CARGA FLECHA
AMC MECANOCAUCHO® TIPO BRBX 110-220

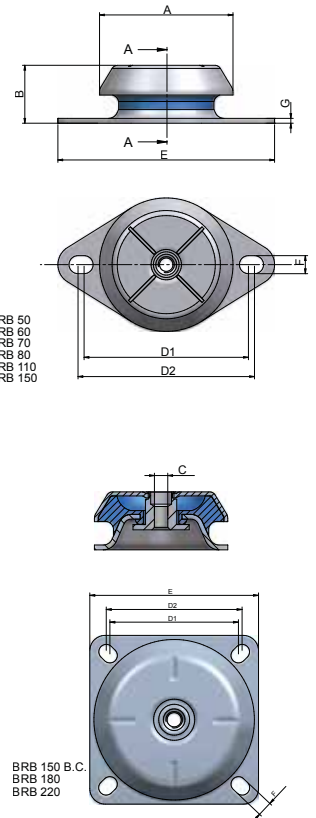
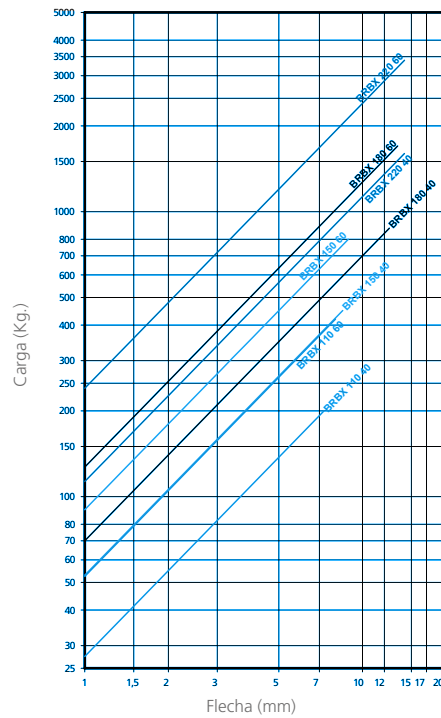

Tipo	A (mm)	B (mm)	C (mm)	D1 (Mín.)	D2 (Máx.)	E (mm)	F (mm)	G (mm)	Peso (gr.)	Carga (kg)	Dureza	Código
BRBX 50	50	25	M-8	61	70	85	6,5	2	117	20	40Sh	135969
										60	60Sh	135973
BRBX 60	64	35	M-10	76,5	90,5	110	9	2,5	225	30	40Sh	135687
										65	60Sh	135914
BRBX 70	64	35	M-12	100	100	120	11	3	253	50	40Sh	135935
										120	60Sh	135936
BRBX 80	83	35	M-12	108	112	135	11	3	398	80	40Sh	135956
										175	60Sh	135949
BRBX 110	106	41	M-12	137	149	175	13	3	857	200	40Sh	135735
										420	60Sh	135736
BRBX 150	156	53,5	M-16	176	188	218	14,5	4	1840	450	40Sh	135975
										800	60Sh	135984
BRBX 150 B.C.	156	53,5	M-16	125	132	164	14,5	4	2030	450	40Sh	135993
										800	60Sh	135994
BRBX 180	186	84	M-20	146	150	181	14	5	3800	875	40Sh	135396
										1700	60Sh	135466
BRBX 220	230	105	M-24	180	180	220	19	6	6716	1600	40Sh	135461
										3400	60Sh	135463

MECANOCAUCHO® BRT

DESCRIPCIÓN

Los soportes motor BRT AMC MECANOCAUCHO® son antivibratorios donde el elastómero trabaja a cizalla-compresión con una óptima relación de rigidez y estabilidad horizontal. Este soporte elástico es realmente interesante para utilizarlo como estabilizador. Su geometría especial y su sistema antirotura proporcionan características óptimas para estabilizar armarios eléctricos en el plano vertical o incluso colocarlos como soporte de techo haciéndolo trabajar a tracción.

CARACTERÍSTICAS TÉCNICAS

- La campana metálica superior protege el caucho del ozono, rayos UV, diesel o aceites que son muy dañinos para el caucho.
- Las partes metálicas llevan un tratamiento anticorrosivo apropiado para aplicaciones a la intemperie. Conformidad ROHS.
- Dispone de un tope interior más progresivo que impide que el caucho trabaje a tracción limitando su movimiento vertical ascendente.
- Los soportes están claramente identificados, en las bases de los mismos se graba el tipo y la dureza, lo cual permite reconocer la pieza fácilmente hasta después de varios años de uso. La campana dispone en su parte superior de una estampación en forma de cruz, gracias a la cual se mejora su rigidez en aplicaciones móviles y además mejora la evacuación de aceites o líquidos que se precipitan sobre la misma. Hay disponibles Métricas diferentes M6, M8 y M10.

APLICACIONES

En armarios eléctricos y equipos instalados en racks, como estabilizador vertical:

- Bombas, Grupos marinos y terrestres, Vehículos industriales, Compresores, Ventiladores...

Es un soporte apto para el aislamiento de máquinas rotativas móviles que se encuentren expuestos a choques axiales y radiales goteos de aceite, diesel o exposición a la intemperie.

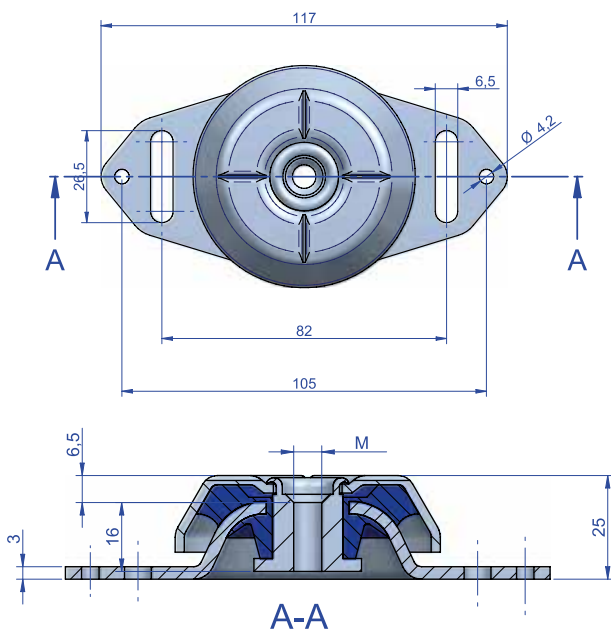

Tipo	Dureza	Estática Carga máx. daN	Dinámica Carga máx. daN	Código	M
BRT 70	45	50	150	135805	M6
				135806	M8
				135807	M10

CURVA DE CARGA FLECHA
AMC MECANOCAUCHO® TIPO BRT

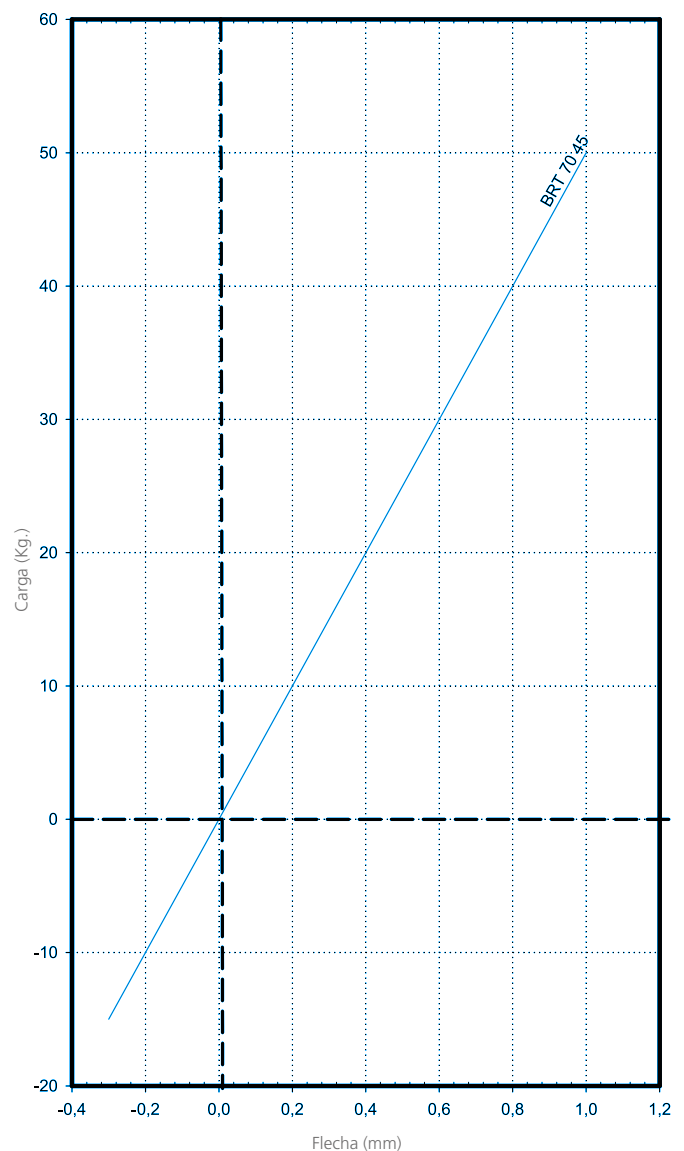

MECANOCAUCHO® MD

DESCRIPCIÓN

Los soportes antivibratorios AMC MECANOCAUCHO® tipo MD, son de una arquitectura similar a los BSB y BRB. La ventaja de este soporte es que se trata de un elemento elástico de alto amortiguamiento.

Su mezcla especial le confiere un alto grado de aislamiento antivibratorio y ofrece una gran estabilidad a los equipos suspendidos.

CARACTERÍSTICAS TÉCNICAS

- Campana metálica que protege la pieza de posibles precipitaciones de aceite.
- Dispone de baño electrolítico que protege la pieza de la corrosión. Conformidad ROHS.
- Disponen de un tope interior que impide que el caucho trabaje a tracción limitando su movimiento vertical ascendente.

APLICACIONES

Este soporte está especialmente diseñado, para aislar motores que producen vibraciones de gran amplitud.

Motores de 1 a 3 cilindros, Moto bombas, Grupos electrógenos, Compresores, Ventiladores...

¿CUÁNDO UTILIZARLO?

El AMC MECANOCAUCHO® tipo MD trabaja como soporte antivibratorio pero también como estabilizador de motores. Este soporte se utiliza cuando los soportes de caucho metal convencionales no ofrecen suficiente estabilidad a los motores.

El MD se instala en pequeños motores de 1, 2 y 3 cilindros, especialmente inestables.

Estos soportes son apropiados para la suspensión de máquinas que tengan paradas y arrancadas y que el paso de resonancia necesite un alto grado de amortiguamiento o que trabajen a regímenes cercanos a la frecuencia de resonancia del sistema.

Los motores diésel necesitan soportes MD especialmente cuando tienen pocos cilindros y gran diámetro. Este hecho hace que el motor cree vibraciones de gran amplitud, por tanto se necesita un extra de amortiguación para corregir estas grandes amplitudes.



Es un soporte muy adecuado para aquellos motores donde no sea físicamente posible instalar los soportes antivibratorios a la misma altura del cigüeñal.

NIVEL VIBRATORIO MEDIDO EN EL MOTOR

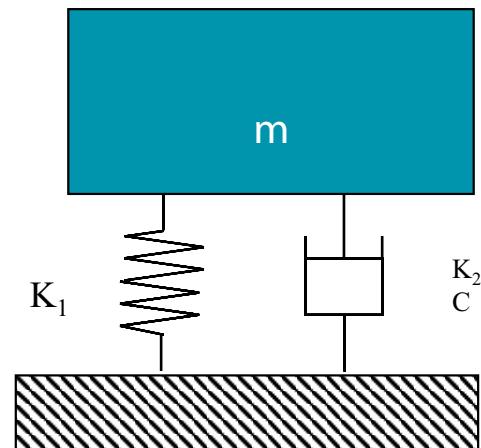
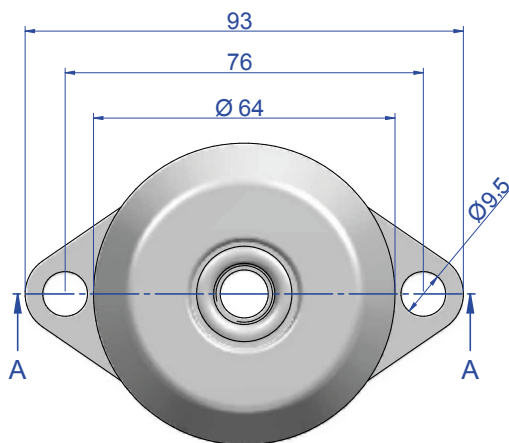
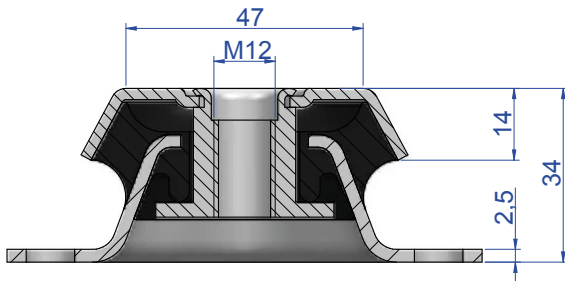
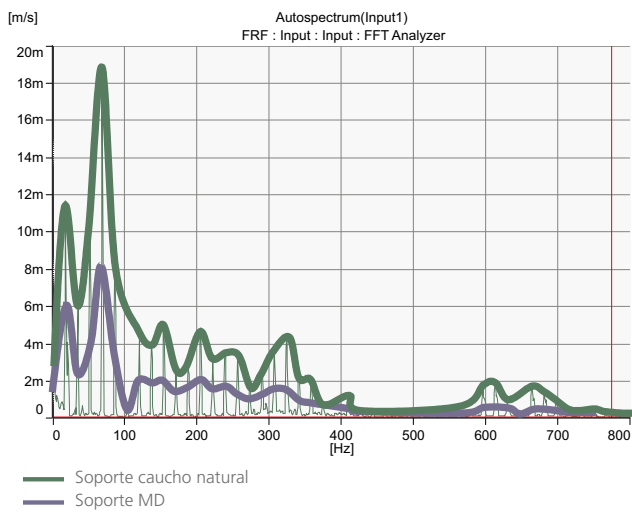

K_1 = Rigidez principal - K_2 = Rigidez secundaria
 C = Coeficiente de amortiguación - m = Masa

CURVA DE CARGA FLECHA
AMC MECANOCAUCHO® TIPO MD

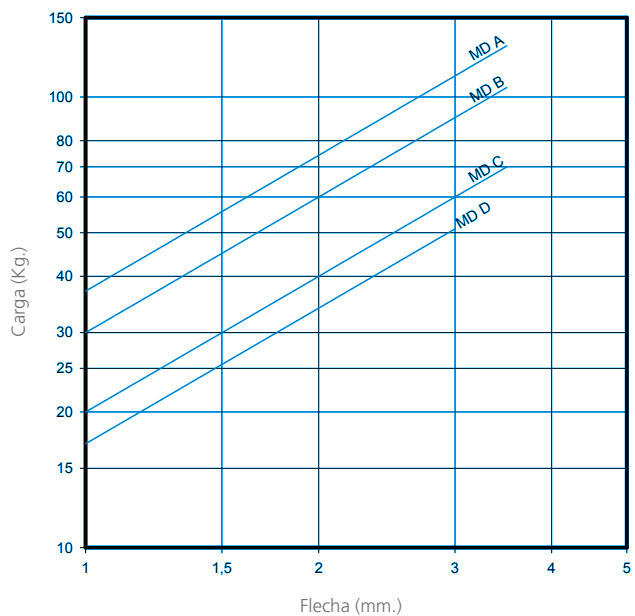

Tipo	Carga (Kg.)	Peso (gr.)	Código
A	130	238	135210
B	105	238	135212
C	70	238	135213
D	50	238	135219

MECANOCAUCHO® SOPORTE MARINO

DESCRIPCIÓN

El soporte marino AMC MECANOCAUCHO® es ideal para aplicaciones móviles gracias a su arquitectura de gran robustez.

Su especial diseño ofrece diferentes rigideces en los tres ejes. El soporte marino se trata de un antivibratorio con una gran elasticidad en sentido vertical, una gran rigidez en sentido longitudinal y óptima rigidez lateral para ofrecer un extra de aislamiento en este eje.

CARACTERÍSTICAS TÉCNICAS

- La campana dispone en su parte superior de una estampación en forma de cruz, gracias a la cual se mejora su rigidez en aplicaciones móviles y además mejora la evacuación de aceites o líquidos que se precipiten sobre la misma.
- Las partes metálicas llevan un tratamiento anticorrosivo apropiado para aplicaciones a la intemperie. Conformidad ROHS.
- Los soportes están claramente identificados, en las bases de los mismos se graba el tipo y la dureza.
- Disponen de un tope interior que impide que el caucho trabaje a tracción limitando su movimiento vertical ascendente.
- La campana superior protege al elastómero interior de eventuales goteos de aceite, del ozono y de emisiones ultravioleta que pueden ser muy dañinos para el caucho.
- Las diferentes rigideces por cada eje, permiten ofrecer una gran flexibilidad en dirección perpendicular al cigüeñal/eje del motor. Este hecho hace que se aisle de manera más efectiva las vibraciones de todo tipo de motores.

APLICACIONES

En máquinas rotativas móviles que necesiten una gran capacidad aislamiento de vibraciones y ruidos, como:

- Bombas.
- Grupos marinos y terrestres
- Cuadros eléctricos móviles
- Vehículos industriales
- Compresores
- Ventiladores
- Propulsores Marinos

PARA INSTALACIONES DE MOTORES PROPULSORES MARINOS CONSULTE AL DPTO. TÉCNICO DE AMC MECANOCAUCHO®.



Relación de rigidez por ejes.

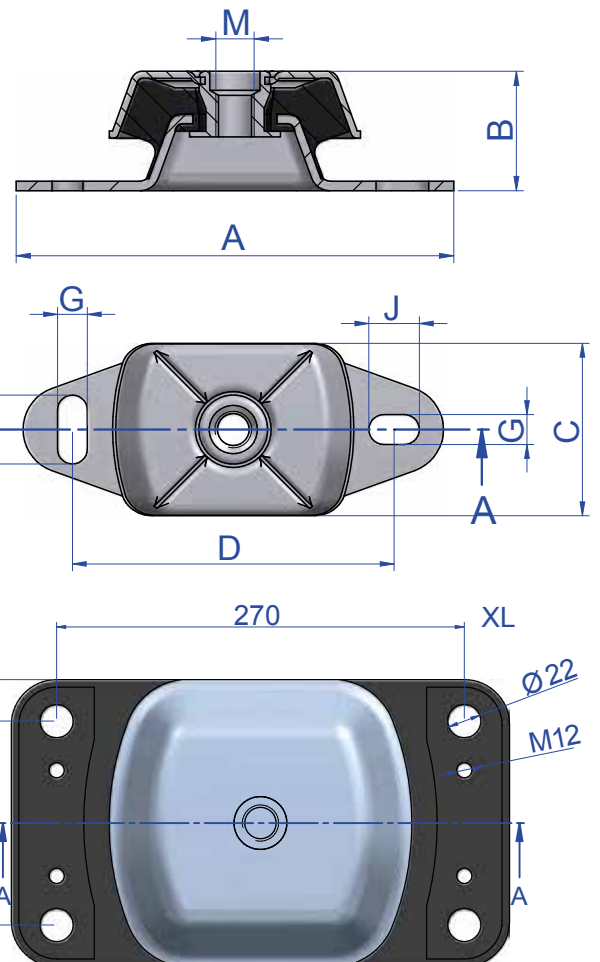
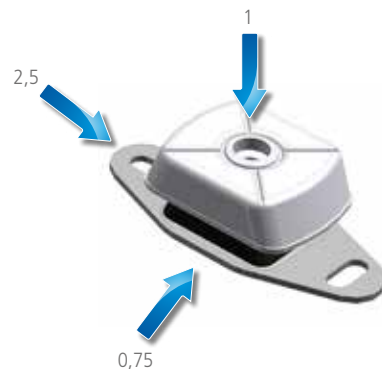

Plano Marino XL

MECANOCAUCHO® SOPORTE MARINO XD

DESCRIPCIÓN

El soporte marino XD AMC-Mecanocaucho® es una familia de antivibratorios con una gran elasticidad en sentido vertical, una cierta rigidez en sentido longitudinal y una óptima rigidez lateral, para ofrecer un extra de aislamiento en este eje.

El soporte marino XD AMC Mecanocaucho® es ideal para aplicaciones móviles donde tengamos equipos que trabajen a baja frecuencia y se desee obtener un gran aislamiento pese a tener una frecuencia de excitación muy baja. Su especial diseño ofrece un gran aislamiento pero sin sacrificar la seguridad, ya que su sistema antirebote solidario al perno de unión garantiza un comportamiento muy robusto antes eventuales choques a tracción.

CARACTERÍSTICAS TÉCNICAS

- La campana de fundición de aluminio está diseñada para soportar grandes esfuerzos dinámicos y además guía al elemento elástico de caucho para no sufrir desplazamientos.
- Tanto campana de aluminio como la base recubierta de goma ofrecen un comportamiento anticorrosivo idóneo para aplicaciones Marinas que mejora sustancialmente la resistencia a la corrosión de los soportes convencionales.
- Los soportes tienen claramente identificada su dureza en la base de los mismos.
- La campana superior protege al elastómero interior de eventuales proyecciones de aceite, del contacto con el ozono y/o rayos ultravioleta que pueden llegar a degradar el caucho.
- Disponen de un tope interior que impide que el caucho trabaje a tracción limitando su movimiento vertical ascendente.
- Las diferentes rigideces por cada eje, permiten ofrecer una gran flexibilidad en dirección perpendicular al cigüeñal/eje del motor. Este hecho hace que se aisle de manera más efectiva las vibraciones de todo tipo de motores con la excepcional característica de su baja rigidez que ofrece un mayor aislamiento a equipos que trabajen a bajas frecuencias. Por ejemplo, en motores de 3 cilindros.
- Máxima nivelación: 3 mm. Para una mayor nivelación, recomendamos el uso de calces.

APLICACIONES

En máquinas rotativas móviles que necesiten una gran capacidad de aislamiento de vibraciones y ruidos a bajas frecuencias como:

- Bombas.
- Grupos marinos y terrestres
- Cuadros eléctricos móviles
- Vehículos industriales
- Compresores
- Ventiladores
- Motores
- Propulsores Marinos.



CURVA DE CARGA FLECHA
AMC MECANOCAUCHO® SOPORTE MARINO XD

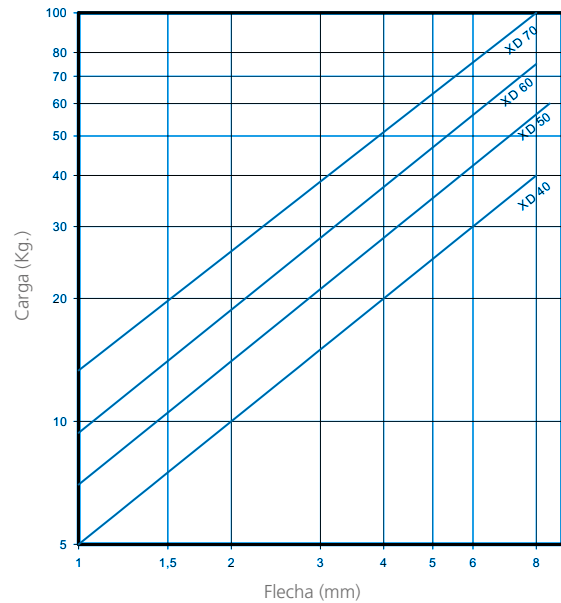

SECTION A-A

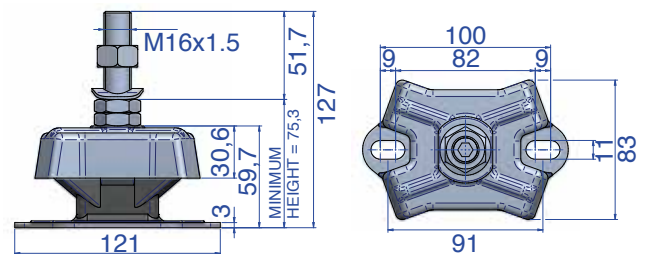
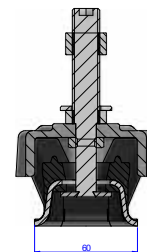

Tipo	Peso (gr)	Código	Dureza	CARGA kg MAX
SOPORTE MARINO XD	655	136151	40 Sh	40
		136152	50 Sh	60
		136153	60 Sh	75
		136154	70 Sh	100

MECANOCAUCHO® FZM

DESCRIPCIÓN

El soporte AMC MECANOCAUCHO® FZM es ideal para aplicaciones móviles donde se encuentran presentes temperaturas de hasta 300°C.

CARACTERÍSTICAS TÉCNICAS

La campana de fundición de aluminio ha sido diseñada para resistir a grandes choques dinámicos mientras que el alambre de acero inoxidable se ajusta apretado para evitar desplazamientos relativos.

La malla de alambre de acero inoxidable y la tapa superior de aluminio proporcionan una mayor resistencia a ambientes corrosivos marinos, mejorando el rendimiento de soportes antivibratorios marinos tradicionales. El dispositivo de seguridad limita el movimiento ascendente vertical. Las propiedades de amortiguación de la malla de alambre de acero inoxidable permiten una baja amplificación a la resonancia, permitiendo estabilizar elementos suspendidos.

APLICACIONES

El soporte AMC-MECANOCAUCHO® tipo FZM metálico se utiliza en aplicaciones expuestas a altas temperaturas o aplicaciones móviles, para el montaje en equipo de a bordo en los buques, ferrocarril, el transporte por carretera, como motores, bombas, grupos electrógenos o tuberías o salidas de ejemplo.

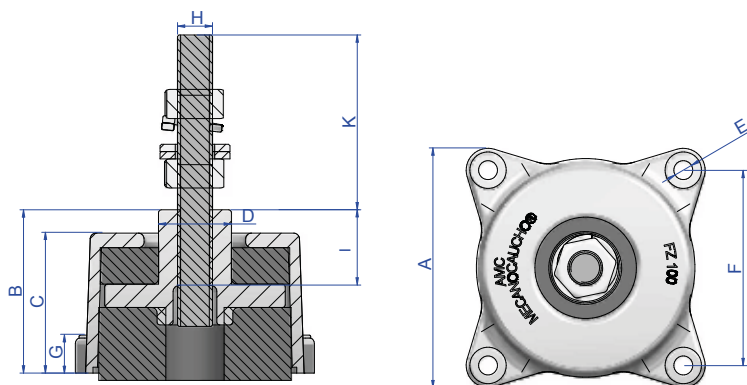
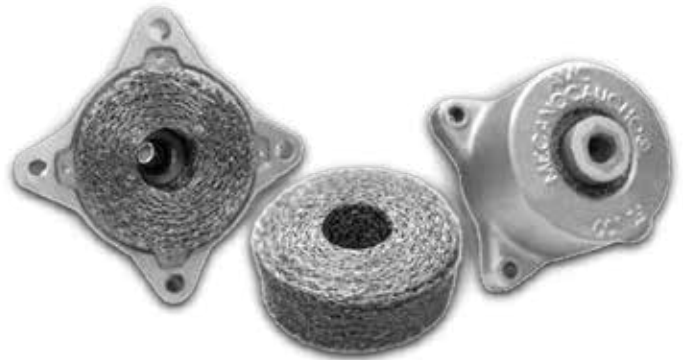

CURVA DE CARGA FLECHA
AMC MECANOCAUCHO® TIPO FZM

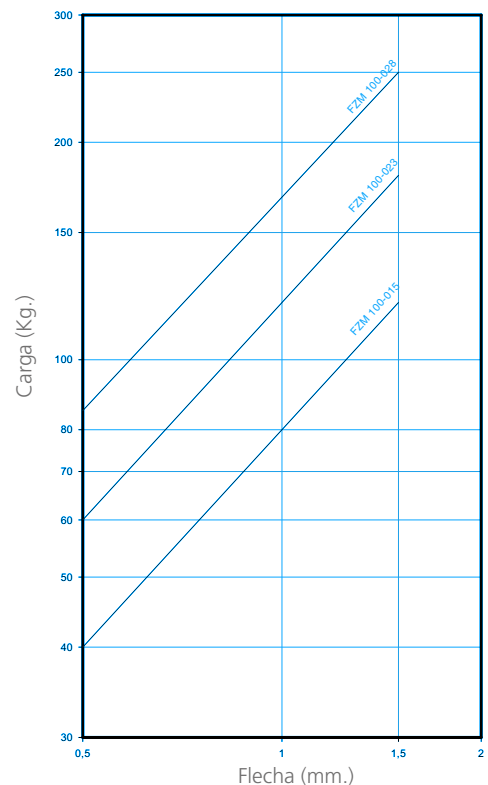

Tipo	A (mm)	B (mm)	C (mm)	D (mm)	E (mm)	F (mm)	G (mm)	H (mm)	I (mm)	K (mm)	Carga (kg)	Peso (gr)	Código
FZM 100-015 + KIT M12	80	56	48	25	6.5	67	13	12	40	60	120	842	176622
FZM 100-023 + KIT M12	80	56	48	25	6.5	67	13	12	40	60	180	842	176628
FZM 100-028 + KIT M12	80	56	48	25	6.5	67	13	12	40	60	250	842	176634
FZM 100-015	80	56	48	25	6.5	67	13	12	40	-	120	761	176621
FZM 100-023	80	56	48	25	6.5	67	13	12	40	-	180	761	176627
FZM 100-028	80	56	48	25	6.5	67	13	12	40	-	250	761	176633

MECANOCAUCHO® FZ SYLOMER®

DESCRIPCIÓN

El soporte AMC MECANOCAUCHO® FZ se compone de una estructura metálica que incorpora las ventajas del uso del poliuretano de alta resiliencia Sylomer® junto con un tope interior que impide que el Sylomer® trabaje a tracción. Además, este soporte incorpora una armadura metálica exterior con cuatro puntos de fijación que ayudan a que el soporte pueda ser atornillado a la estructura. Su rango de temperaturas abarca de -30°C a +70°C y existe una gama de soportes que cubre un gran rango de cargas. Este tipo de soporte es utilizado generalmente en aplicaciones estáticas. No obstante y dadas sus características puede llegar a ser usado también en aplicaciones dinámicas.

CARACTERÍSTICAS TÉCNICAS

- Los soportes AMC MECANOCAUCHO® FZ incorporan un componente metálico de interbloqueo que proporciona una protección a prueba de fallos para aplicaciones móviles. Este dispositivo limita el movimiento vertical ascendente cuando el Sylomer® está sometido a choques a tracción.
- Las partes metálicas del soporte son robustas y adecuadas para aplicaciones off-road. Además, estas partes metálicas tienen un tratamiento anticorrosivo apropiado para aplicaciones al aire libre.
- El compuesto de poliuretano Sylomer® es resistente al aceite y el rango de temperatura de los soportes FZ es de -30°C a +70°C.

APLICACIONES

Los soportes FZ AMC MECANOCAUCHO® han sido diseñados tanto para aplicaciones estáticas como móviles. A menudo se utilizan para el aislamiento de equipos sensibles en vehículos sometidos a choques.

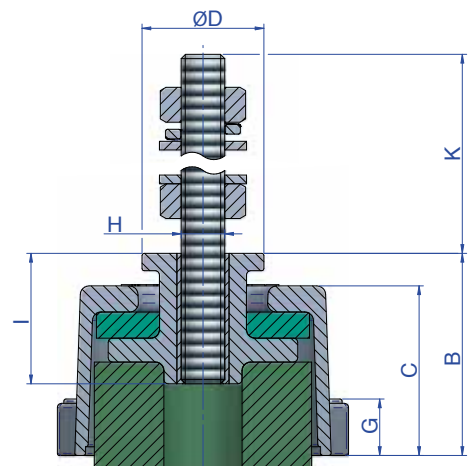
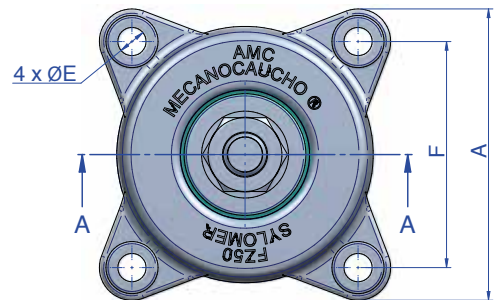

Tipo	A (mm)	B (mm)	C (mm)	D (mm)	E (mm)	F (mm)	G (mm)	H (mm)	I (mm)	K (mm)	Carga (kg)	Peso (gr.)	Código
FZ-50-27-M10 + KIT NIV	67	46.5	39	28	6.5	52	13	10	26	60	0-15	311	176293
FZ-50-33-M10 + KIT NIV	67	46.5	39	28	6.5	52	13	10	26	60	15-25	311	176295
FZ-50-39-M10 + KIT NIV	67	46.5	39	28	6.5	52	13	10	26	60	25-45	311	176297
FZ-50-45-M10 + KIT NIV	67	46.5	39	28	6.5	52	13	10	26	60	45-50	311	176281
FZ-50-51-M10 + KIT NIV	67	46.5	39	28	6.5	52	13	10	26	60	50-100	311	176291
FZ-100-45-M12 + KIT NIV	82	56	48	25	6.5	67	13	12	27,5	60	100-150	464	176299
FZ-100-51-M12 + KIT NIV.	82	56	48	25	6,5	67	13	12	27,5	60	150-200	464	176301
FZ-200-51-M12 + KIT NIV.	109	72	55	40	8,5	90	15	12	27,5	60	170-280	978	176311
FZ-200-57-M12 + KIT NIV.	109	72	55	40	8,5	90	15	12	27,5	60	280-400	978	176321
FZ-200-57-M14 + KIT NIV.	109	72	55	40	8,5	90	15	14	27,5	60	280-400	978	176323
FZ-400-51-M14 + KIT NIV.	155	94	80	65	12,5	125	22	14	27,5	60	460-800	2461	176331
FZ-400-57-M16 + KIT NIV.	155	94	80	65	12,5	125	22	16	27,5	60	800-1000	2461	176341
FZ-600-51-M18 + KIT NIV.	175	94	80	65	14	140	23	18	28	60	1000-1200	3077	176351
FZ-600-57-M20 + KIT NIV.	175	94	80	65	14	140	23	20	28	60	1200-1500	3077	176361
FZ-1000-57-M20 + KIT NIV.	205	95	80	65	16	162	28	20	28	60	1500-2000	3751	176371
FZ-50-27-M10	67	46.5	39	28	6.5	52	13	10	26	-	0-15	260	176294
FZ-50-33-M10	67	46.5	39	28	6.5	52	13	10	26	-	15-25	260	176296
FZ-50-39-M10	67	46.5	39	28	6.5	52	13	10	26	-	25-45	260	176298
FZ-50-45-M10	67	46.5	39	28	6.5	52	13	10	26	-	45-50	260	176282
FZ-50-51-M10	67	46.5	39	28	6.5	52	13	10	26	-	50-100	260	176292
FZ-100-45-M12	82	56	48	25	6.5	67	13	12	27,5	-	100-150	380	176300
FZ-100-51-M12	82	56	48	25	6,5	67	13	12	27,5	-	150-200	380	176302
FZ-200-51-M12	109	72	55	40	8,5	90	15	12	27,5	-	170-280	868	176312
FZ-200-57-M12	109	72	55	40	8,5	90	15	12	27,5	-	280-400	868	176322
FZ-200-57-M14	109	72	55	40	8,5	90	15	14	27,5	-	280-400	868	176324
FZ-400-51-M14	155	94	80	65	12,5	125	22	14	27,5	-	460-800	2253	176332
FZ-400-57-M16	155	94	80	65	12,5	125	22	16	27,5	-	800-1000	2253	176342
FZ-600-51-M18	175	94	80	65	14	140	23	18	28	-	1000-1200	2756	176352
FZ-600-57-M20	175	94	80	65	14	140	23	20	28	-	1200-1500	2756	176362
FZ-1000-57-M20	205	95	80	65	16	162	28	20	28	-	1500-2000	3348	176372

FRECUENCIA PROPIA
AMC MECANOCAUCHO® TIPO FZ+SYLOMER®

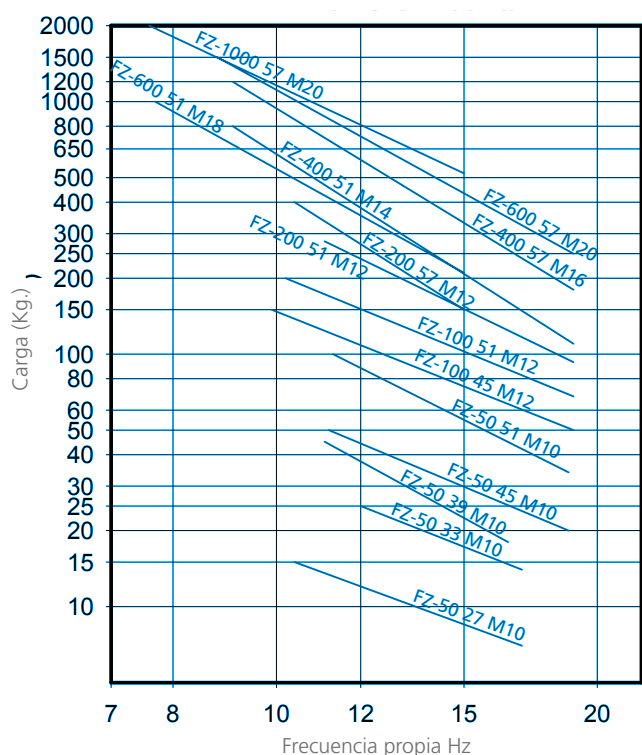

CURVA DE CARGA FLECHA
AMC MECANOCAUCHO® TIPO FZ+SYLOMER®

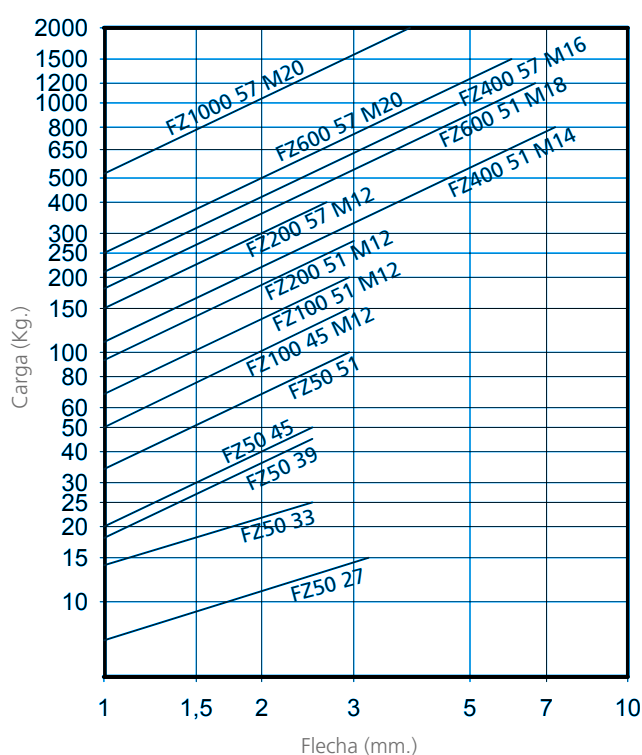

MECANOCAUCHO® SOPORTES HIDRÁULICOS

DESCRIPCIÓN

Los soportes Hidráulicos AMC MECANOCAUCHO® combinan el efecto de un muelle con el de un amortiguador hidráulico en un solo soporte que nos permite hacer un antivibratorio con una rigidez y amortiguamiento diferentes.

Este sistema nos permite variar las características dinámicas del antivibratorio dependiendo de las necesidades de la aplicación.

La arquitectura interna del soporte antivibratorio se compone de un nuevo sistema de partes metálicas adheridas al caucho con el fin de que no existan fugas del fluido hidráulico cuando el antivibratorio esté soportando grandes sobrecargas dinámicas.

CARACTERÍSTICAS TÉCNICAS

- Los soportes hidráulicos AMC MECANOCAUCHO®, disponen de un sistema anti-rotura interno que impide que el caucho trabaje a tracción limitando su movimiento vertical ascendente.
- Los espesores de las partes metálicas confieren al amortiguador la robustez necesaria para aplicaciones móviles. Las partes metálicas disponen de un tratamiento anticorrosivo para aplicaciones en la intemperie. Conformidad ROHS.

VENTAJAS

Un buen aislamiento se obtiene con un coeficiente de amortiguación bajo. En aplicaciones móviles, es necesario un control de la estabilidad gracias al amortiguamiento. Los soportes hidráulicos AMC MECANOCAUCHO®, dan un buen rendimiento de aislamiento y amortiguamiento. El amortiguamiento se consigue en nuestros antivibratorios gracias a que el fluido hidráulico debe de pasar de una cámara a otra debido al movimiento del elemento de caucho. En este proceso se produce una disipación de energía que le confiere al antivibratorio un comportamiento amortiguado.

APLICACIONES

Los soportes hidráulicos AMC MECANOCAUCHO®, están diseñados principalmente para aislar motores y cabinas en aplicaciones de MOP y agrícolas.

Son especialmente interesantes en aquellas aplicaciones donde exista un régimen de velocidad variable que pase la frecuencia de resonancia. Por ejemplo, motores de 1, 2, 3 o 4 cilindros instalados en MOP y maquinaria agrícola.

También se trata de soportes interesantes para aplicaciones de cabinas en las cuales se busque un confort del operario y además, una estabilidad del sistema cuando la cabina está sometida a choques.



Imagen de una aplicación de un motor



Para la instalación vaya a la pág. 29 FUNCIONAMIENTO Y MONTAJE.



Imagen de una medición.



Imagen de una aplicación en un motor



Imagen de una aplicación de una cabina

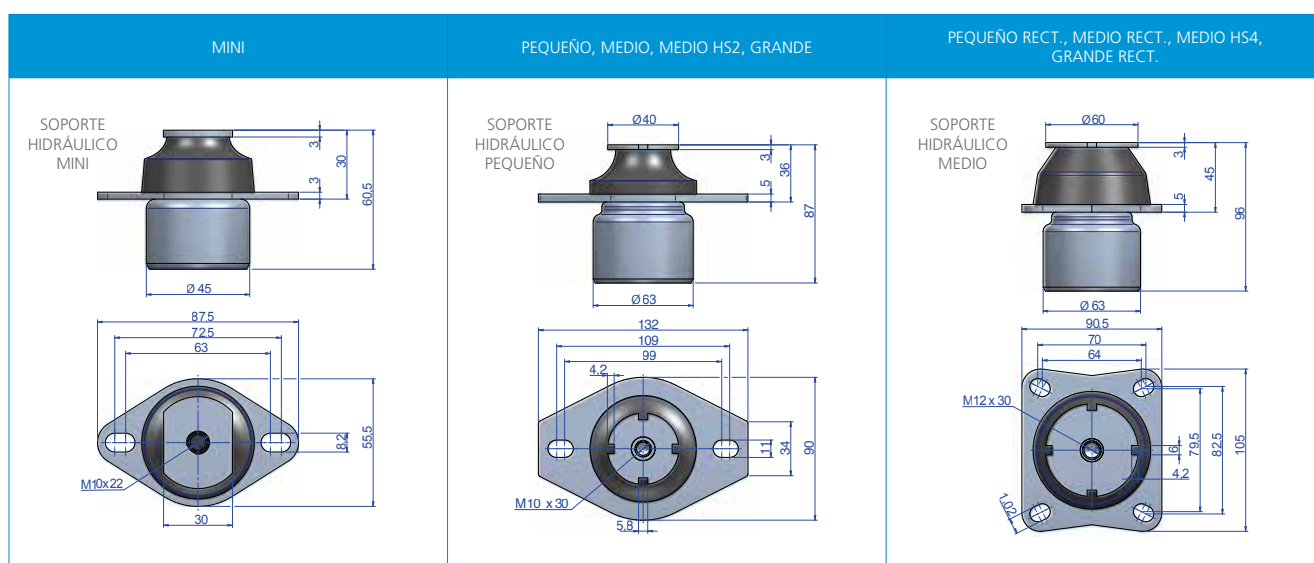

Tipo	A (mm.)	B (mm.)	C (mm.)	D1 (Mín.)	D2 (Máx.)	K1 (Mín.)	K2 (Máx.)	E (mm.)	F (mm.)	G (mm.)	H (mm.)	I (mm.)	J	L (mm.)	N (mm.)	O (mm.)	Código	Dureza	Carga máx (Kg.)
MINI	45	60	30	64	73	-	-	88	56	-	8,2	3	M10	-	30	-	177031	40 Sh	20
																	177032	50 Sh	30
																	177033	60 Sh	50
																	177034	70 Sh	70
PEQUEÑO	63	86	36	99	109	-	-	132	90	34	11	5	M10	5,8	45	4,2	177001	40 Sh	60
																	177002	50 Sh	100
																	177003	60 Sh	145
																	177013	70 Sh	180
PEQUEÑO RECT.	63	86	36	64	70	79,5	82,5	105	90,5	-	10,2	5	M10	5,8	45	4,2	177015	40 Sh	60
																	177016	50 Sh	100
																	177017	60 Sh	145
																	177018	70 Sh	180
MEDIO	63	96	45	99	109	-	-	132	90	34	11	5	M12	6	60	4,2	177004	40 Sh	100
																	177005	50 Sh	150
																	177006	60 Sh	200
																	177011	70 Sh	250
MEDIO RECT.	63	96	45	64	70	79,5	82,5	105	90,5	-	10,2	5	M12	6	60	4,2	177022	40 Sh	100
																	177021	50 Sh	150
																	177023	60 Sh	200
																	177024	70 Sh	250
MEDIO HS 2	63	96	45	99	109	-	-	132	90	34	11	5	M12	6	75	5,1	177045	40 Sh	125
																	177046	50 Sh	180
																	177047	60 Sh	250
																	177048	70 Sh	300
MEDIO HS 4	63	96	45	64	70	79,5	82,5	105	90,5	-	10,2	5	M12	6	75	5,1	177035	40 Sh	125
																	177036	50 Sh	180
																	177037	60 Sh	250
																	177038	70 Sh	300
GRANDE	90	115	53	130	145	-	-	175	108	-	12	8	M20	8,2	80	3,3	177007	40 Sh	235
																	177008	50 Sh	295
																	177009	60 Sh	345
																	177014	70 Sh	410
GRANDE RECT.	90	115	53	110	110	110	110	130	130	-	12	8	M20	8,2	80	3,3	177041	40 Sh	235
																	177042	50 Sh	295
																	177043	60 Sh	345
																	177044	70 Sh	410

MINI

CARGA FLECHA

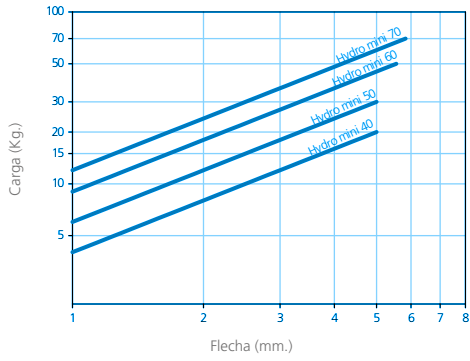

RIGIDEZ DINÁMICA

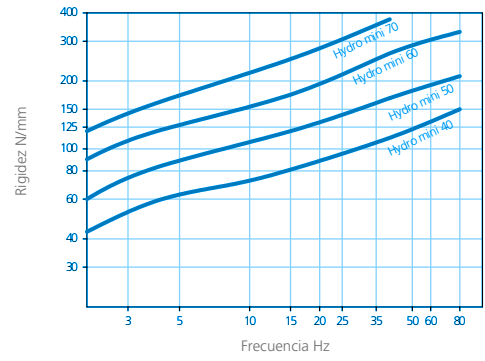

PEQUEÑO

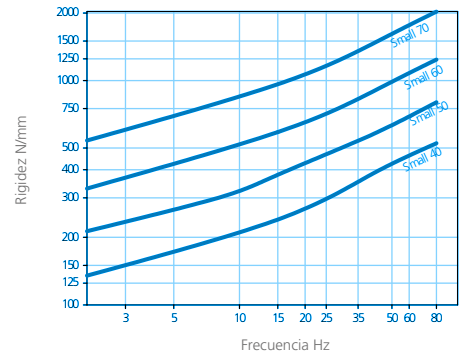
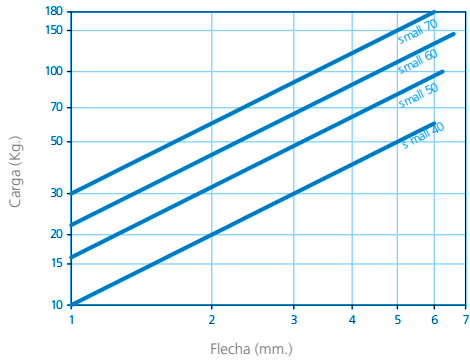

MEDIANO

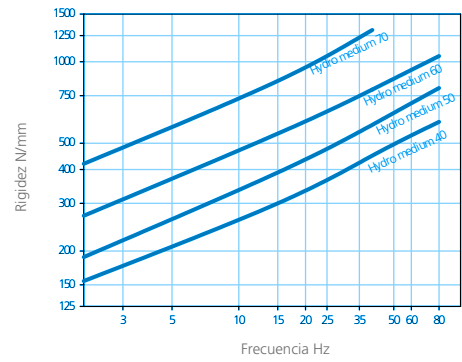
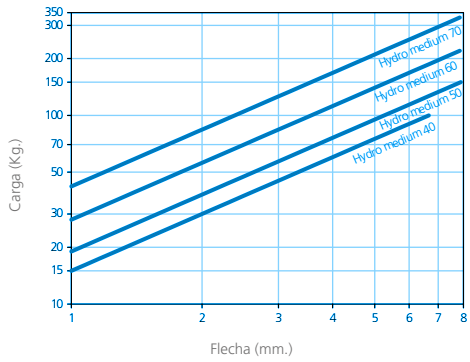

MEDIANO HS

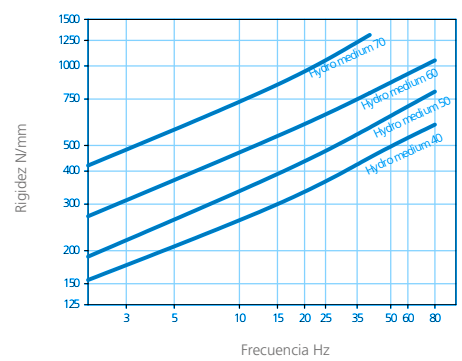
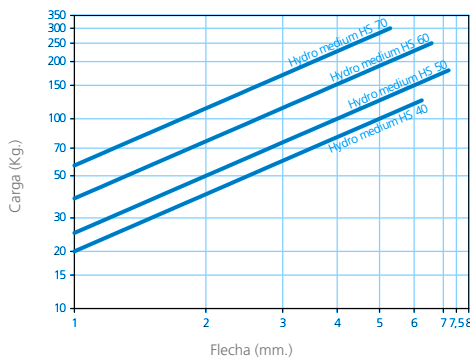

GRANDE

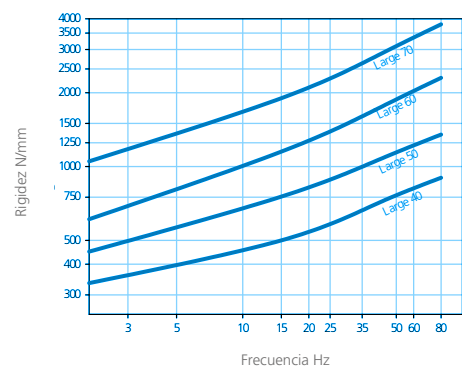
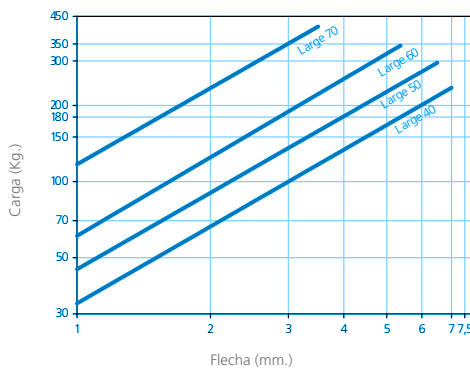

COEFICIENTE DE AMORTIGUAMIENTO

MINI

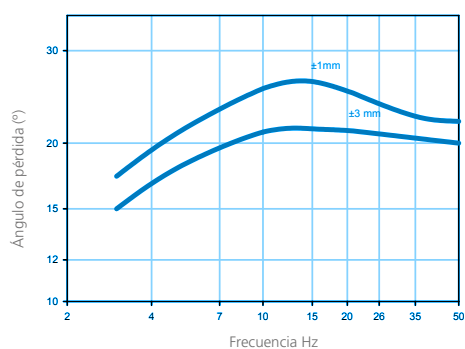

PEQUEÑO

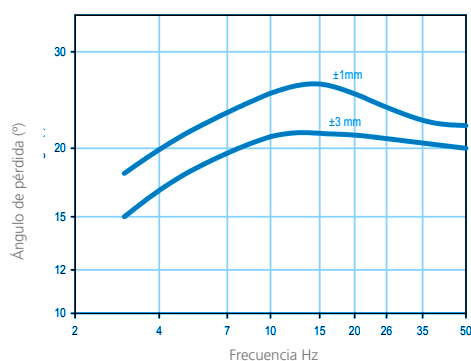

MEDIANO

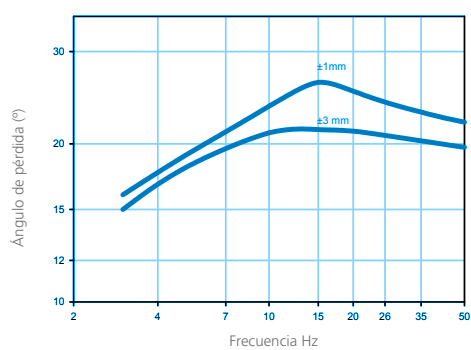

MEDIANO HS

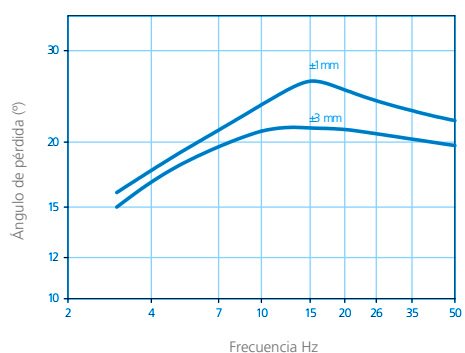

GRANDE

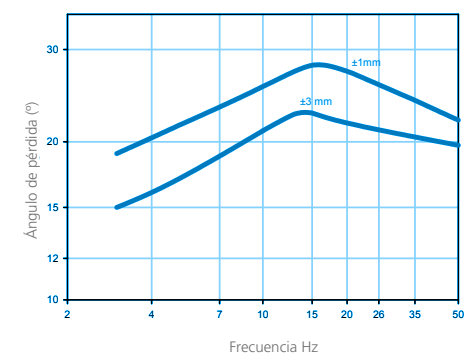

FUNCIONAMIENTO Y MONTAJE

Muecas para anti-rotación durante la instalación con llave de gancho.

CONSEJOS PARA OBTENER EL CERTIFICADO FOPS ROPS

El Departamento Técnico de AMC-Mecanocaucho ofrece asesoramiento de cómo instalar nuestros soportes con el objetivo de obtener el certificado FOPS ROPS en aplicaciones de cabinas.

Gracias a estas imágenes, vemos un ensayo a tracción de nuestro antivibratorio hidráulico medio de hasta 4 toneladas sin que exista rotura del mismo.

No dude en contactar con nuestro Departamento Técnico con el objetivo de ampliar información al respecto.

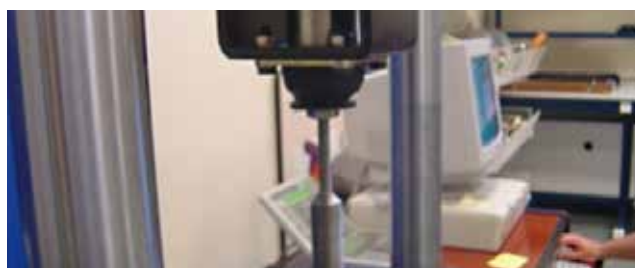

TEST DE TRACCIÓN (Hidráulico medio rect.)

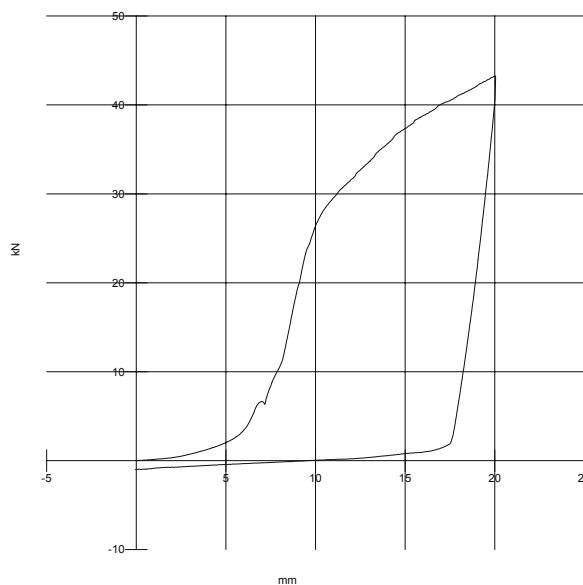

MECANOCAUCHO® CONOS HIDRÁULICOS

DESCRIPCIÓN

Los soportes Conos Hidráulicos de AMC-MECANOCAUCHO® son una combinación de un elemento elastomérico resiliente, más un amortiguador viscoso. La gama de Conos Hidráulicos que ofrece AMC-MECANOCAUCHO® se suministra con diferentes niveles de amortiguación y rigideces.

Esta configuración ofrece la oportunidad de adaptar las propiedades dinámicas del amortiguador para los diferentes requerimientos de cada aplicación.

Estas propiedades de amortiguación se obtienen gracias al paso de un fluido viscoso entre dos cámaras dentro del antivibratorio y debido al desplazamiento del propio antivibratorio, produciéndose una disipación de energía.

CARACTERÍSTICAS TÉCNICAS

- Los soportes Conos Hidráulicos de AMC-MECANOCAUCHO, disponen de un sistema interno anti-tracción metálico que limita el movimiento vertical ascendente. El elemento elastomérico está adherido a las partes metálicas interior y exterior del soporte antivibratorio, y gracias a este diseño evitamos posibles fugas del fluido hidráulico cuando existen grandes cargas dinámicas.
- Los soportes Conos Hidráulicos, están fabricados con espesores de metal sobredimensionados especialmente para aplicaciones dinámicas. Asimismo, las partes metálicas están recubiertas de un baño de protección contra la corrosión avanzada.

APLICACIONES

Esta gama de Conos Hidráulicos está principalmente diseñada para aplicarla en vehículos móviles, tanto en el aislamiento de propulsores como de cabinas (MOP, maquinaria agrícola, vehículos de limpieza comunal, etc.).

La gama de Conos Hidráulicos AMC MECANOCAUCHO® son altamente resilientes con el objetivo de tener un elevado aislamiento. Asimismo, los soportes ofrecen un alto nivel de estabilidad-amortiguamiento para aplicaciones donde sea necesario absorber impactos. Este sistema además ofrece un alto nivel de confort en los elementos suspendidos como cabinas.

Gracias al sistema de amortiguación de estos soportes, los pasos por resonancia de los elementos suspendidos se reducen de forma muy considerable.

CONO HIDRÁULICO 31

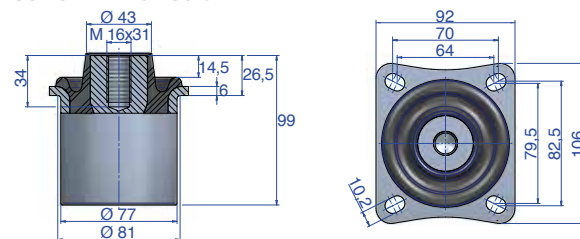

CONO HIDRÁULICO 32

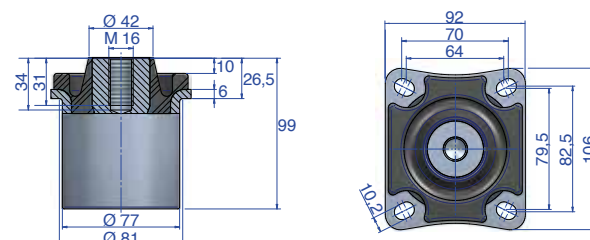

CONO HIDRÁULICO 70

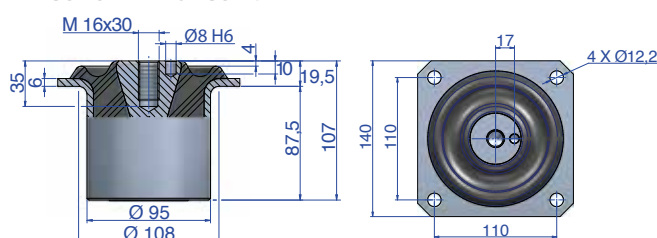

CONO HIDRÁULICO 71

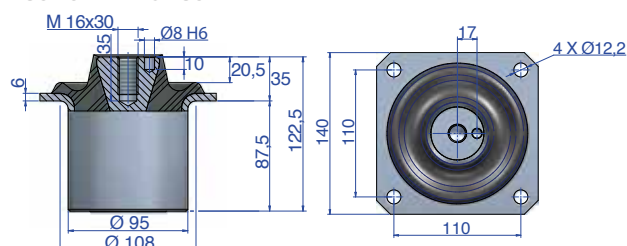

CONO HIDRÁULICO 72

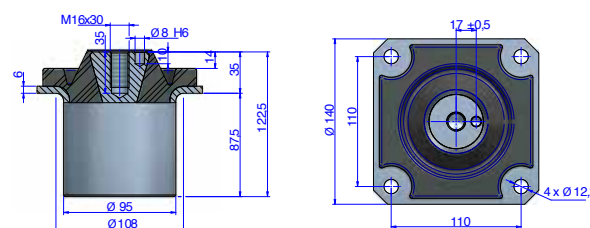

Se recomienda el uso de las arandelas en el caso de que la superficie del apoyo no cubra completamente la superficie del caucho. Las arandelas se suministran bajo demanda.

Tipo	A (mm.)	B (mm.)	C (mm.)	D (mm.)	E (mm.)	F (mm.)	H (mm.)	I (mm.)	J (mm.)	K (mm.)	L (mm.)	N (mm.)	O (mm.)	Código	Carga (Kg.)	Dureza
CONO HIDRÁULICO 31	M16	79,5	70	82,5	64	81	72,5	77	10,2	25	6	-	-	177081	250	40 Sh
														177085	310	45 Sh
														177082	370	50 Sh
														177083	500	60 Sh
CONO HIDRÁULICO 32	M16	79,5	70	82,5	64	81	72,5	77	10,2	26,5	6	10	-	177104	250	40 Sh
														177105	370	50 Sh
														177106	500	60 Sh
														177107	550	70 Sh
CONO HIDRÁULICO 70	M16	110	140	140	110	108	104,5	95	12,2	19,5	6	4	-	177051	300	40 Sh
														177052	500	50 Sh
														177053	700	60 Sh
														177054	900	70 Sh
CONO HIDRÁULICO 71	M16	110	140	140	110	108	120	95	12,2	35	6	19	8	177055	400	40 Sh
														177056	600	50 Sh
														177057	900	60 Sh
														177058	1000	70 Sh
CONO HIDRÁULICO 72	M16	110	140	140	110	108	120	95	12,2	35	6	14	8	177294	400	40 Sh
														177295	600	50 Sh
														177296	900	60 Sh
														177297	1000	70 Sh

Tipo	Código	Øext (mm.)	Øint (mm.)	ESPESOR (mm.)
ARANDELA CONO HIDRÁULICO 31	606488	80	16,5	5
ARANDELA CONO HIDRÁULICO 32	610147	96	16,5	5
ARANDELA CONO HIDRÁULICO 70	611167	110	16,5	5
ARANDELA CONO HIDRÁULICO 71	611167	110	16,5	5
ARANDELA CONO HIDRÁULICO 72	-	-	-	-



CURVA DE CARGA FLECHA
AMC MECANOCAUCHO® CONOS HIDRÁULICOS

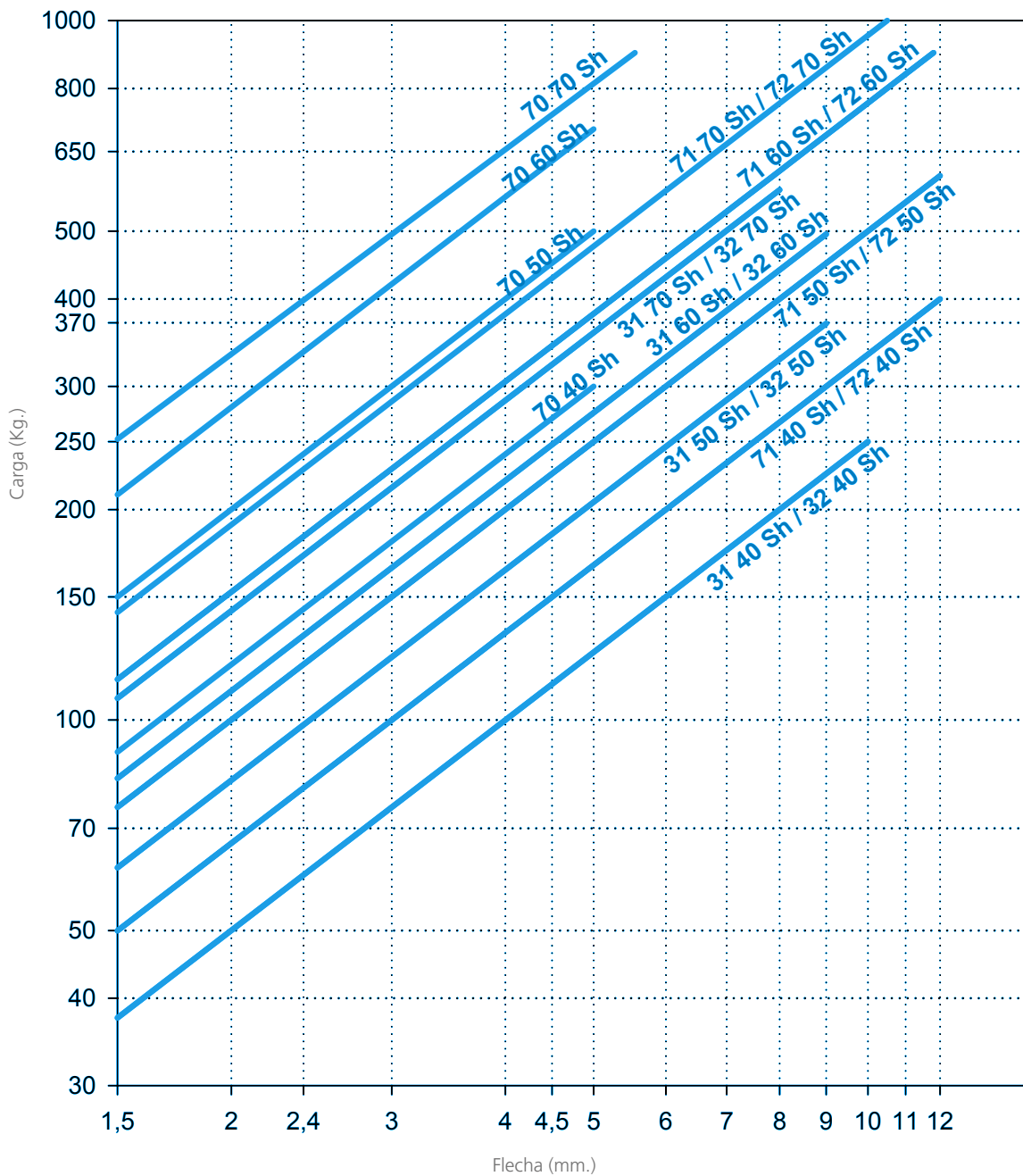

* Con el objeto de adaptar sus productos al estado de la técnica, AMC S.A. se reserva el derecho de modificar sin previa notificación la concepción y realización de los materiales presentados en este catálogo

CARGA FLECHA

RIGIDEZ DINÁMICA

CONO HIDRÁULICO 31

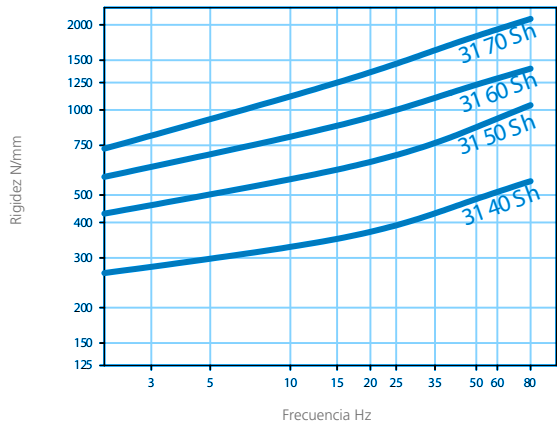
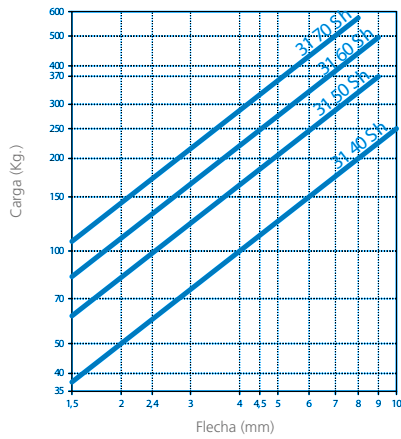

CONO HIDRÁULICO 32

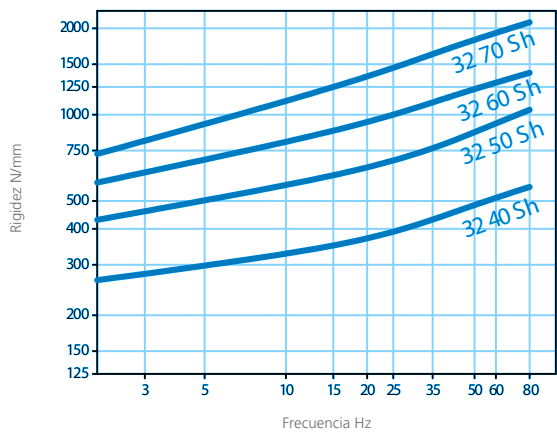
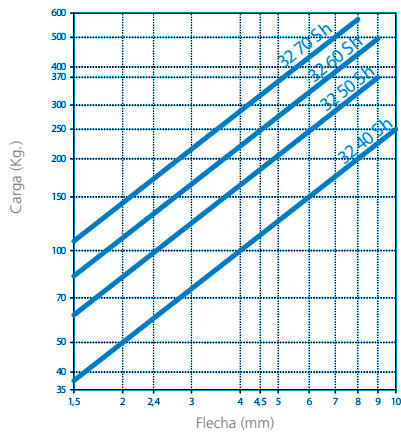

CONO HIDRÁULICO 70

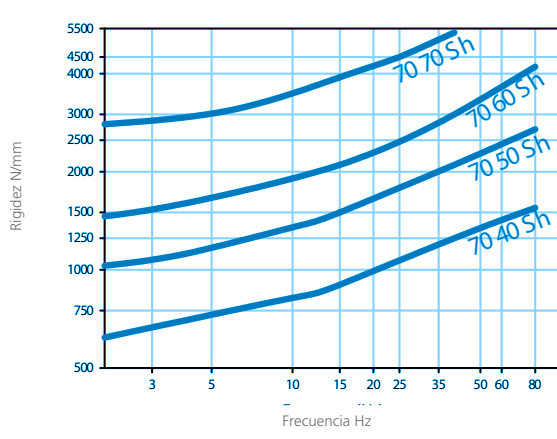
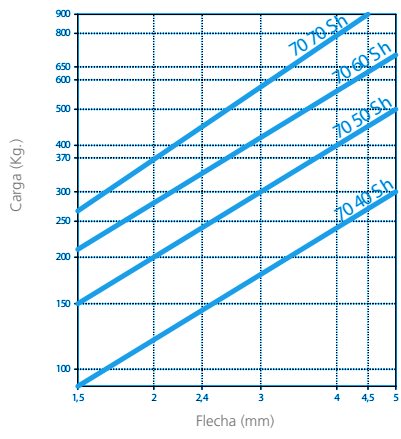

CONO HIDRÁULICO 71 & 72

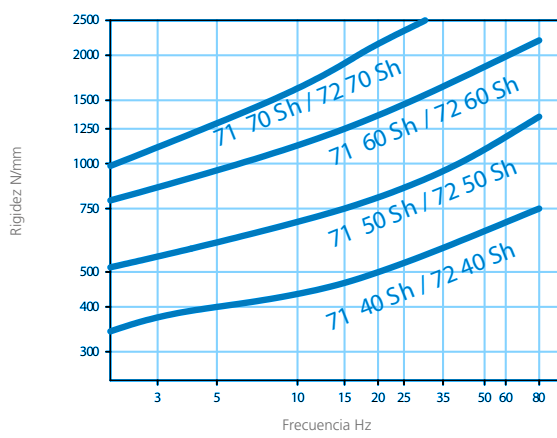
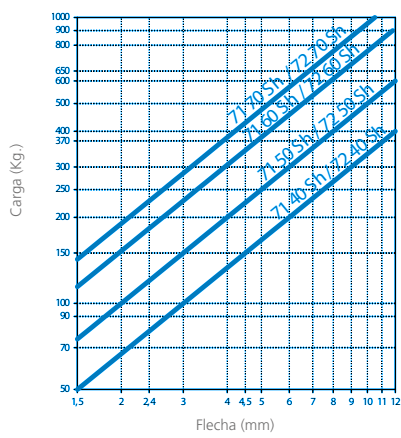

COEFICIENTE DE AMORTIGUAMIENTO

CONO HIDRÁULICO 31

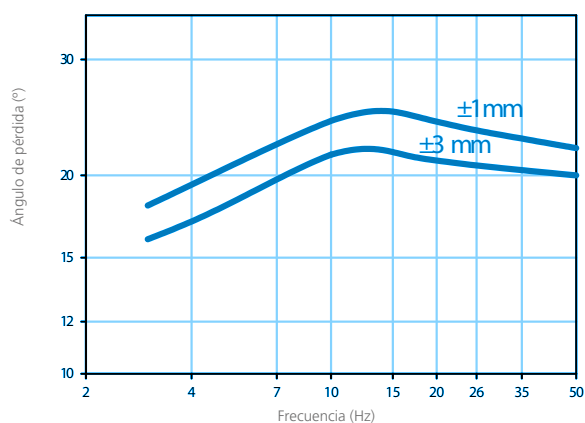

CONO HIDRÁULICO 32

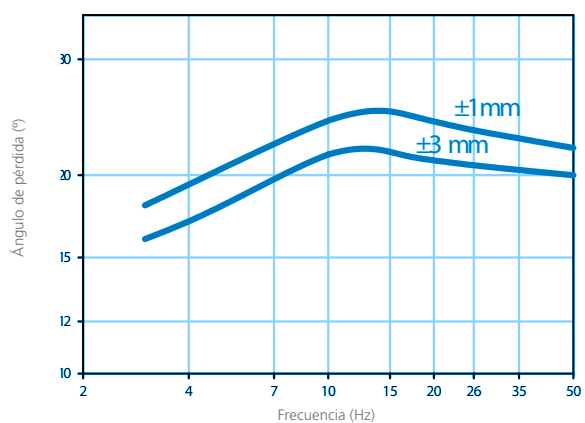

CONO HIDRÁULICO 70

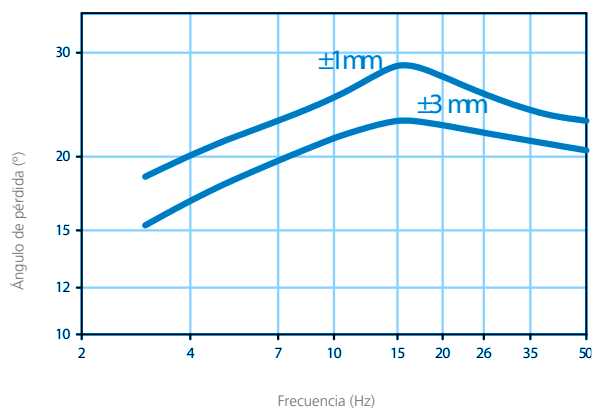

CONO HIDRÁULICO 71 & 72

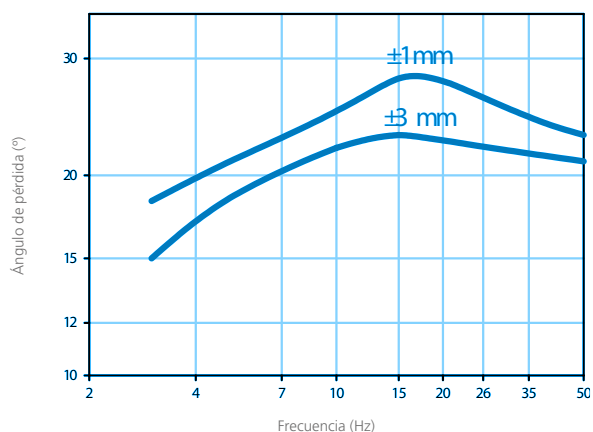

MECANOCAUCHO® CONOS

DESCRIPCIÓN

Los soportes Conos Mecanocaucho® se componen de dos casquillos cónicos unidos entre sí, por caucho antivibratorio. Disponen de dos arandelas, una de tope y otra de centrado.

CARACTERÍSTICAS TÉCNICAS

- Los soportes Conos Mecanocaucho® son elementos seguros, ya que no permiten la inclinación de los elementos suspendidos, siendo al mismo tiempo lo suficientemente flexibles como para evitar la transmisión de ruido y vibración a través de la estructura.
- Se suministran con arandelas de tope y de centrado. Con ello, incluso bajo cargas extremas queda imposibilitada una deflexión por encima de los límites de los Conos Mecanocaucho®.
- Las arandelas protegen al caucho natural (el cual es de alta elasticidad y gran resistencia) del envejecimiento y del ozono, así como de golpes metálicos y goteo de aceite. La curva característica de la flecha de los soportes Cono Mecanocaucho® con arandela de centrado es bastante lineal, aumentando progresivamente a medida que aumenta la carga. Gracias a ello, pueden amortiguar de forma segura sobrecargas de hasta tres veces la carga máxima admisible.

CONOS SÓLIDOS Y CONOS CON ALVEOLOS

A diferencia de los Conos Mecanocaucho® Sólidos, los vacíos presentes en la sección del caucho de los Conos Mecanocaucho® con Alveolos permiten obtener rigideces horizontales y verticales diferentes. Esta característica es especialmente recomendada en aplicaciones donde se precisa una menor rigidez en uno de los ejes. Nuestro servicio técnico podrá asesorar en la ubicación exacta de los alveolos.

APLICACIONES

Los soportes Conos Mecanocaucho® están diseñados especialmente para su empleo en motores y maquinaria auxiliar tanto en aplicaciones estáticas como en vehículos de todo tipo. También son usados en cabinas de vehículos. Consulte a nuestro Dpto. Técnico.

CONO SÓLIDO



CONO CON ALVEOLOS



CONO CON ALVEOLOS

Tipo	Peso (gr.)	Código	Carga (Kg.)	Dureza
00	126	137007	25	45 Sh
		137008	50	60 Sh
		137009	75	70 Sh
10	406	137001	75	45 Sh
		137002	140	60 Sh
		137003	210	70 Sh
12	407	137914	80	45 Sh
		137916	120	55 Sh
		137918	200	70 Sh
20	554	137031	120	45 Sh
		137034	200	60 Sh
		137039	330	70 Sh
30	1167	137041	140	40 Sh
		137043	190	50 Sh
		137042	300	60 Sh
		137044	370	70 Sh
35	1328	137065	200	45 Sh
		137067	450	60 Sh
		137068	760	70 Sh
38	1438	137961	300	40 Sh
		137962	400	50 Sh
		137963	650	60 Sh
120 NP	6890	137871	440	45 Sh
		137872	720	55 Sh

CONO TIPO 00

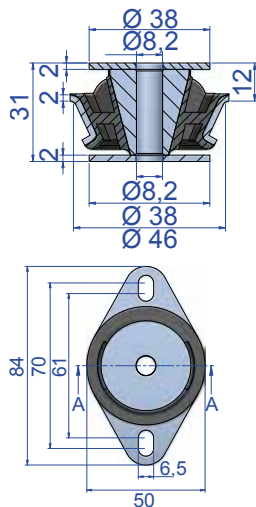

Arandela superior Cono 00 código 610053
Arandela inferior Cono 00 código 610053

CONO TIPO 10

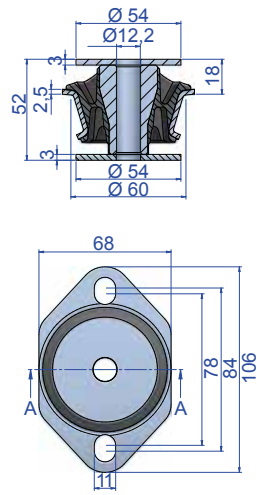

Arandela superior Cono 10 código 611068
Arandela inferior Cono 10 código 611068

CONO TIPO 12

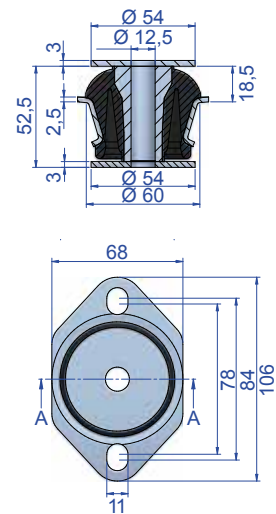

Arandela superior Cono 12 código 611068
Arandela inferior Cono 12 código 611068

CONO TIPO 20

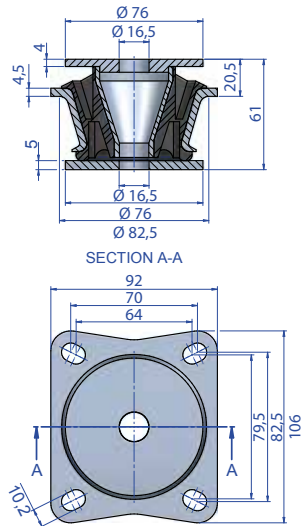

Arandela superior Cono 20 código 610049
Arandela inferior Cono 20 código 610050

CONO TIPO 30

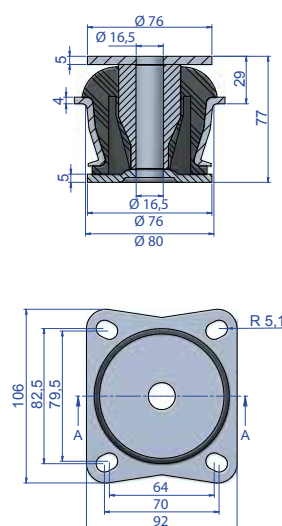

Arandela superior Cono 30 código 608074
Arandela inferior Cono 30 código 608125

CONO TIPO 35

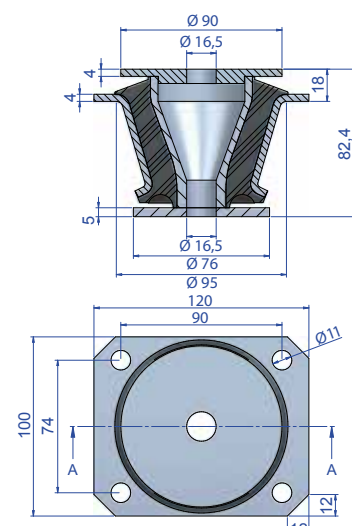

Arandela superior Cono 35 código 608082
Arandela inferior Cono 35 código 608074

CONO TIPO 38

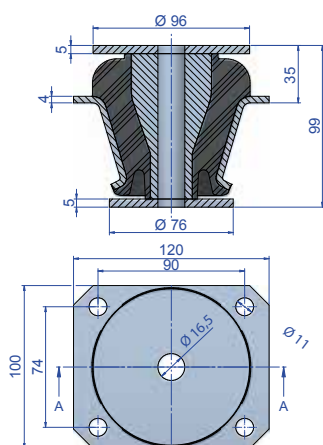

Arandela superior Cono 38 código 610147
Arandela inferior Cono 38 código 608074

CONO TIPO 120 NP

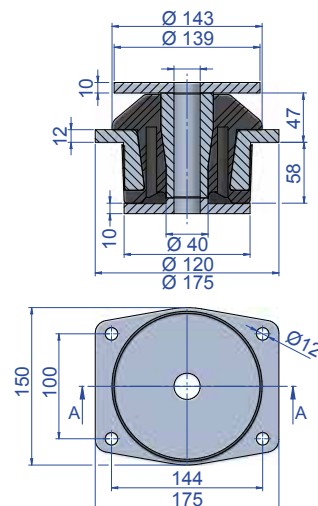

Arandela superior Cono 120 código 606378
Arandela inferior Cono 120 código 606379

FRECUENCIA PROPIA
AMC MECANOCAUCHO®
TIPO CONO CON ALVEOLOS

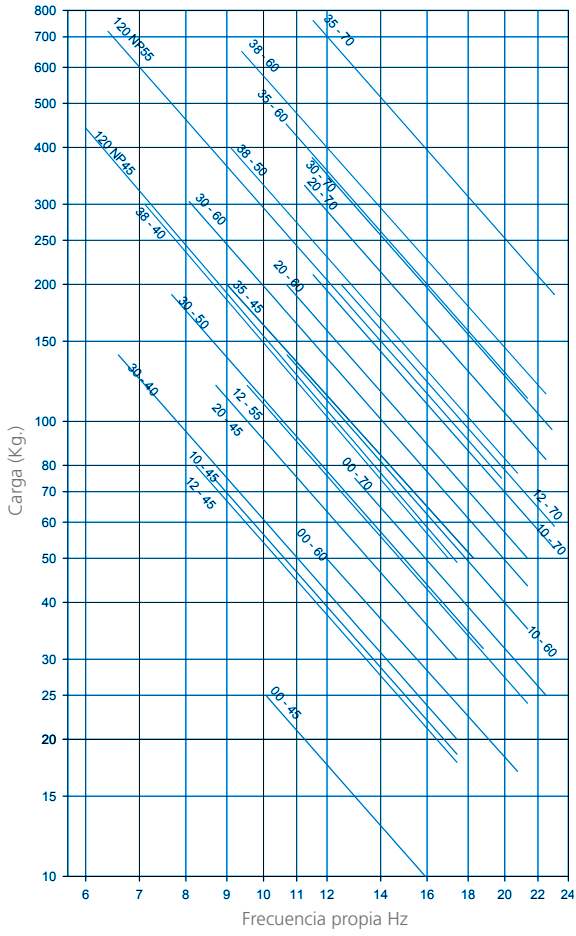

CURVA DE CARGA FLECHA
AMC MECANOCAUCHO®
TIPO CONO CON ALVEOLOS

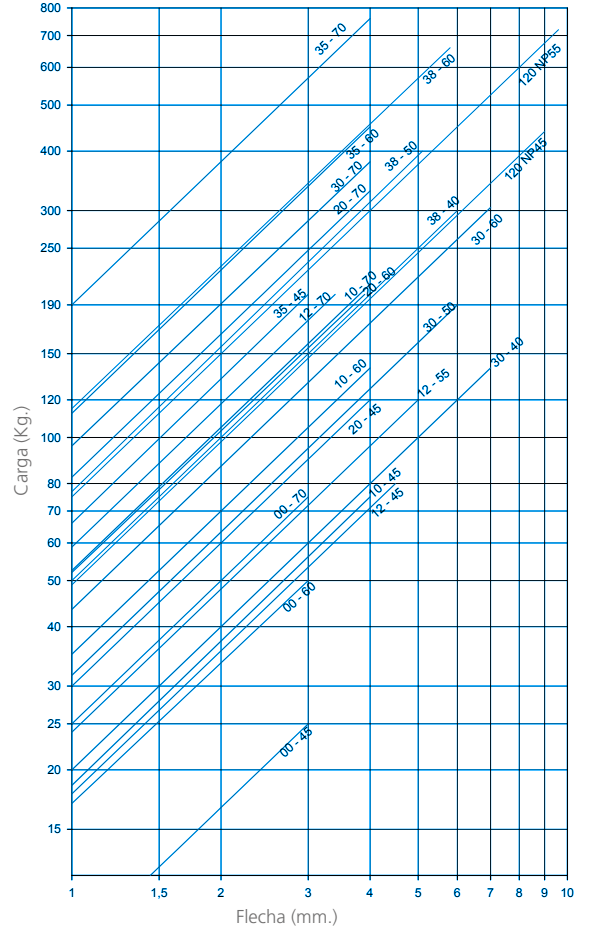

CONO SÓLIDO



Tipo	Peso (gr.)	Código	Carga (Kg.)	Dureza
01	128	137005	40	45 Sh
		137006	70	60 Sh
		137015	105	70 Sh
02	132	137010	50	45 Sh
		137011	90	60 Sh
11	409	137021	100	45 Sh
		137022	180	60 Sh
		137023	270	70 Sh
13	450	137921	120	45 Sh
		137922	170	55 Sh
		137925	270	70 Sh
14 - 2 Ag.	643	137930	250	45 Sh
		137931	450	60 Sh
		137932	690	70 Sh
14 - 4 Ag.	662	137935	250	45 Sh
		137936	450	60 Sh
		137937	690	70 Sh
17	410	137903	160	45 Sh
		137904	250	60 Sh
		137905	350	70 Sh
21	560	137071	180	45 Sh
		137074	300	60 Sh
		137079	500	70 Sh
27	825	137143	350	50 Sh
31	1188	137069	220	45 Sh
		137063	310	50 Sh
		137061	500	60 Sh
33	1462	137062	750	70 Sh
		137075	300	45 Sh
		137077	600	60 Sh
36	1410	137078	900	70 Sh
		137171	400	45 Sh
		137172	700	60 Sh
39	1438	137173	1100	70 Sh
		137981	400	40 Sh
		137982	600	50 Sh
40	1216	137983	900	60 Sh
		137984	1100	70 Sh
		137081	420	45 Sh
60	1821	137082	690	60 Sh
		137083	1080	70 Sh
		137091	900	45 Sh
65	2965	137092	1250	60 Sh
		137093	1560	70 Sh
		137176	500	50 Sh
70	3450	137177	1100	65 Sh
		137178	1560	75 Sh
		137101	1000	45 Sh
75	4230	137102	2100	60 Sh
		137103	2500	70 Sh
		137786	850	45 Sh
121 NG	7840	137787	1600	60 Sh
		137830	1750	55 Sh
121 NP	6940	137833	2000	65 Sh
		137841	730	45 Sh
141	1039	137829	1200	55 Sh
		137891	175	50 Sh
		137893	250	60 Sh



CONO TIPO 33

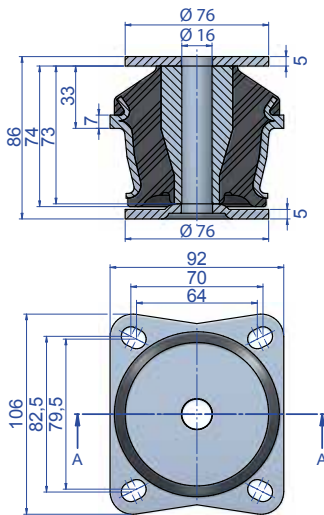

Arandela superior Cono 33 código 608074
Arandela inferior Cono 33 código 608125

CONO TIPO 36

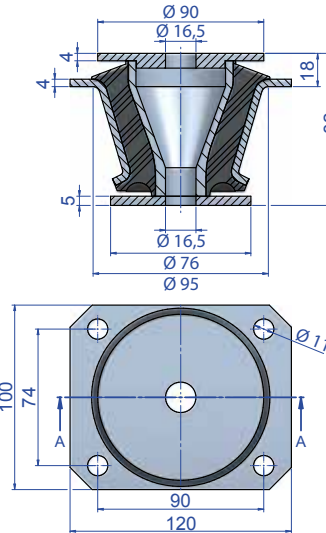

Arandela superior Cono 36 código 608082
Arandela inferior Cono 36 código 608074

CONO TIPO 39

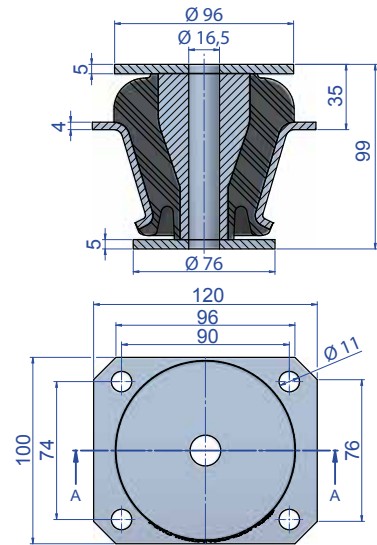

Arandela superior Cono 39 código 610147
Arandela inferior Cono 39 código 608074

CONO TIPO 40

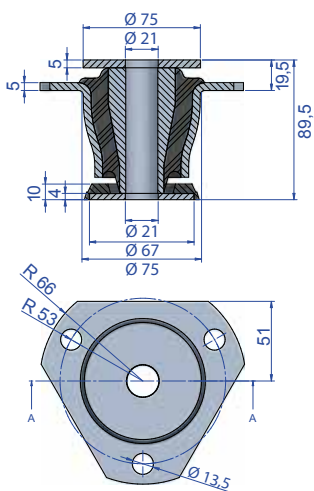

Arandela superior Cono 40 código 610027
Arandela inferior Cono 40 código 608267

CONO TIPO 60

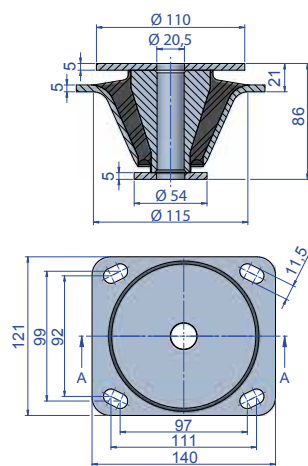

Arandela superior Cono 60 código 610032
Arandela inferior Cono 60 código 610033

CONO TIPO 65

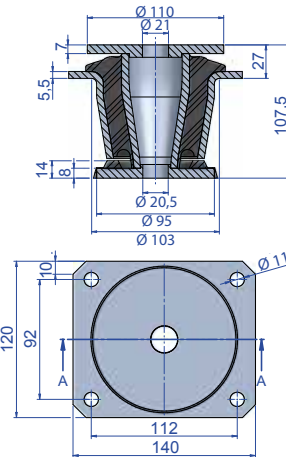

Arandela superior Cono 65 código 608072
Arandela inferior Cono 65 código 608144

CONO TIPO 70

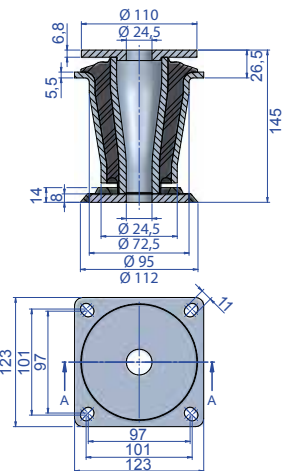

Arandela superior Cono 70 código 608033
Arandela inferior Cono 70 código 606145

CONO TIPO 75

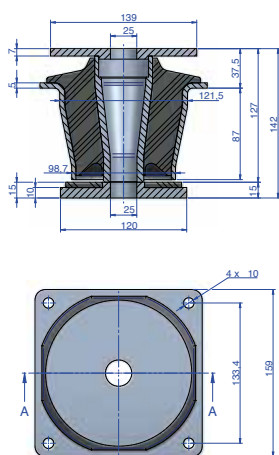

Arandela superior Cono 75 código 608332
Arandela inferior Cono 75 código 606619

CONO TIPO 121 NG

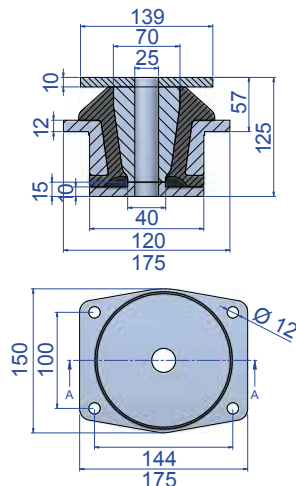

Arandela superior Cono 121 código 606378
Arandela inferior Cono 121 código 606379

CONO TIPO 121 NP

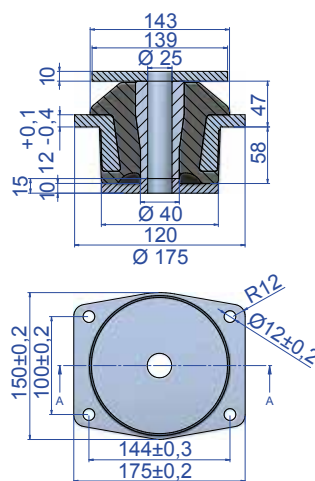

Arandela superior Cono 121 código 606378
Arandela inferior Cono 121 código 606379

CONO TIPO 141

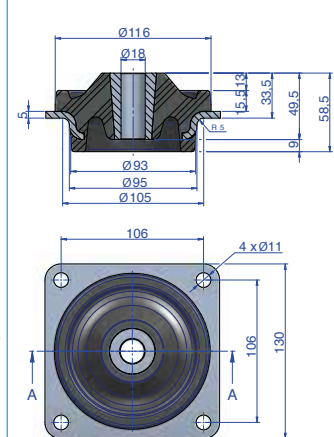

Arandela superior Cono 141 código 610285
Arandela inferior Cono 141 código 606766

FRECUENCIA PROPIA
AMC MECANOCAUCHO® TIPO CONO SÓLIDO 01-33

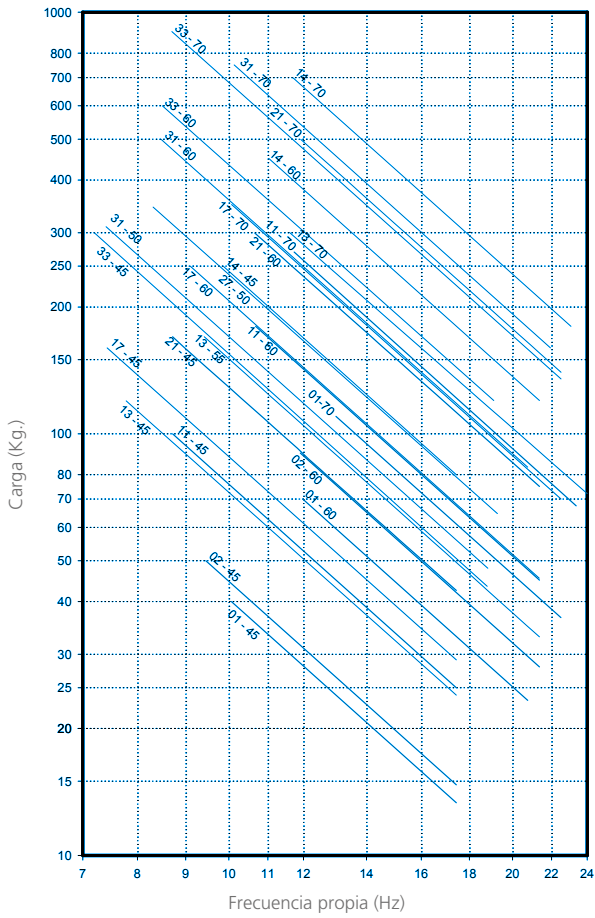

CURVA DE CARGA FLECHA
AMC MECANOCAUCHO® TIPO CONO SÓLIDO 01-33

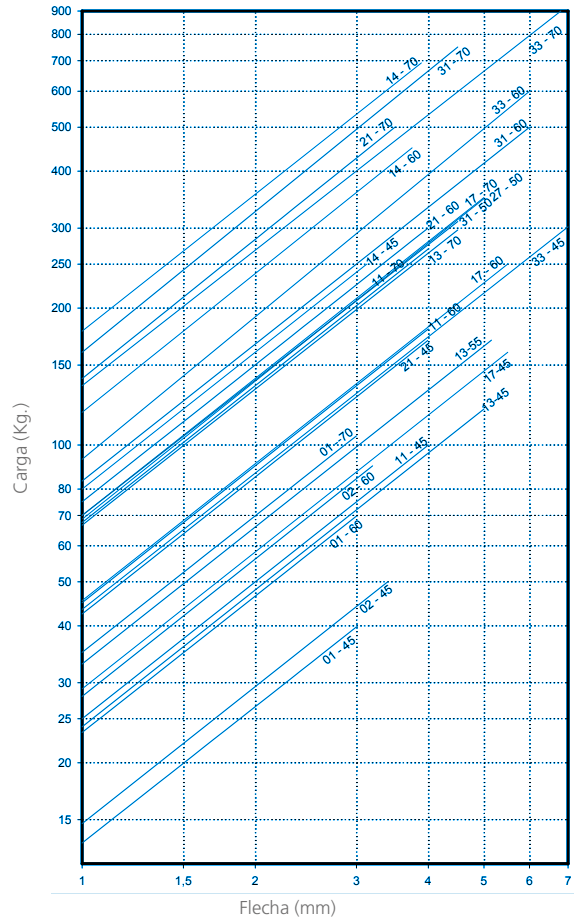

FRECUENCIA PROPIA
AMC MECANOCAUCHO® TIPO CONO SÓLIDO 36-141

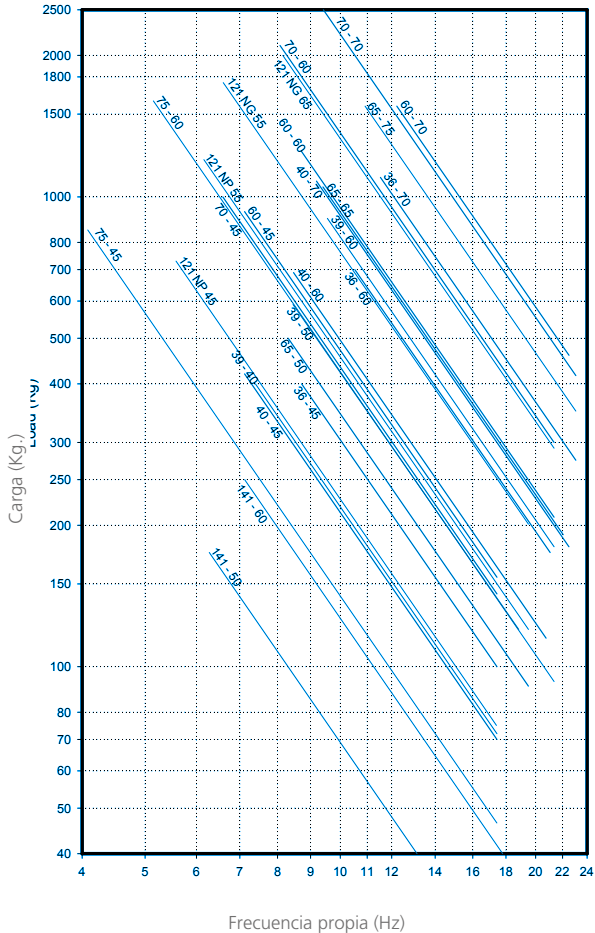

CURVA DE CARGA FLECHA
AMC MECANOCAUCHO® TIPO CONO SÓLIDO 36-141

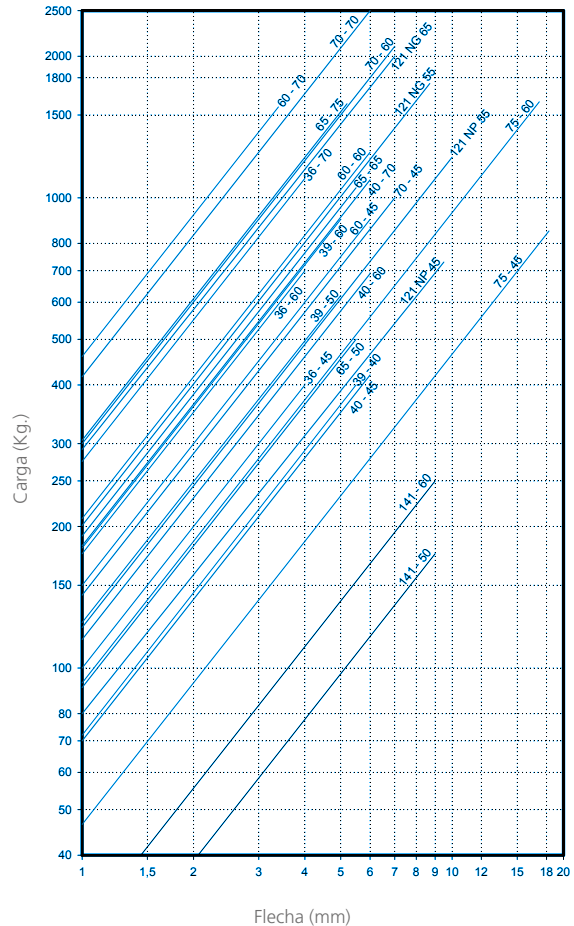

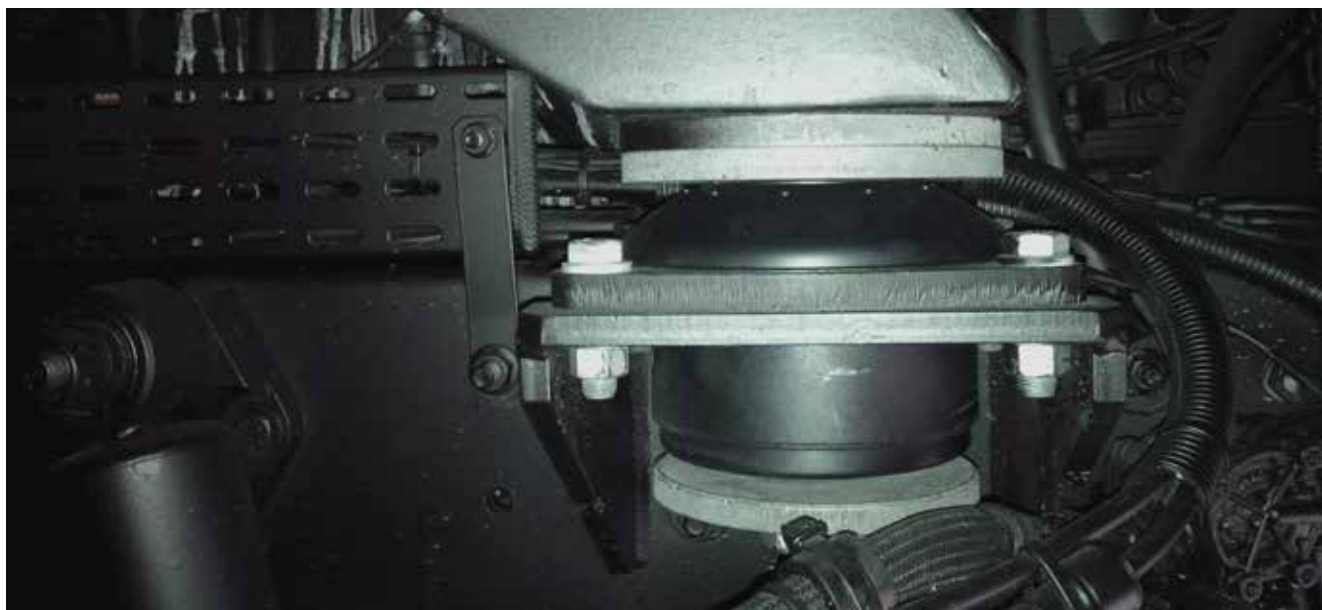

Ejemplos de instalación.

MECANOCAUCHO® CONOS CON BASE DE FIJACIÓN

DESCRIPCIÓN

El soporte AMC MECANOCAUCHO® Cono con Base de Fijación, trabaja el elastómero a compresión-cizalladura. Está constituido por una armadura exterior metálica de alta resistencia y de una armadura cónica interna que incorpora un nivelador para la correcta alineación del conjunto suspendido.

CARACTERÍSTICAS TÉCNICAS

El soporte AMC MECANOCAUCHO® Cono con Base de Fijación está concebido para ofrecer una elasticidad axial predominante bajo grandes cargas. El elastómero incorporado es un elastómero de baja rigidificación dinámica, el cual permite conseguir bajas frecuencias propias manteniendo una gran estabilidad del conjunto suspendido. La rigidez radial del soporte, es superior al axial. Esto es particularmente interesante para aquellas aplicaciones donde se desee mantener una gran estabilidad horizontal. El soporte AMC MECANOCAUCHO® incorpora de serie un nivelador. Esto permite alinear ejes de transmisión con facilidad sin tener que utilizar otros accesorios adicionales para dicho propósito. Incorpora de serie, un sistema anti-rotura a tracción. Gracias a este hecho y a la robustez de las partes metálicas, este soporte es apto para aplicaciones donde el conjunto suspendido sea sometido a grandes choques.

APLICACIONES

Los soportes AMC MECANOCAUCHO® Cono con Base de Fijación, están diseñados especialmente para su empleo en motores y maquinaria auxiliar, tanto en aplicaciones estáticas como en aplicaciones móviles.



Tipo	Peso (gr.)	Código	Carga (Kg.)	Dureza
Cono 50 M16x2	1600	137085	120	40 Sh
		137086	170	50 Sh
		137087	250	60 Sh
		137088	300	70 Sh
		137231	120	40 Sh
Cono 50 M16x1,5	1600	137233	170	50 Sh
		137235	250	60 Sh
		137237	300	70 Sh
		137095	150	40 Sh
		137096	220	50 Sh
Cono 51 M16x2	1750	137097	320	60 Sh
		137098	420	70 Sh
		137241	150	40 Sh
		137243	220	50 Sh
Cono 51 M16x1,5	1750	137245	320	60 Sh
		137247	420	70 Sh
		137165	3750	60 Sh
Cono 100 B	9626	137157	2300	50 Sh
Cono 100 C	9626	137152	1600	40 Sh
Cono 200 A	29000	137810	8500	-
Cono 200 B	29000	137801	6500	-
Cono 200 C	29000	137805	3900	-

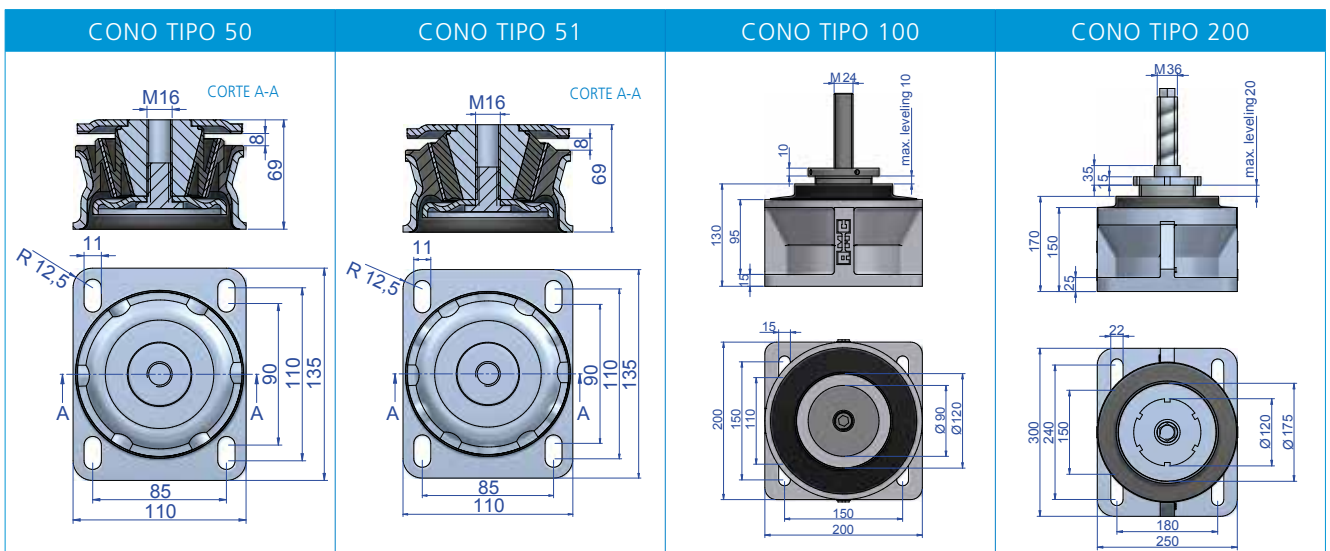

FRECUENCIA PROPIA AMC MECANOCAUCHO®
TIPO CONO BASE FIJACIÓN

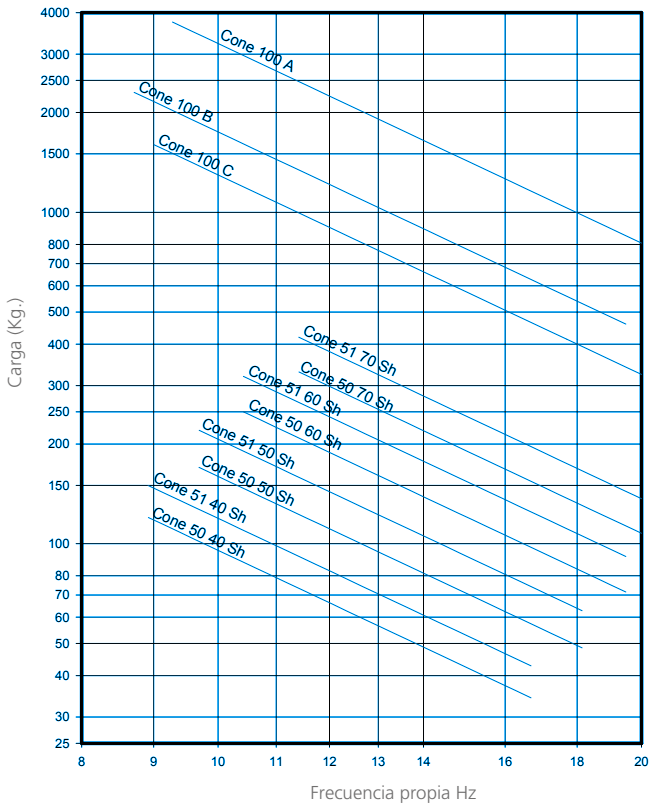

CURVA DE CARGA FLECHA AMC MECANOCAUCHO®
TIPO CONO BASE FIJACIÓN

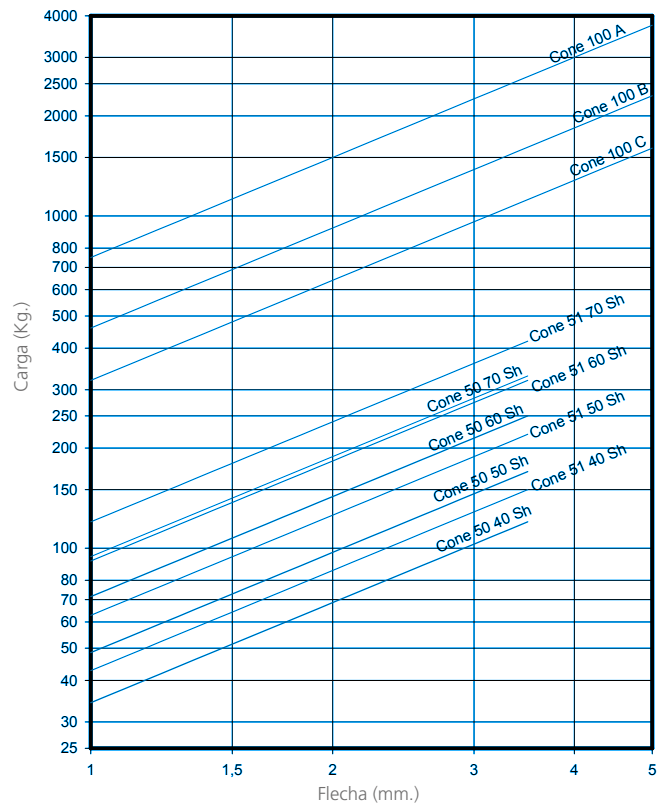

FRECUENCIA PROPIA
AMC MECANOCAUCHO®
TIPO CONO BASE FIJACIÓN 200

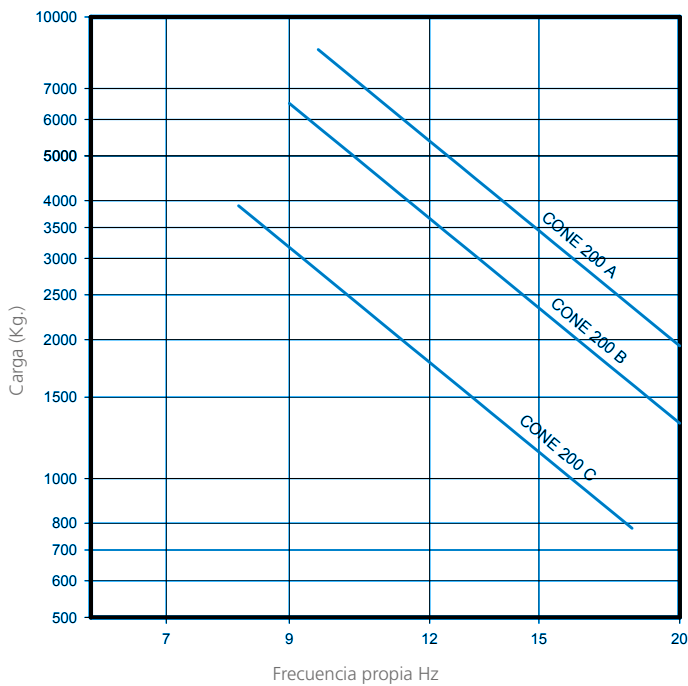

CURVA DE CARGA FLECHA
AMC MECANOCAUCHO®
TIPO CONO BASE FIJACIÓN 200

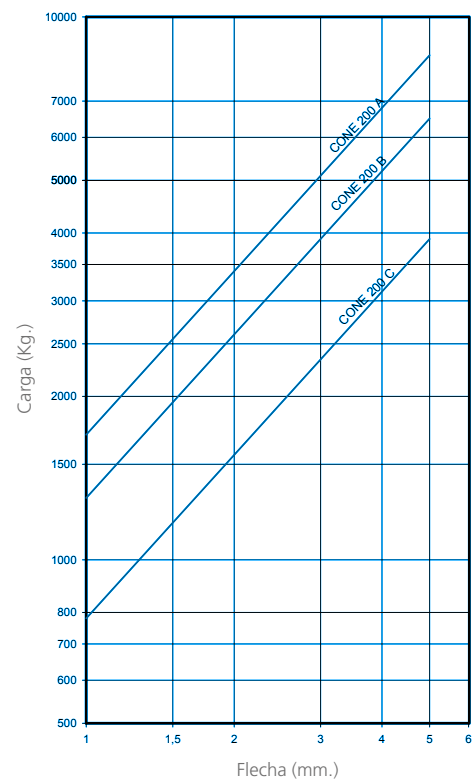

MECANOCAUCHO® SOPORTES DE CABINA

DESCRIPCIÓN

Los soportes de cabina AMC MECANOCAUCHO® están compuestos por dos armaduras metálicas principalmente. El caucho de una alta resiliencia, une las dos partes metálicas con el objetivo de obtener un gran aislamiento antivibratorio. El soporte de cabina está indicado para aislar vibraciones en cabinas y otras máquinas, como tractores agrícolas o vehículos todo terreno.

CARACTERÍSTICAS TÉCNICAS

- Gracias al diseño del antivibratorio, está preparado para poder resistir grandes cargas dinámicas y choques. Esta característica es realmente interesante cuando queremos limitar los movimientos de una cabina u otros elementos suspendidos sometidos a choques puntuales
- Las partes metálicas están protegidas contra la corrosión, para poder resistir ambientes agresivos, en aplicaciones terrestres móviles o marinas. Conformidad ROHS
- Los soportes de cabina AMC MECANOCAUCHO® se pueden fabricar con diferentes tipos de durezas de caucho. Esto nos permite la búsqueda del elemento adecuado dependiendo de la carga y la frecuencia de perturbación.

Nuestro servicio técnico puede asesorar para poder cumplir la normativa ROPS en el mundo de la maquinaria móvil.

APLICACIONES

Aconsejados para aislar las vibraciones y ruido en cabinas y otras máquinas vibrantes, como:

- Tractores agrícolas.
- Vehículos obras públicas.
- Vehículos todo terreno.

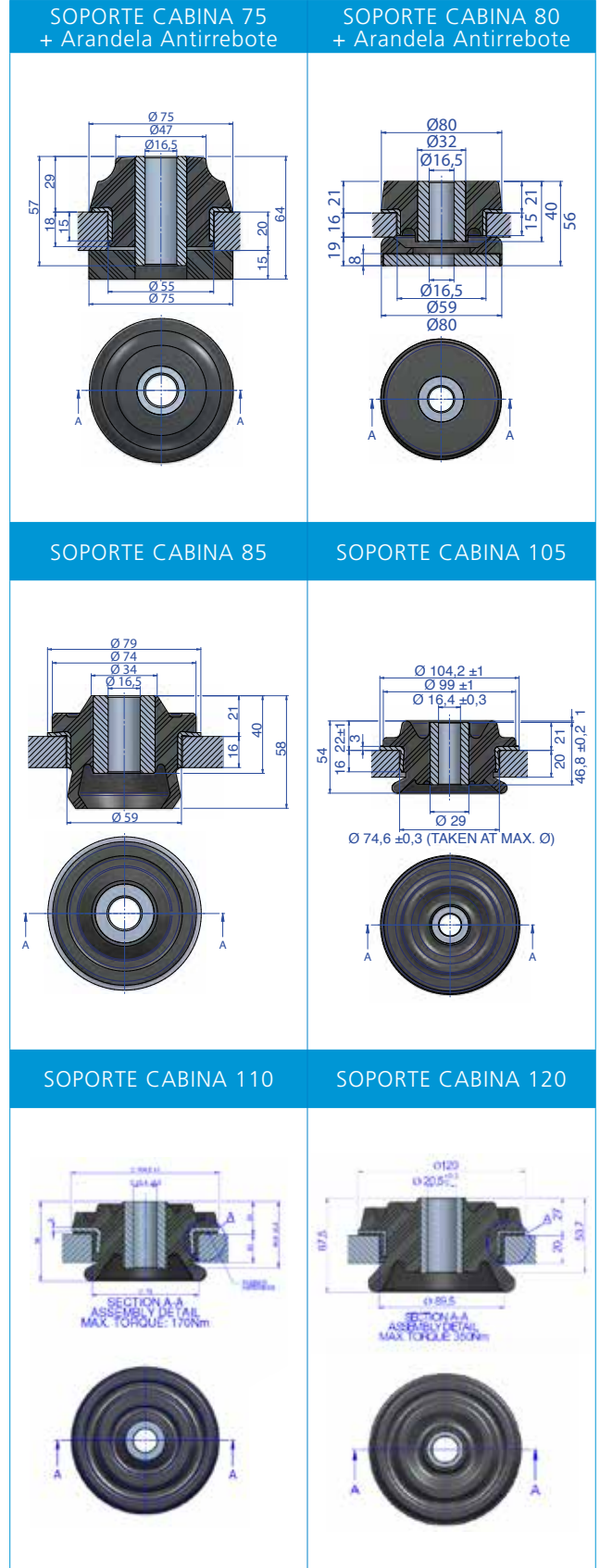
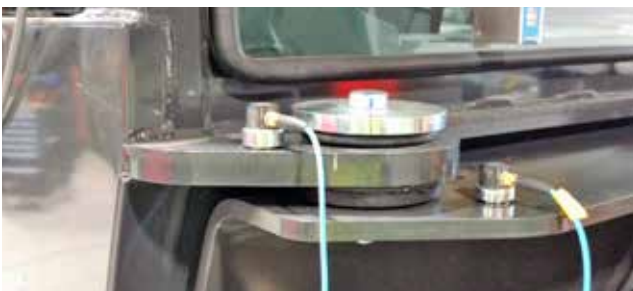

- Montaje 1

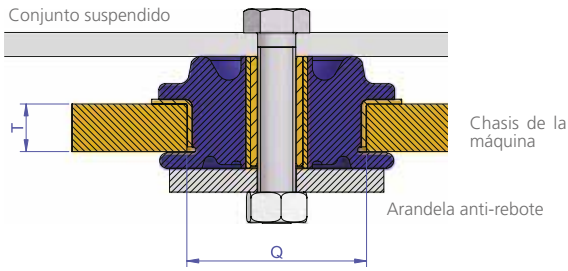

- Montaje 2

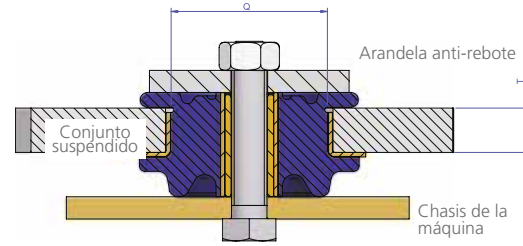

Tipo	Q (mm)	T (mm)	Peso (gr.)	Carga (kg)	Ø	Dureza	Código
Soporte de Cabina 75	55,5	20	328	140	16	45 Sh	137371
				220	16	60 Sh	137372
				140	20	45 Sh	137373
				220	20	60 Sh	137374
Soporte de Cabina 80	60	16	616	200	16	50 Sh	137353
				300	16	60 Sh	137354
				200	20	50 Sh	137351
				300	20	60 Sh	137352
				75	16	45 Sh	137322
Soporte de Cabina 85	60	16	300	150	16	60 Sh	137323
				75	20	45 Sh	137313
				150	20	60 Sh	137311
Soporte de Cabina 105	75	20	600	190	16	45 Sh	137301
				250	16	50 Sh	137318
				350	16	60 Sh	137315
				190	20	45 Sh	137302
				250	20	50 Sh	137320
Soporte de Cabina 110	75	20	480	175	16	45 Sh	137304
				215	16	50 Sh	137305
				280	16	60 Sh	137306
Soporte de Cabina 120	89,5	20	664	130	20	40 Sh	137391
				250	20	50 Sh	137392
				300	20	60 Sh	137393

Tipo	Ø	Peso (gr.)	Øext (mm)	Øint (mm)	ESPESOR (mm)	Código
Arandela soporte de cabina 75	16	175	76	16,5	5	608074
	20	175	76	20,5	5	610027
Arandela soporte de cabina 80	16	237	90	18	5	606482
	20	237	90	20,5	5	606486
Arandela soporte de cabina 85	16	237	90	18	5	606482
	20	237	90	20,5	5	606486
Arandela soporte de cabina 105	16	325	110	16,5	5	611167
	20	325	110	20,5	5	606487
Arandela soporte de cabina 110	16	325	110	16,5	5	611167
Arandela soporte de cabina 120	20	430	120	20,5	5	610255

ARANDELA SOPORTES DE CABINA ANTIREBOTE

Esta arandela es necesaria para que el sistema sea "Fail-safe". Según la aplicación se requiere un diferente espesor de la arandela. Si tuviese alguna duda, consúltenos por favor. Los soportes de cabina 75 y 80 traen la arandela anti-rebote de serie.

FRECUENCIA PROPIA
AMC MECANOCAUCHO® SOPORTE DE CABINA

CURVA DE CARGA FLECHA
AMC MECANOCAUCHO® SOPORTE DE CABINA

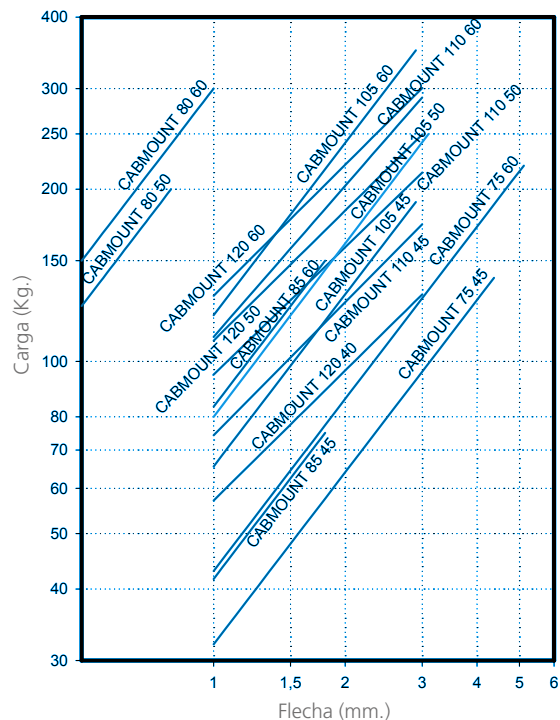
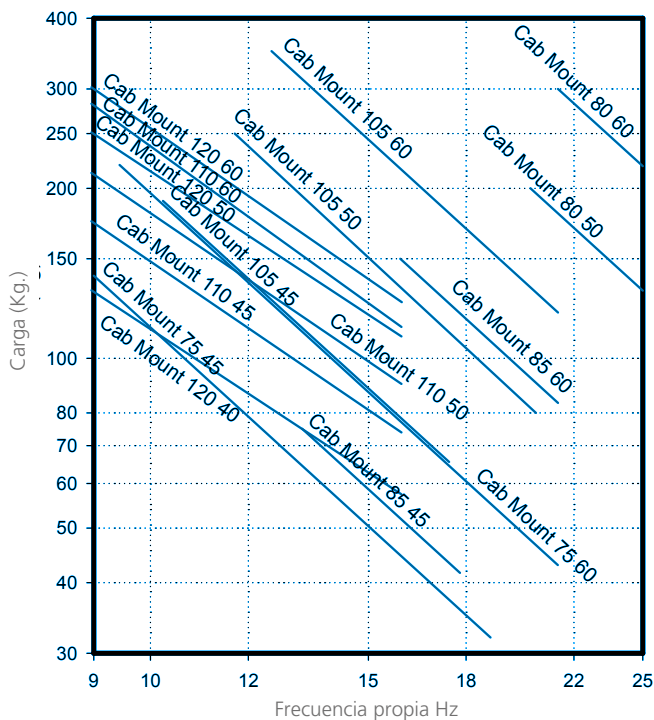

* Con el objeto de adaptar sus productos al estado de la técnica, AMC S.A. se reserva el derecho de modificar sin previa notificación la concepción y realización de los materiales presentados en este catálogo

MECANOCAUCHO® CB

DESCRIPCIÓN

Los soportes AMC MECANOCAUCHO® tipo CB se instalan en parejas. Se colocan uno en frente del otro, con un tornillo pasante y arandelas en los extremos.

Los soportes antivibratorios CB tienen una parte metálica exterior que protegen al antivibratorio de posibles fricciones en los alojamientos de los mismos.

Gracias a este diseño, no es necesario hacer un alojamiento mecanizado especial para instalar los elementos CB.

CARACTERÍSTICAS TÉCNICAS

- El soporte AMC MECANOCAUCHO® tipo CB, es radialmente 30% más elástico que axialmente. Este comportamiento es especialmente interesante en aquellas máquinas donde se busque un aislamiento en la dirección radial.
- La instalación se debe de realizar colocando un soporte enfrente al otro, dando las siguientes características elásticas:
 - Vertical: ± 6 mm
 - Horizontal: ± 3 mm
- Los soportes se pueden suministrar en 6 modelos diferentes, y a su vez en diferentes durezas, teniendo un rango de cargas de 8 a 800 Kg. por soporte.
- Las partes metálicas están embebidas en el caucho, mejorando el comportamiento a la corrosión. Conformidad ROHS.

APLICACIONES

- MOP o Maquinaria Agrícola, en cabinas, motores, radiadores, transmisiones, cuadros eléctricos.
- Equipos auxiliares marinos.
- Grupos electrógenos y compresores, móviles.
- Soportes entre bancadas y carrocerías, grupos electrógenos y compresores móviles, autobuses, camiones, autocaravanas.

Color azul: Relación de rigidez por eje.

Color rojo: Deflexión máxima por eje.

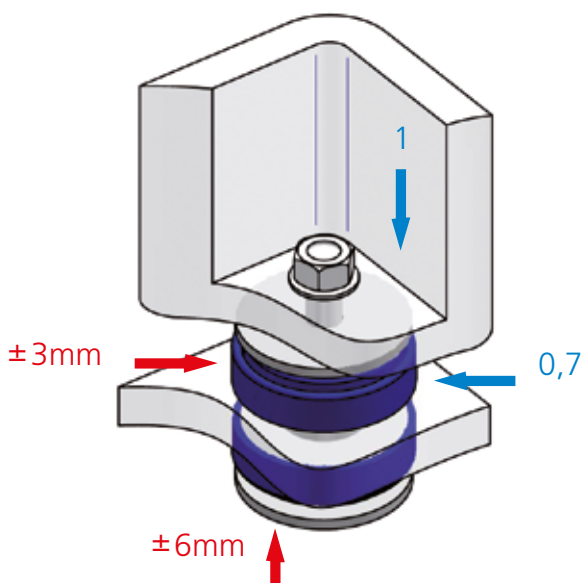

SUSPENSIONES ANTIVIBRATORIAS

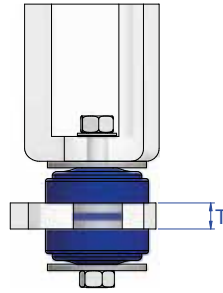

Se recomienda el uso de las arandelas en el caso de que la superficie del apoyo no cubra completamente la superficie del caucho. Las arandelas se suministran bajo demanda.

Tipo	T (Máx.)	T (Mín.)	Peso (gr.)	ARAN-DELA	ROSCA (Metrico)	ROSCA (Imperial)	Dureza	Carga máx (kg)	Código
CB 40	5	5	30	610053	M8	5/16"	45 Sh	8	156070
							55 Sh	18	156071
							65 Sh	25	156072
CB 60	20	20	140	606130	M16	5/8"	45 Sh	70	156011
							55 Sh	120	156013
							65 Sh	170	156014
CB 65	20	20	175	706004	M18	11/16"	45 Sh	70	156031
							55 Sh	120	156032
							65 Sh	170	156033
CB 76	15	15	223	608074	M16	5/8"	45 Sh	60	156026
							55 Sh	90	156027
							65 Sh	150	156028
							75 Sh	200	156029
CB 80	20	18	242	608074	M16	5/8"	45 Sh	90	156001
							55 Sh	140	156002
							65 Sh	200	156003
							45 Sh	235	156021
CB 110	25	25	630	610192	M22 M20	7/8" 3/4"	55 Sh	375	156022
					65 Sh	550	156023		
					45 Sh	230	156026		
CB 130	40	40	1200	608278	M30	1/8"	55 Sh	500	156027
							65 Sh	600	156028
							70 Sh	800	156029
							45 Sh	230	156026

Tipo	Peso (gr.)	Øext (mm)	Øint (mm)	ESPESOR (mm)	Código
ARANDELA CB 40	30	38	8,5	2	610053
ARANDELA CB 60	125	66	16,5	5	606130
ARANDELA CB 65	141	67	18,5	5	706004
ARANDELA CB 76	175	76	16,5	5	608074
ARANDELA CB 80	175	76	16,5	5	608074
ARANDELA CB 110	286	110	23	5	610192
ARANDELA CB 130	1251	145	30,5	10	608278

FRECUENCIA PROPIA AMC MECANOCAUCHO® TIPO CB

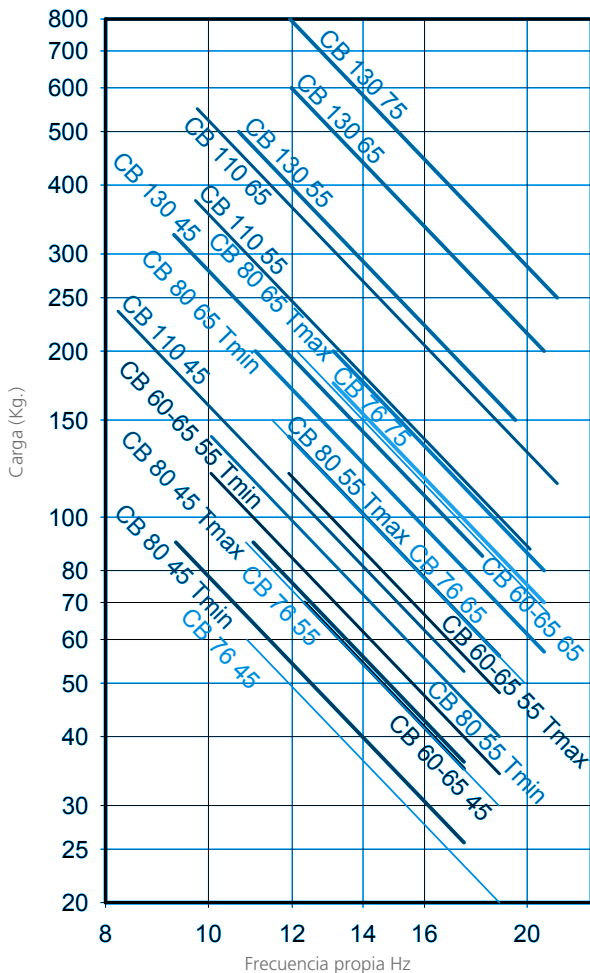

CURVA DE CARGA FLECHA AMC MECANOCAUCHO® TIPO CB

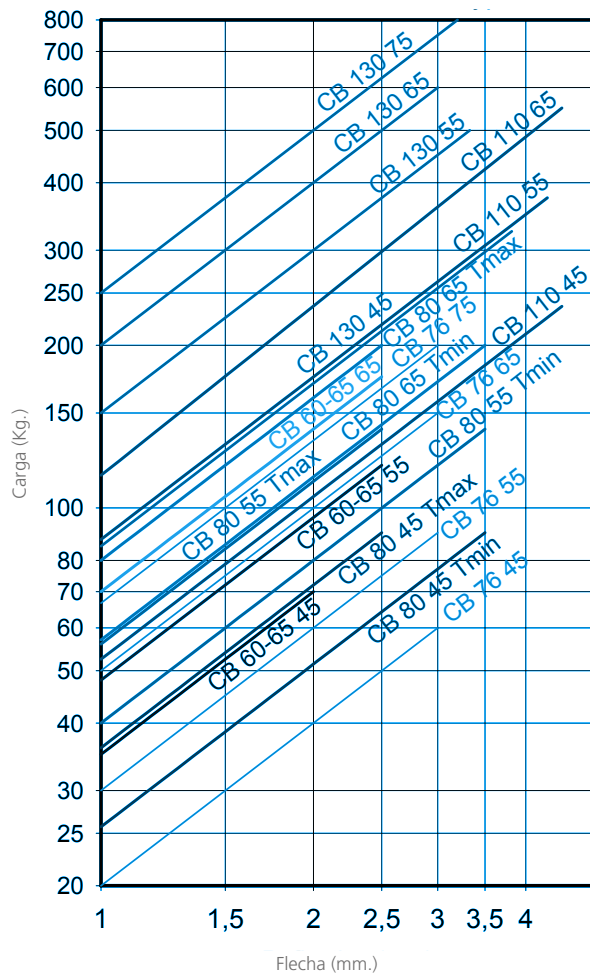

* Con el objeto de adaptar sus productos al estado de la técnica, AMC S.A. se reserva el derecho de modificar sin previa notificación la concepción y realización de los materiales presentados en este catálogo

MECANOCAUCHO® SCH

DESCRIPCIÓN

Los soportes antivibratorios AMC MECANOCAUCHO® tipo SCH, son soportes compuestos por dos piezas de caucho, una de las cuales lleva un casquillo metálico interior que sirve de guía a través del tornillo de amarre al soporte de la máquina. Se instala precomprimido sobre el propio bastidor de la máquina, cuyo espesor "E" determina el grado de precompresión del mismo.

CARACTERÍSTICAS TÉCNICAS

Este antivibratorio resulta ideal para aplicaciones de grandes cargas dinámicas donde un control del movimiento resulta necesario, como en cabinas de todo tipo de vehículos móviles. El mismo nos ofrece una estabilidad óptima a la vez de una buena atenuación de choques y vibraciones.

APLICACIONES

- Cabinas
- Vehículos obras públicas, agrícolas y etc.

INSTRUCCIONES DE MONTAJE

Los soportes SCH se deben montar de acuerdo a las siguientes instrucciones de instalación. Existen dos posibles configuraciones, ver montaje 1 y montaje 2, para las cuales siempre hay que respetar las recomendaciones dadas en el siguiente cuadro. Se pueden instalar en chapas de diferentes espesores de acuerdo a los valores de T_{máx} y T_{mín}, dados en la tabla inferior. Las curvas de Carga vs. Deformación variarán en función del espesor de la chapa sobre la que se instale el soporte.



- MONTAJE 1

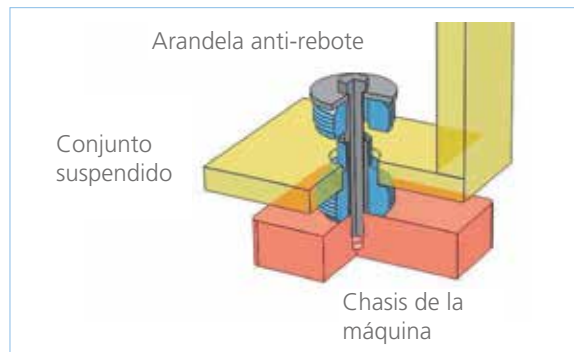

- MONTAJE 2

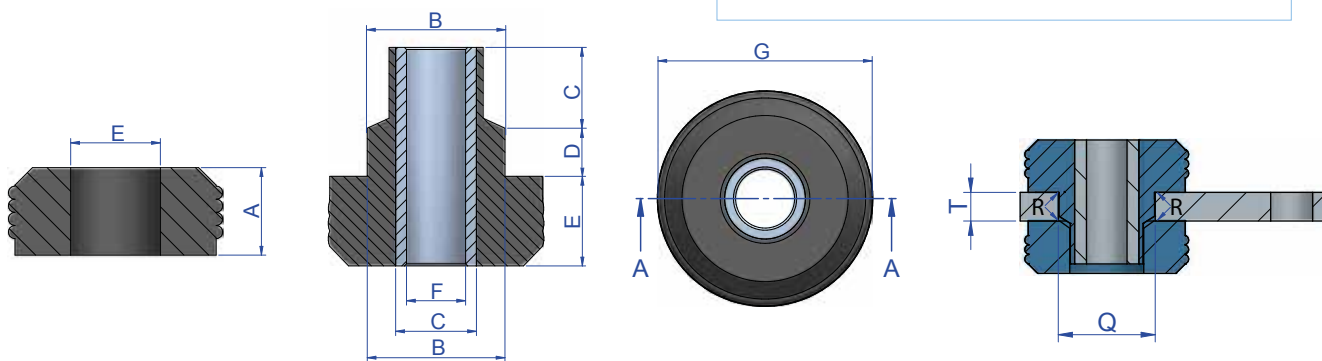
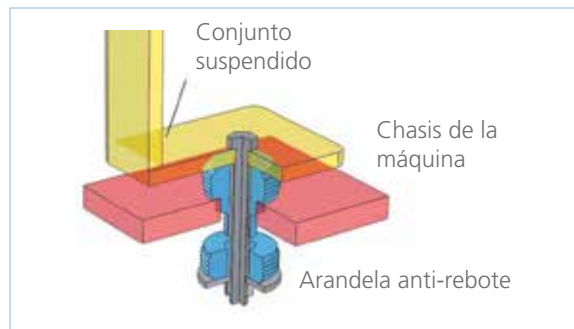

Se recomienda el uso de las arandelas en el caso de que la superficie del apoyo no cubra completamente la superficie del caucho. Las arandelas se suministran bajo demanda.

Tipo	A (mm.)	B (mm.)	C (mm.)	D (mm.)	E (mm.)	F (mm.)	G (mm.)	Q (mm.)	T (Máx.)	T (Mín.)	Peso (gr.)	R (mm.)	Código	Dureza	Carga máx. (Kg.)
SCH 50	20	31,5	18,5	11	20,5	13,5	49	30,8	14	12,5	153	1,5	138501	45 Sh	80
													138504	60 Sh	130
SCH 65	23	39,5	24	15	23	17	63,5	38,5	22	19	350	2,5	138502	45 Sh	120
													138505	60 Sh	260
SCH 90	25	58	31	17	25	23	88	57	29	25	675	3	138503	45 Sh	260
													138506	60 Sh	450
SCH 125	32	64,5	32,5	22	32	27	125,5	64	32	25	1440	3	138514	50 Sh	650
													138515	60 Sh	800

Tipo	Código	Øext (mm.)	Øint (mm.)	ESPESOR (mm.)
ARANDELA SCH 50	611080	54	13,5	4
ARANDELA SCH 65	606130	67	16,5	5
ARANDELA SCH 90	608101	96	22	6
ARANDELA SCH 125	610123	125	25	8



FRECUENCIA PROPIA
AMC MECANOCAUCHO® TIPO SCH

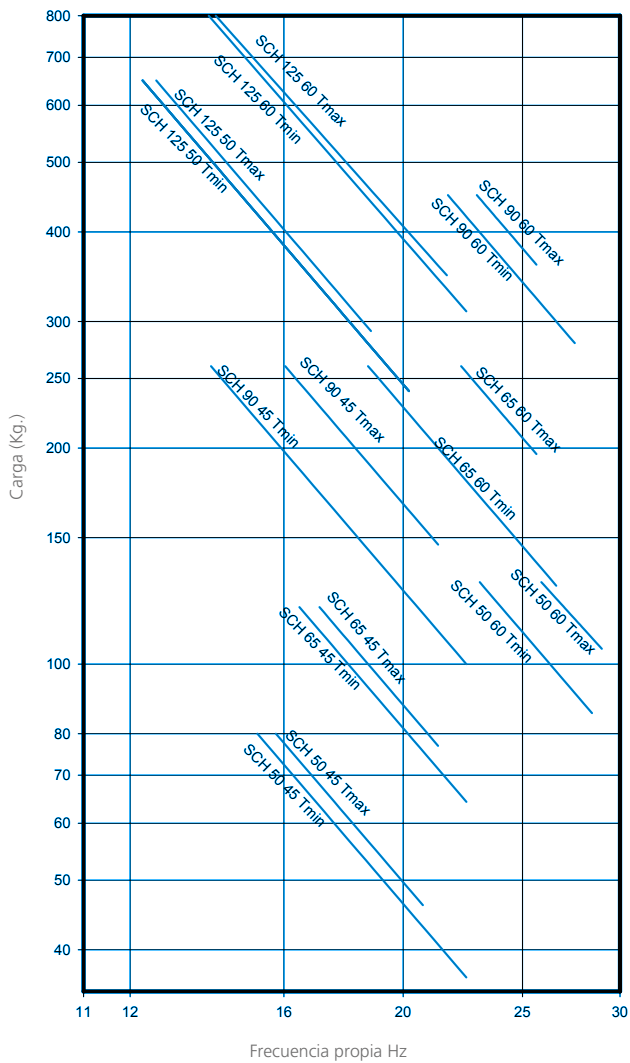

CURVA DE CARGA FLECHA
AMC MECANOCAUCHO® TIPO SCH

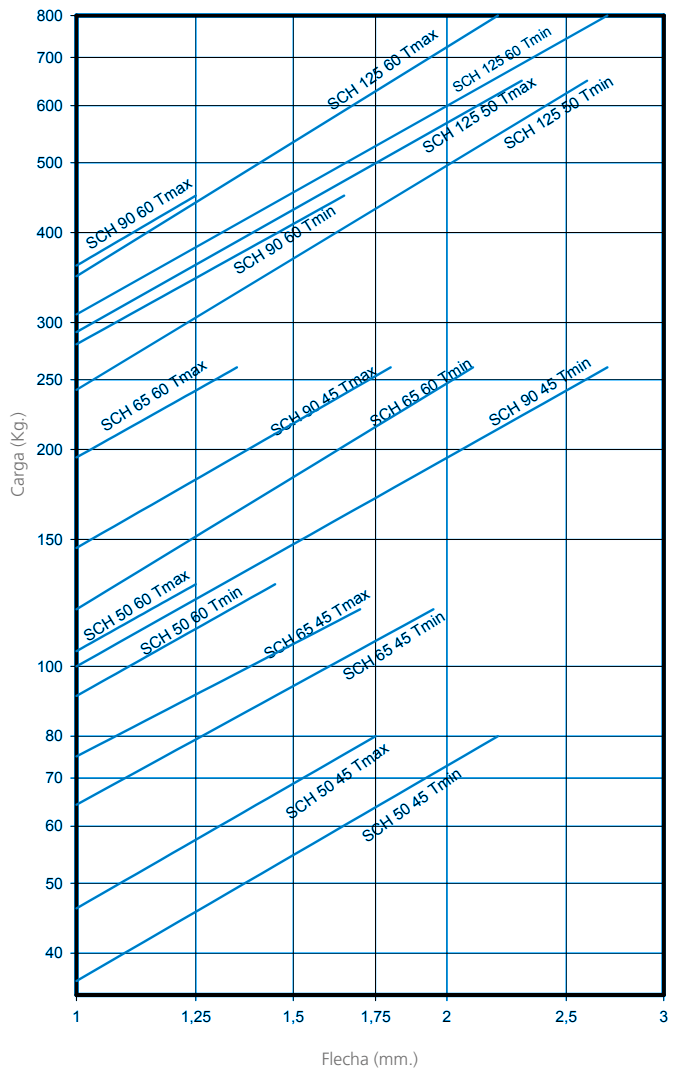

MECANOCAUCHO® SCHR

DESCRIPCIÓN

Los soportes AMC MECANOCAUCHO® tipo SCHR, son soportes compuestos por dos piezas de caucho, una de las cuales lleva un casquillo interior que sirve de guía a través del tornillo de amarre al soporte de la máquina. Se instala precomprimido sobre el propio bastidor de la máquina, cuyo espesor "E" determina el grado de precompresión del mismo.

Además, una de las piezas incorpora una parte metálica que evita el desgaste prematuro por fricción entre la goma y el alojamiento de la pieza

CARACTERÍSTICAS TÉCNICAS

Este antivibratorio resulta ideal para aplicaciones de grandes cargas dinámicas donde un control del movimiento resulta necesario, como en cabinas de todo tipo de vehículos móviles. El mismo nos ofrece una estabilidad óptima a la vez de una buena atenuación de choques y vibraciones.

APLICACIONES

- Cabinas
- Vehículos obras públicas, agrícolas y etc.

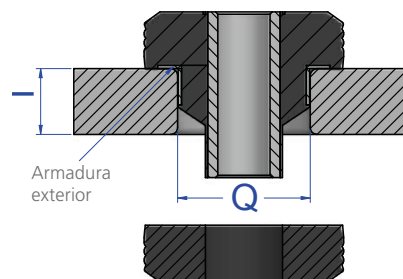
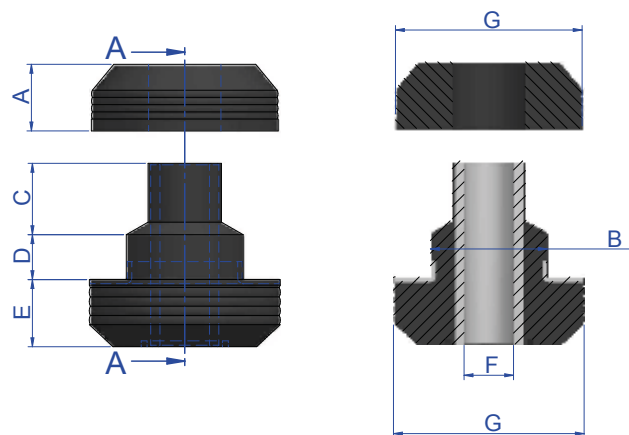

Tipo	A (mm.)	B (mm.)	C (mm.)	D (mm.)	E (mm.)	F (mm.)	G (mm.)	Q (mm.)	T (Máx.)	T (Mín.)	Peso (gr.)	Código	Dureza	Carga máx. (Kg.)
SCHR 35	11	20,1	10	5	11	8,5	34,5	20,4	6	6	42	138621	45 Sh	40
												138623	60 Sh	80
SCHR 50	20	31,5	18,5	11	20,5	13,5	49	31,8	14	12,5	153	138535	45 Sh	80
												138534	65 Sh	150
SCHR 65	23	39,5	24	15	23	17	63,5	40	22	19	350	138551	50 Sh	160
												138552	65 Sh	300
SCHR 90	25	58	31	17	25	23	88	58,5	29	25	675	138547	45 Sh	260
												138548	60 Sh	450
SCHR 125	32	65,4	32,5	22	32	27	125,5	65,8	32	25	1440	138216	50 Sh	650
												138217	60 Sh	800
SCHR 140	35	70	31	13	35	31	140	71	20	20	1900	138508	45 Sh	700
												138510	60 Sh	2000

Se recomienda el uso de las arandelas en el caso de que la superficie del apoyo no cubra completamente la superficie del caucho. Las arandelas se suministran bajo demanda.

Tipo	Código	Øext (mm.)	Øint (mm.)	ESPELOR (mm.)
ARANDELA SCHR 35	610053	38	8,5	2
ARANDELA SCHR 50	611080	54	13,5	4
ARANDELA SCHR 65	606130	67	16,5	5
ARANDELA SCHR 90	608101	96	22	6
ARANDELA SCHR 125	610123	145	25	6
ARANDELA SCHR 140	608115	145	30	10

- MONTAJE 1

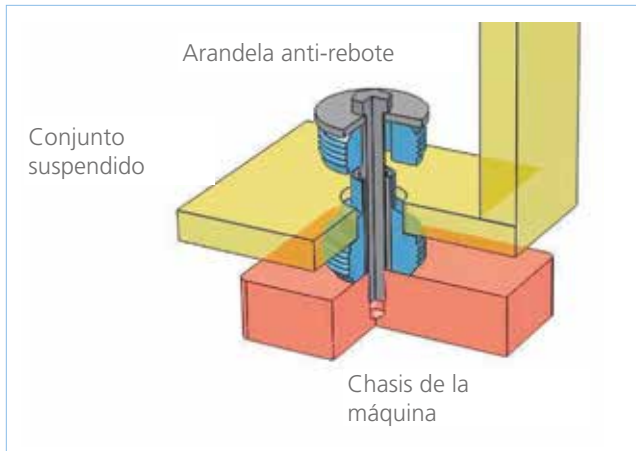

- MONTAJE 2

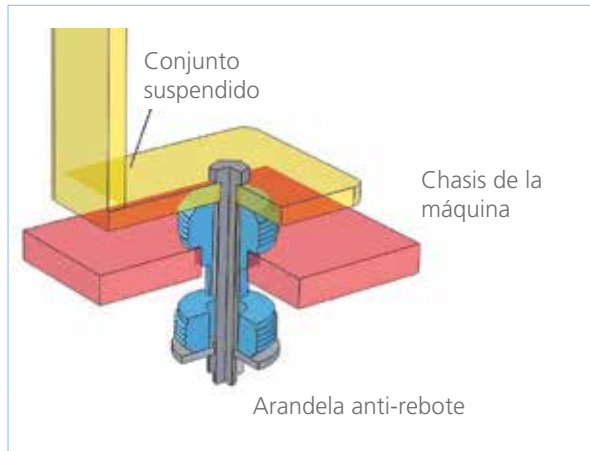

FRECUENCIA PROPIA
AMC MECANOCAUCHO® TIPO SCHR

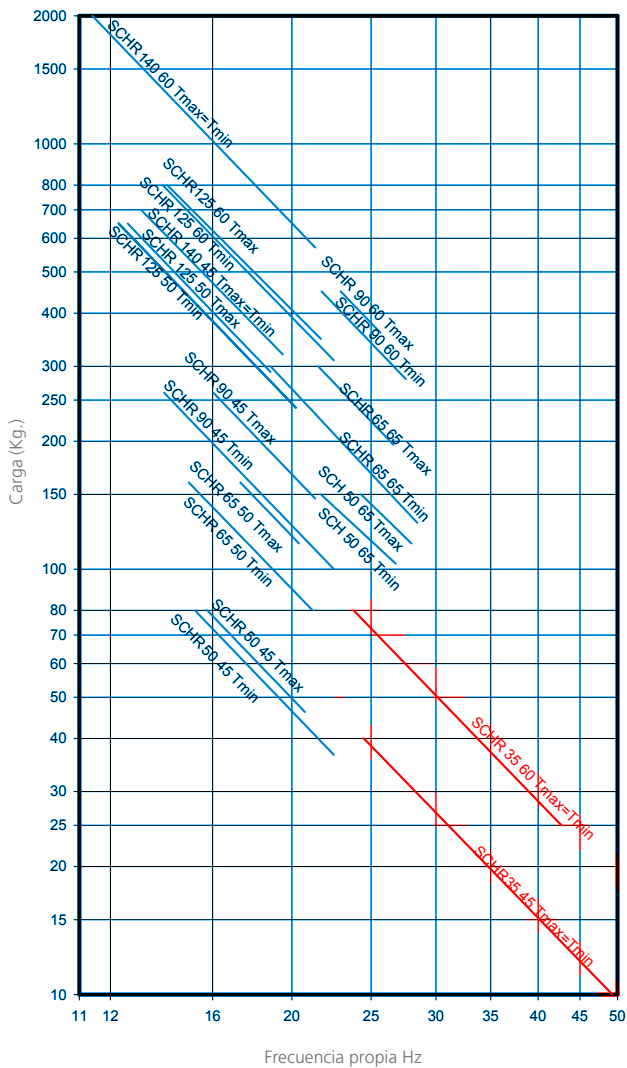

CURVA DE CARGA FLECHA
AMC MECANOCAUCHO® TIPO SCHR

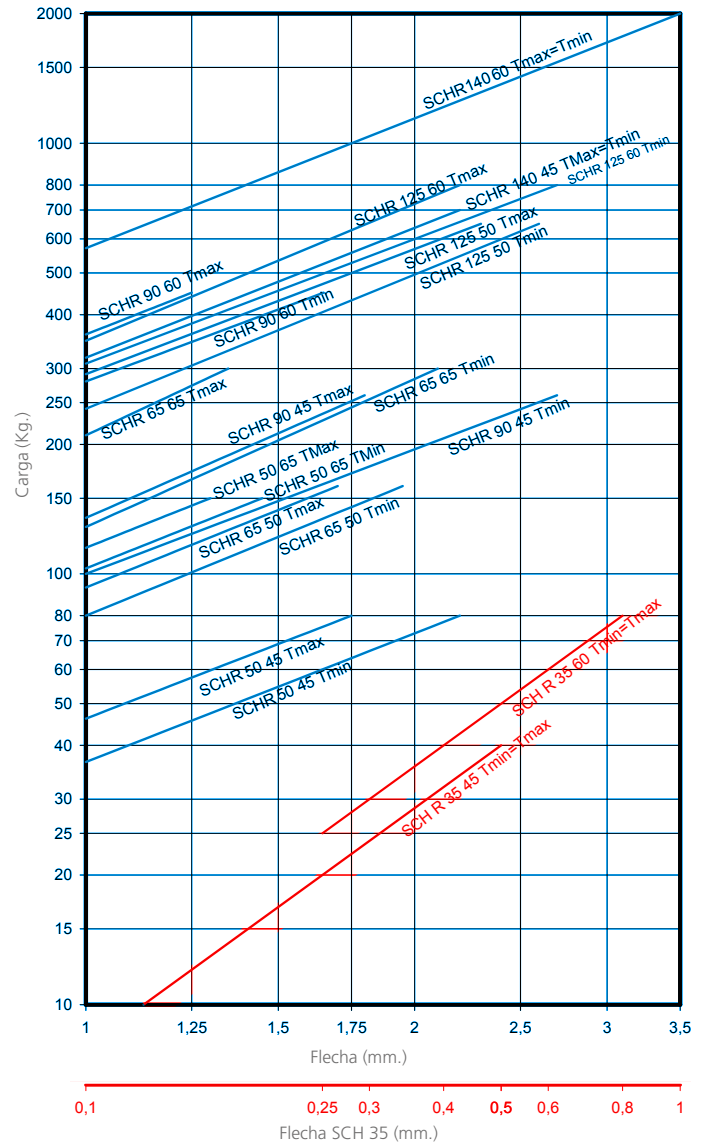

MECANOCAUCHO® TF

DESCRIPCIÓN

Los soportes antivibratorios AMC MECANOCAUCHO® tipo TF, son soportes compuestos por dos piezas de caucho, una de las cuales lleva un casquillo metálico interior que sirve de guía a través del tornillo de amarre al soporte de la máquina. Se instala precomprimido sobre el propio bastidor de la máquina, cuyo espesor "E" determina el grado de precompresión del mismo.

CARACTERÍSTICAS TÉCNICAS

Este antivibratorio resulta ideal para aplicaciones de grandes cargas dinámicas donde un control del movimiento resulta necesario, como en cabinas de todo tipo de vehículos móviles. El mismo nos ofrece una estabilidad óptima a la vez de una buena atenuación de choques y vibraciones.

FUNCIONAMIENTO

Los soportes TF se deben montar de acuerdo a las siguientes instrucciones de instalación. Existen dos posibles configuraciones ver montaje 1 y montaje 2, para las cuales siempre hay que respetar las recomendaciones dadas en el siguiente cuadro. Se pueden instalar en chapas de diferentes espesores de acuerdo a los valores de T_{máx} y T_{mín}, dados en la tabla inferior. Las curvas de Carga vs. Deformación variarán en función del espesor de la chapa sobre la que se instale el soporte.

APLICACIONES

- Cabinas
- Vehículos obras públicas, agrícolas y etc.

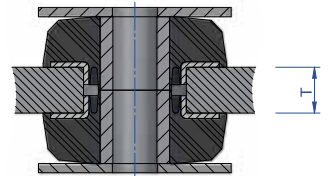
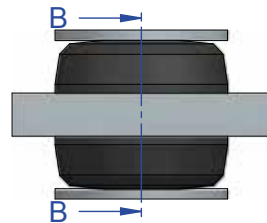
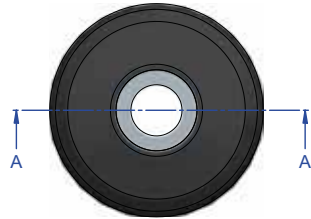
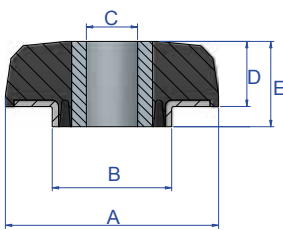

Tipo	A (mm.)	B (mm.)	C (mm.)	D (mm.)	E (mm.)	T (mm.)	Código	Dureza	Carga máx (Kg.)
TF 55	55	40,5	16,2	16,4	-	10	138061	45 Sh	80
							138063	60 Sh	175
							137365	40 Sh	190
TF 100	100	56	24	30,5	40	25	137366	50 Sh	280
							137363	60 Sh	390
							137364	70 Sh	800
							137381	40 Sh	160
TF 105	105	75	16	29	38	20	137382	50 Sh	200
							137383	60 Sh	275
							137384	70 Sh	360

Se recomienda el uso de las arandelas en el caso de que la superficie del apoyo no cubra completamente la superficie del caucho. Las arandelas se suministran bajo demanda.

Tipo	Código	Øext (mm.)	Øint (mm.)	ESPESOR (mm.)
Arandela TF 55	611056	54	17	3
Arandela TF 100	606484	110	24,5	5
Arandela TF 105	606481	105	18	5



FRECUENCIA PROPIA
AMC MECANOCAUCHO® TIPO TF

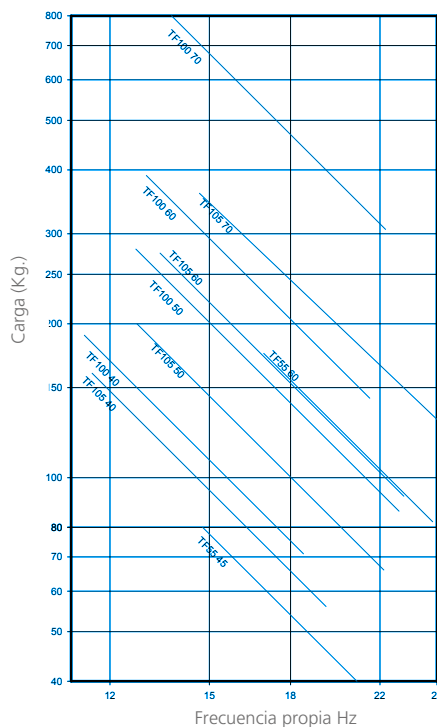

CURVA DE CARGA FLECHA
AMC MECANOCAUCHO® TIPO TF

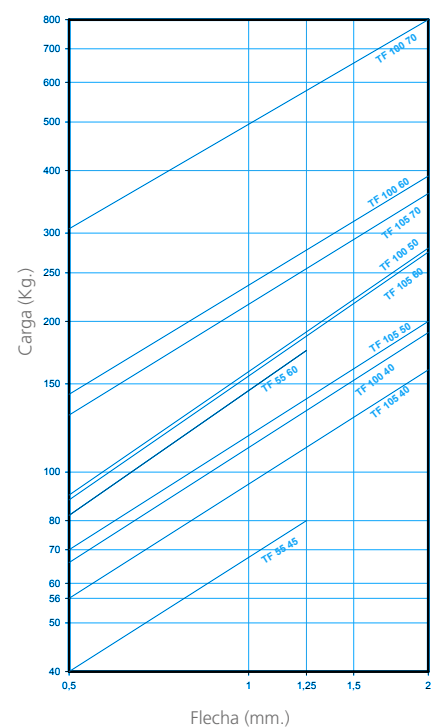

MECANOCAUCHO® SCBR

APLICACIONES

Los soportes elásticos SCBR son elementos que trabajan a compresión ya que por su diseño y montaje consiguen un efecto antirrebote permitiendo realizar montajes de seguridad.

Además, estos soportes incorporan una parte metálica que evita el desgaste prematuro por fricción entre la goma y el alojamiento de la pieza.

VENTAJAS

Por efecto del tope interior son muy recomendables a efectos de seguridad.

- Simplicidad de montaje.
- Producto simple y económico.
- Gama de cargas amplia.

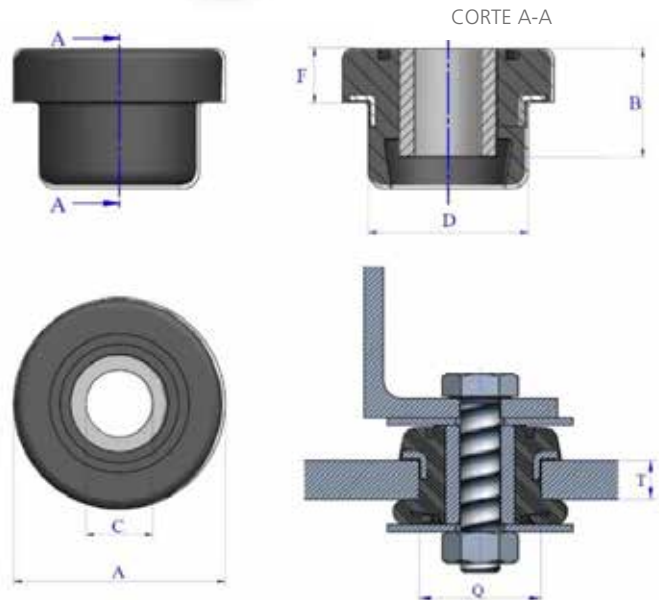

Se recomienda el uso de las arandelas en el caso de que la superficie del apoyo no cubra completamente la superficie del caucho. Las arandelas se suministran bajo demanda.

Tipo	A (mm.)	B (mm.)	C (mm.)	D (mm.)	F (mm.)	Q (mm.)	T (Máx.)	T (Min.)	Peso (gr.)	Código	Carga (Kg.)	Dureza
SCBR 38	34,5	19	10,5	20,5	11,5	20,5	5	3	30	138045	35	45 Sh
SCBR 42	42	21	13	31,5	10	31,5	6	6	40	138051	75	60 Sh
SCBR 45	42	25	10,5	31	10,5	30	11	10	56	138027	100	60 Sh

Tipo	Øext (mm.)	ØInt (mm.)	ESPESESOR (mm.)	Código
ARANDELA SCB 38	38	12,5	3	611065
ARANDELA SCB 42	54	12,5	3	611080
ARANDELA SCB 45	54	12,5	3	611080

FRECUENCIA PROPIA
AMC MECANOCAUCHO® TIPO SCBR

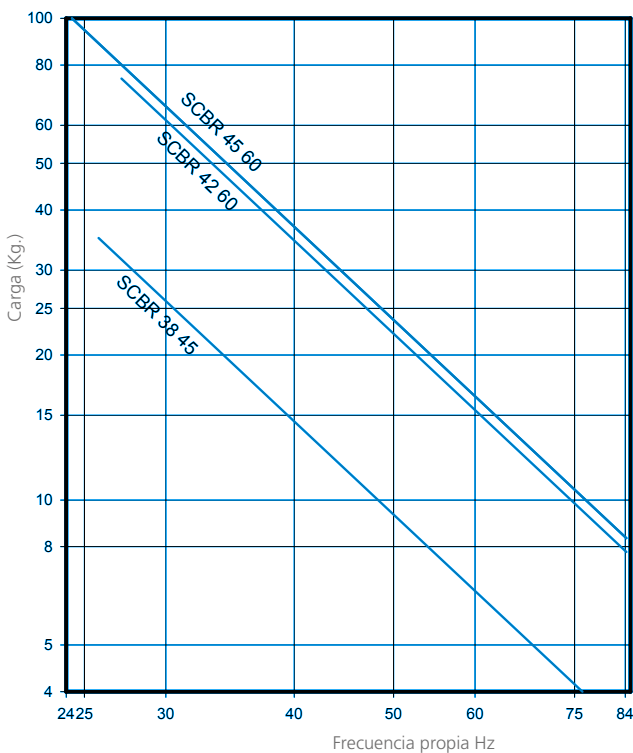

CURVA DE CARGA FLECHA
AMC MECANOCAUCHO® TIPO SCBR

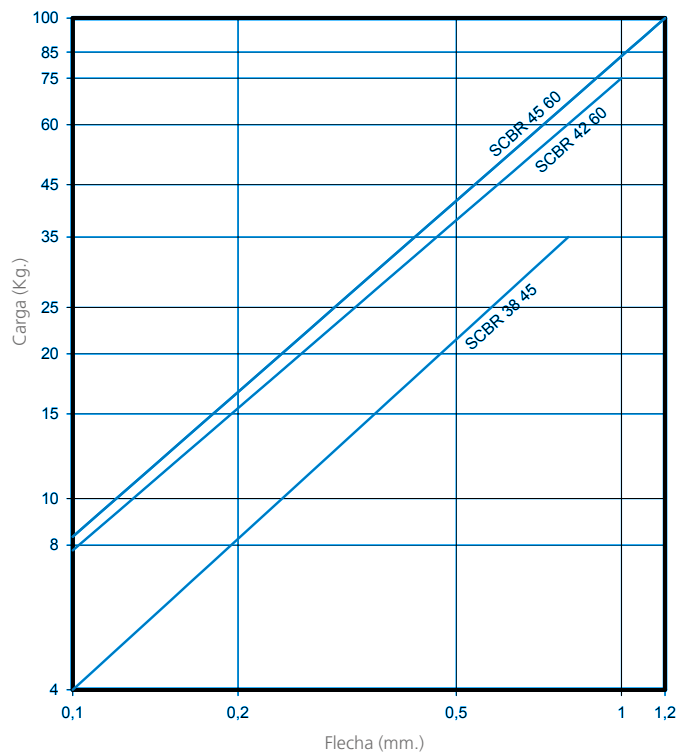

MECANOCAUCHO® SCB

DESCRIPCIÓN

Los soportes elásticos SCB son elementos que trabajan a compresión ya que por su diseño y montaje consiguen un efecto antirrebote permitiendo realizar montajes de seguridad.

VENTAJAS

- Simplicidad de montaje.
- Producto simple y económico.
- Gama de cargas amplia.

Por efecto del tope interior son muy recomendables a efectos de seguridad.

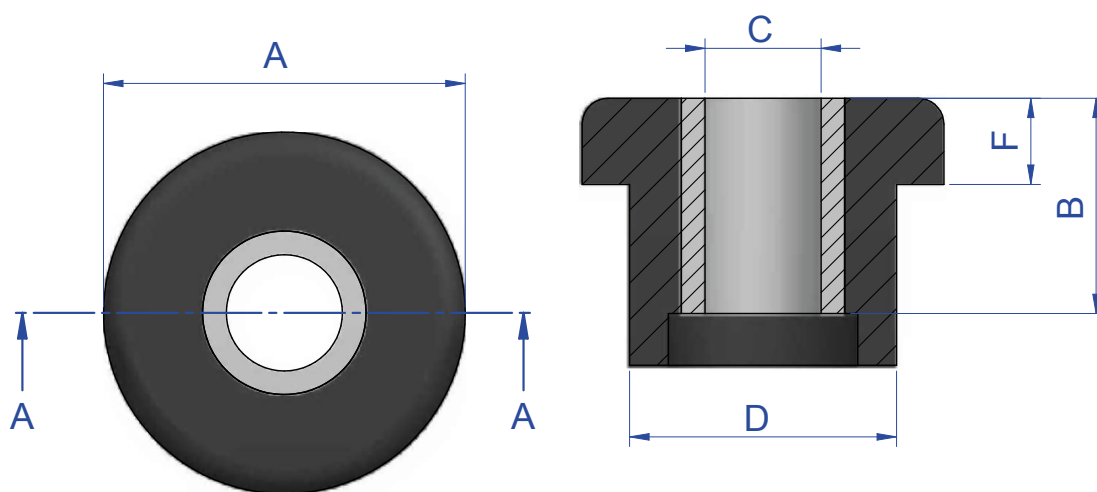

Se recomienda el uso de las arandelas en el caso de que la superficie del apoyo no cubra completamente la superficie del caucho. Las arandelas se suministran bajo demanda.

Tipo	A (mm.)	B (mm.)	C (mm.)	D (mm.)	F (mm.)	Q (mm.)	T (Máx.)	T (Mín.)	Peso (gr.)	R (mm.)	Código	Carga (Kg.)	Dureza
SCB 20	27	15,5	10	20	6,5	19,5	5	4	20	1	138013 138019	30 38	45 Sh 60 Sh
SCB 20i	27	15,5	8	20	6,5	19,5	5	4	20	1	138056	38	60 Sh
SCB 25	27	21	10	20	6,5	19,5	11	10	20	1	138001	50	60 Sh
SCB 35	27,5	12,5	8	19,4	7	19	4	3	30	0,5	138012	25	45 Sh
SCB 38	34,5	19	10,5	20,5	11,5	20,5	5	3	30	0,5	138043 138044	50 80	60 Sh 75 Sh
SCB 40	35	15,5	13	27	7	26,5	5	4	50	1	138022	75	60 Sh
SCB 45	42	25	13,5	31	10,5	30	11	10	56	1,5	138002	100	60 Sh
SCB 50	49	35	13,5	34	13,5	33	17	16	73	1,5	138003	200	60 Sh
SCB 60	63	31,2	16,2	41	16	40	10	9	108	3	138004	250	60 Sh
SCB 65	62	44,5	16,5	40	17	39	20	19	140	3	138005	250	60 Sh
SCB 95	92	51,5	20,5	56	26	54,5	20	19	395	3	138011	1000	65 Sh

Tipo	Øext (mm.)	Øint (mm.)	ESPESOR (mm.)	Código
ARANDELA SCB 20	28	8,5	2	606124
ARANDELA SCB 20i	28	8,5	2	606124
ARANDELA SCB 25	28	8,5	2	606124
ARANDELA SCB 35	28	8,5	2	606124
ARANDELA SCB 38	38	12,5	3	611065
ARANDELA SCB 40	38	12,5	3	611065
ARANDELA SCB 45	54	12,5	3	611080
ARANDELA SCB 50	54	12,5	3	611080
ARANDELA SCB 60	66	16,5	5	606130
ARANDELA SCB 65	66	16,5	5	606130
ARANDELA SCB 95	95	22	6	608101

MONTAJE

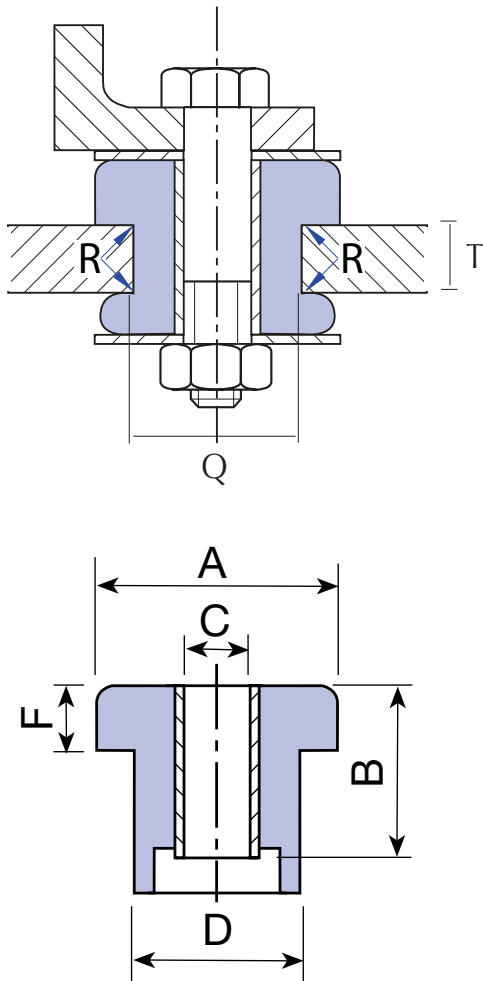

FRECUENCIA PROPIA
AMC MECANOCAUCHO® TIPO SCB

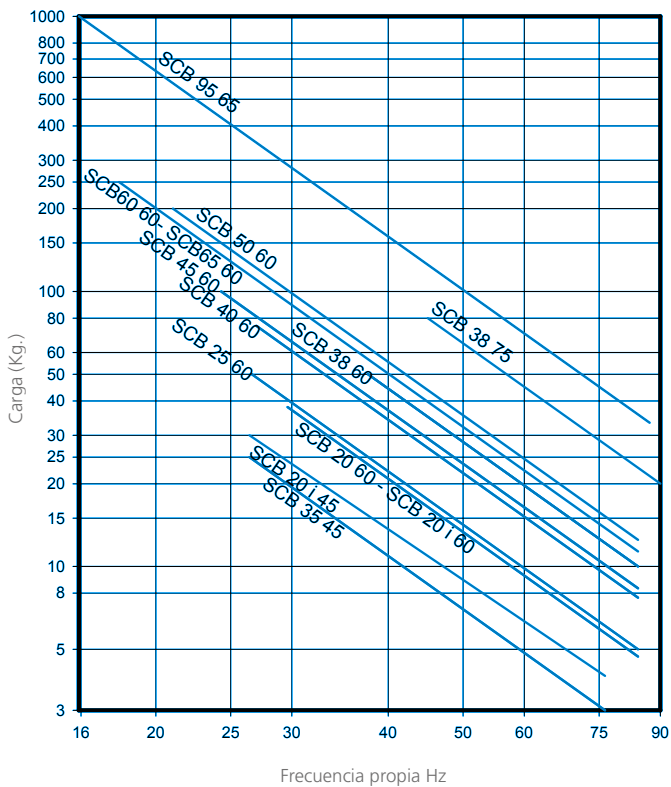

CURVA DE CARGA FLECHA
AMC MECANOCAUCHO® TIPO SCB

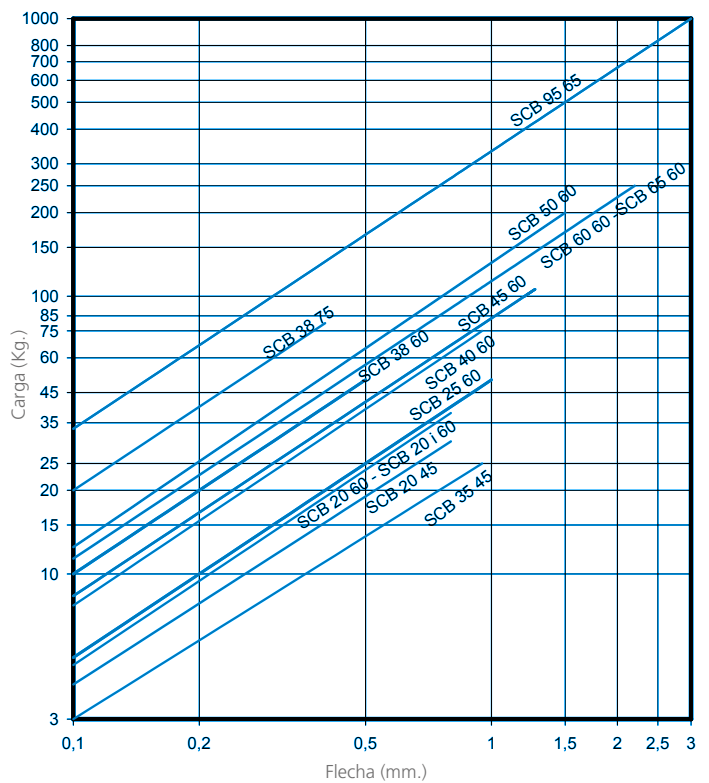

MECANOCAUCHO® ARTICULACIONES EXCÉNTRICAS

DESCRIPCIÓN

En las articulaciones excéntricas, los puntos centrales del cilindro interior y exterior no son iguales. Por consiguiente, son más flexibles en la dirección de la carga principal y mantienen el mismo control en la otra dirección.

Las articulaciones excéntricas están disponibles en dos durezas: 45 y 60 sh.

CARACTERÍSTICAS TÉCNICAS

- Óptima amortiguación y aislamiento de la vibración.
- Ideal para construcciones robustas y seguras.
- Instalación y aplicación simple.

APLICACIÓN

Las situaciones y aplicaciones a las que mejor se adecuan las articulaciones excéntricas AMC MECANOCAUCHO® son:

- Suspensiones de cabinas basculantes.
- Suspensiones de brazos.

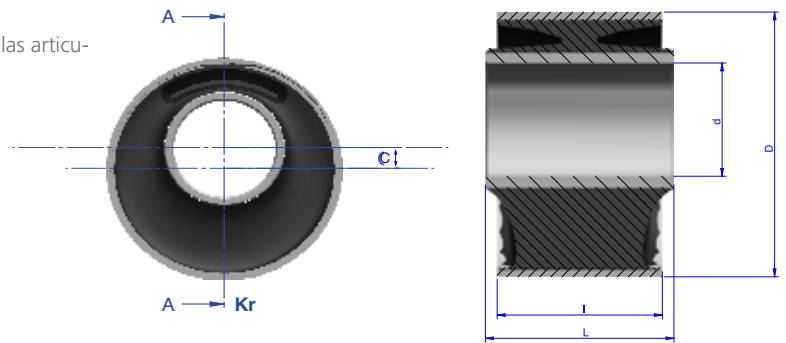

Tipo	d (mm)	C (mm)	D (mm)	l (mm)	L (mm)	Peso (gr.)	Dureza	Carga máx (kg)	Código
MINI	16,2	6,1	48	50,5	64	311	45 Sh	110	154161
							60 Sh	180	154163
PEQUEÑO	24	10,5	75,6	50,8	68	554	45 Sh	200	154159
							60 Sh	390	154158
GRANDE	43,7	9,5	101,6	63,4	72,4	1096	45 Sh	290	154154
							60 Sh	510	154155
100 HD	-	-	-	-	-	1046	50 Sh	290	154181
							55 Sh	350	154182
							60 Sh	430	154183
							70 Sh	565	154184
100 RD	-	-	-	-	-	1558	50 Sh	450	154175

FRECUENCIA PROPIA AMC MECANOCAUCHO®
TIPO ARTICULACIONES EXCÉNTRICAS

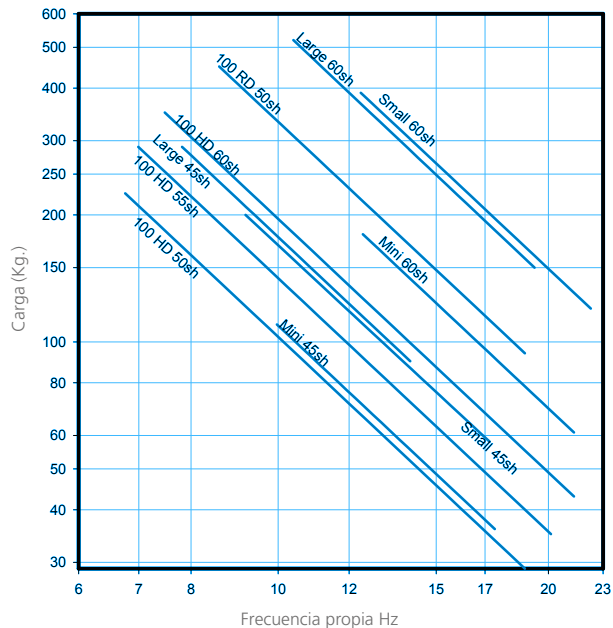

CURVA DE CARGA FLECHA AMC MECANOCAUCHO®
TIPO ARTICULACIONES EXCÉNTRICAS

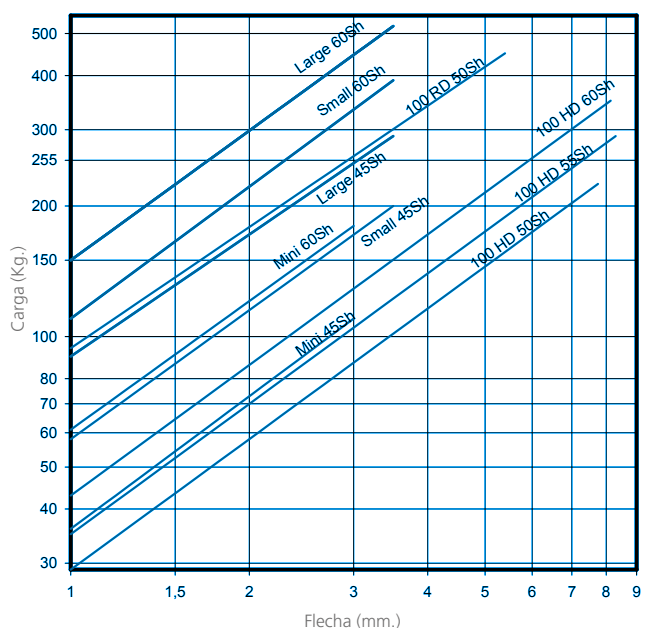

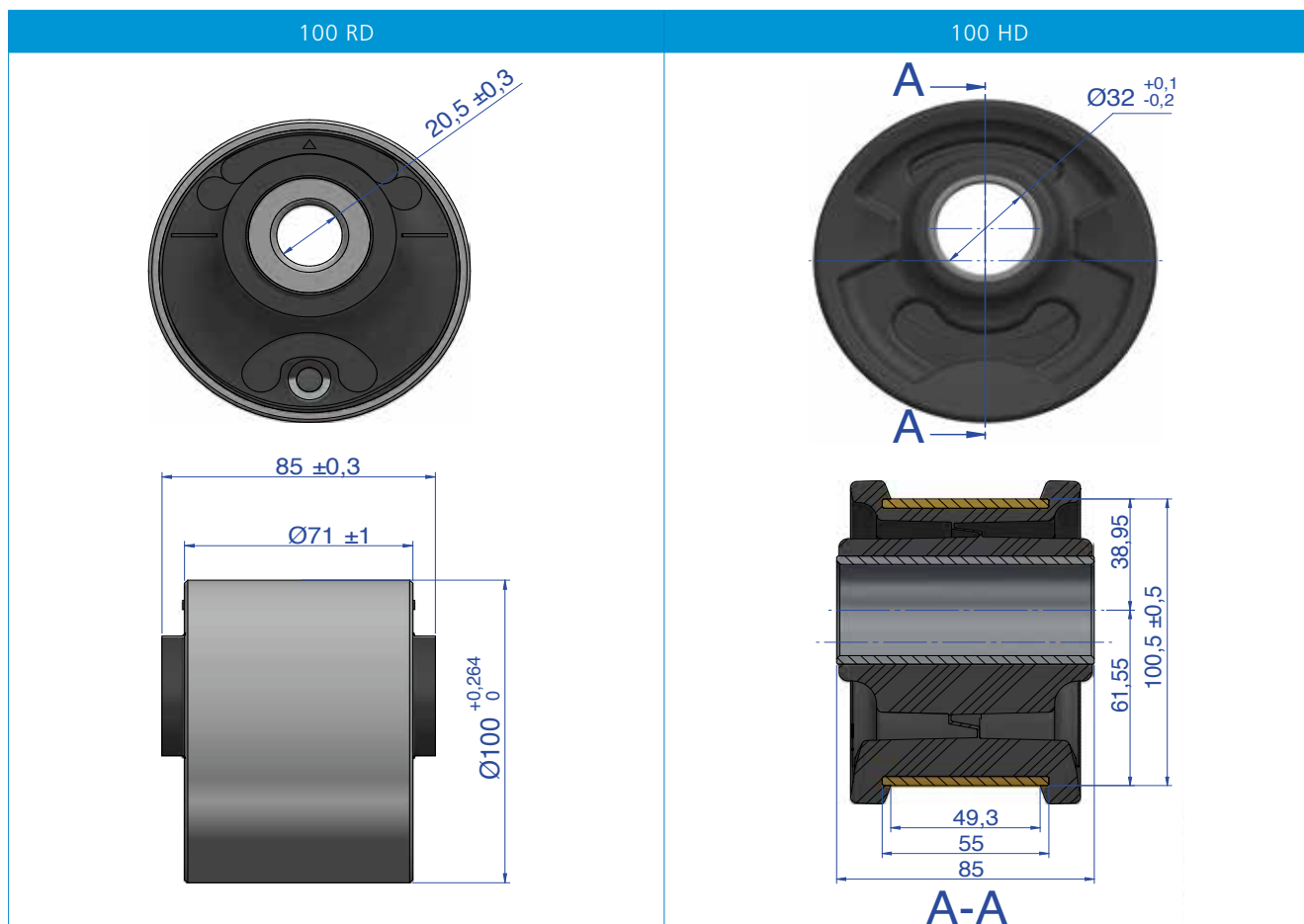

MECANOCAUCHO® DRD

DESCRIPCIÓN

Los soportes antivibratorios DRD AMC MECANOCAUCHO® ofrecen una gran elasticidad tanto en el sentido radial como en el axial. Gracias a su arquitectura interna son soportes ideales para máquinas que produzcan vibraciones en los 3 sentidos. Son soportes de arquitectura similar a los DSD, pero con una elasticidad mayor para dotar de un aislamiento extra a aquellas aplicaciones que así lo demanden.

FUNCIONAMIENTO Y MONTAJE

Gracias al diseño de los soportes se consigue una fácil instalación. La parte metálica superior tiene una rosca interior para fijación a la máquina, y dos o cuatro taladros pasantes en la base para atornillamiento a la bancada. Bajo demanda se pueden suministrar campanas anti-goteo de aceite. Los soportes DRD Mecanocaucho® tienen las siguientes características:

- Las partes metálicas están protegidas contra la corrosión gracias a un baño electrolítico, para trabajos en intemperie.
- Grabamos la dureza del caucho en las partes metálicas.

APLICACIONES

Los soportes DRD son ideales para máquinas ligeras a frecuencias de excitación medias o bajas.

- Compresores.
- Climatizadores.
- Ventiladores.
- Mesas vibrantes.

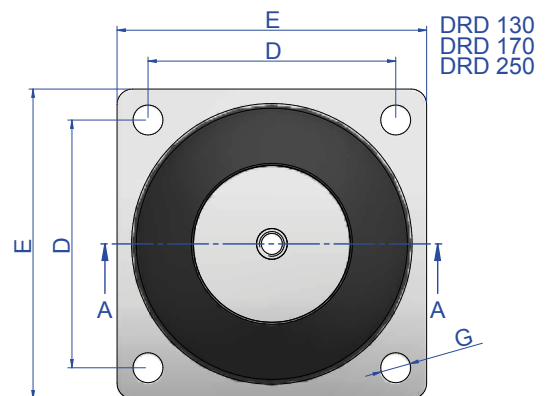
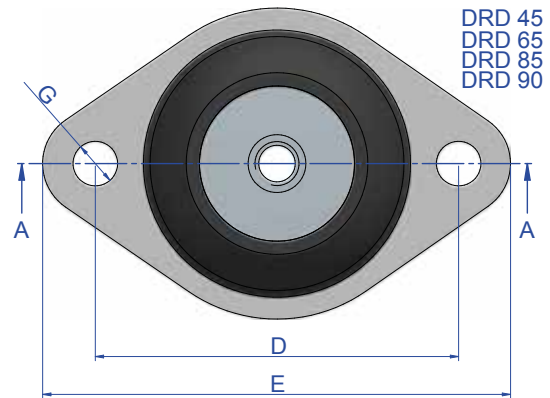
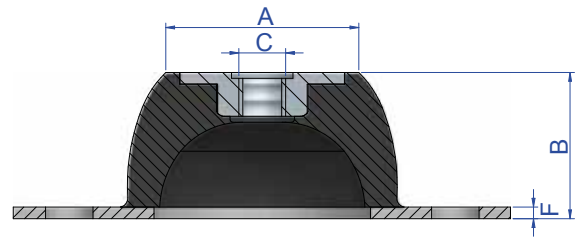

Tipo	A (mm.)	B (mm.)	C	D (mm.)	E (mm.)	F (mm.)	G (mm.)	Peso (gr.)	Código	Carga (Kg.)	Dureza
DRD 45	33	25	M8	66	85	2	8	70	175081	20	45 Sh
									175083	50	60 Sh
DRD 65	52	35	M10	92	114	2,5	10,5	170	175001	40	45 Sh
									175002	75	60 Sh
DRD 85	52	40	M10	110	136	3	11,5	303	175003	75	45 Sh
									175004	120	60 Sh
									175013	185	75 Sh
DRD 90	57,5	45	M10	125	150	3	12,5	430	175021	130	45 Sh
									175022	220	60 Sh
									175023	275	75 Sh
DRD 130	78	63	M12	120	150	5	14,5	1080	175031	280	45 Sh
									175032	500	60 Sh
									175033	625	75 Sh
DRD 170	100	84	M16	160	200	4	14,5	2390	175036	380	45 Sh
									175037	750	60 Sh
									175038	930	75 Sh
DRD 250	187	158	M24	250	310	6	18,5	10400	175041	1400	45 Sh
									175042	2500	60 Sh
									175044	3150	75 Sh

FRECUENCIA PROPIA
AMC MECANOCAUCHO® TIPO DRD

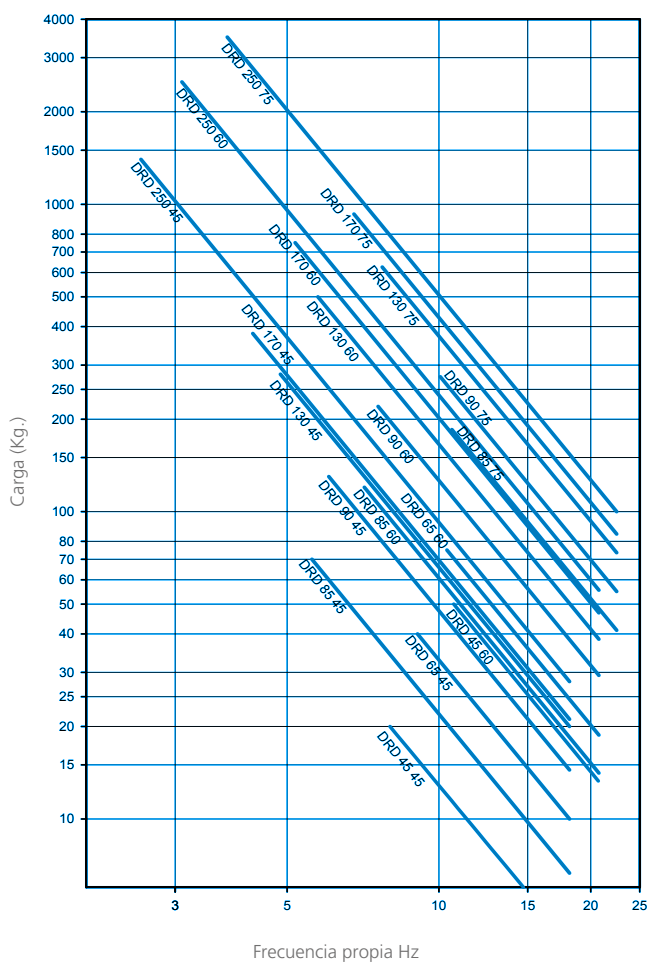

CURVA DE CARGA FLECHA
AMC MECANOCAUCHO® TIPO DRD

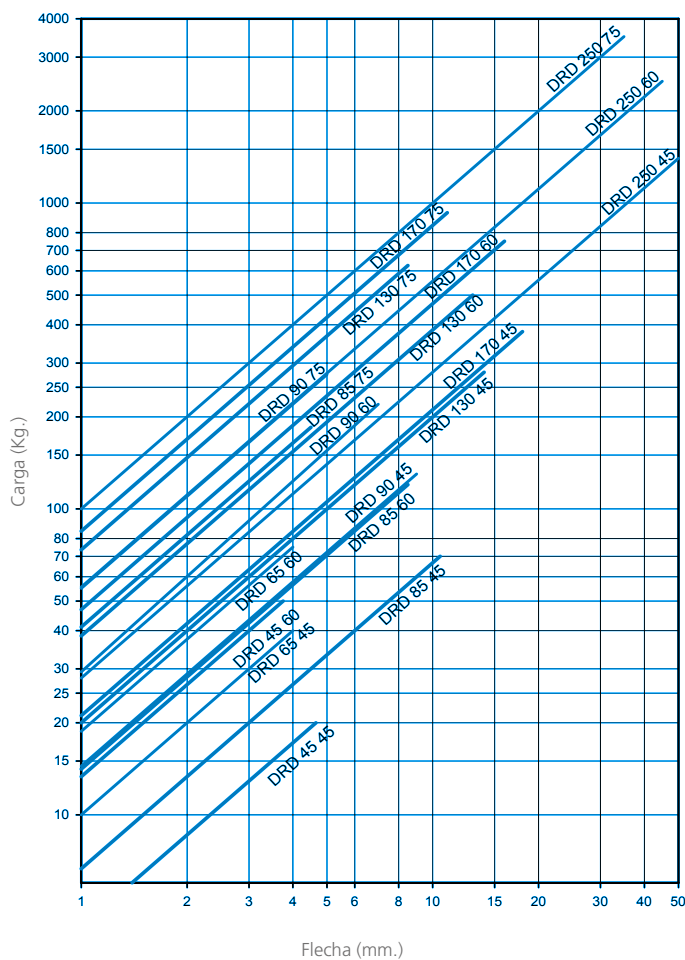

* Con el objeto de adaptar sus productos al estado de la técnica, AMC S.A. se reserva el derecho de modificar sin previa notificación la concepción y realización de los materiales presentados en este catálogo

MECANOCAUCHO® DSD

DESCRIPCIÓN

El soporte antivibratorio DSD es un soporte de gran elasticidad radial y axial. Es muy apropiado en las suspensiones elásticas de máquinas que presentan vibraciones de componentes horizontales. Está constituido por dos armaduras planas. La armadura superior es circular y lleva un agujero pasante o tuerca para el atornillamiento o sujeción a la máquina o bastidor. La armadura inferior tiene forma elíptica con dos orejas en las que van taladrados los agujeros de fijación al suelo. Las dos armaduras paralelas están unidas mediante una masa de caucho adherida a las mismas, en forma de cúpula.

FUNCIONAMIENTO Y MONTAJE

El caucho trabaja a compresión. Los perfiles interiores y exteriores del caucho permiten en los casos de choques o sobrecargas accidentales un efecto de tope progresivo por la entrada en contacto con las superficies de apoyo planas superior e inferior. En el montaje es necesario colocar una chapa circular o campana sobre la armadura superior para que trabaje en las sobrecargas como tope progresivo. Para el montaje del soporte DSD con orejas sobre bastidores metálicos, se atornillará en los agujeros de fijación. Para la sujeción sobre hormigón se deben preparar unas zarpas con varilla roscada a la distancia entre centros de los agujeros de la armadura inferior. Cuando se quiere aislar vibraciones de baja frecuencia se recomienda utilizar los soportes DRD.

CARACTERÍSTICAS TÉCNICAS

El soporte DSD posee una elasticidad transversal sensiblemente equivalente a su elasticidad axial. Por tanto es eficaz contra todas las vibraciones cualquiera que sean sus direcciones.

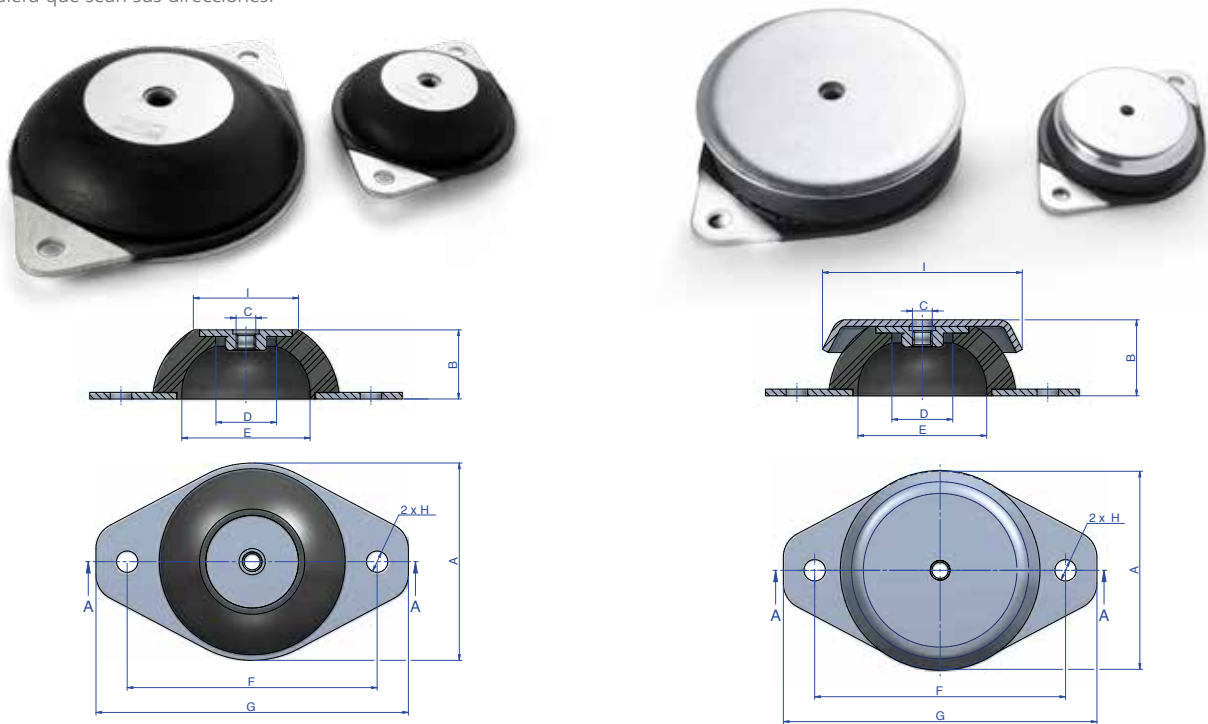

Tipo	A (mm.)	B (mm.)	C	D (mm.)	E (mm.)	F (mm.)	G (mm.)	H (mm.)	Peso (gr.)	Código	Carga (Kg.)	Dureza
DSD 40 + Campana	43	20	M6	19	29	52	64	6,25	27	134028	4	45 Sh
										134029	10	60 Sh
										134030	15	75 Sh
DSD 60 + Campana	60	24	M6	14	39	76	95	6,5	78	134031	15	45 Sh
										134032	25	60 Sh
										134033	45	75 Sh
DSD 80 + Campana	86	27	M8	25	65	100	120	8,5	146	134034	75	45 Sh
										134035	110	60 Sh
										134036	150	75 Sh
DSD 100 + Campana	100	28	M10	22	67	124	149	10,5	274	134037	90	45 Sh
										134038	160	60 Sh
										134039	220	75 Sh
DSD 150 + Campana	150	39	M14	34	115	182	214	12	703	134040	130	45 Sh
										134041	250	60 Sh
										134042	350	75 Sh
DSD 200 + Campana	200	44	M18	35	140	240	280	15	1758	134043	500	45 Sh
										134044	825	60 Sh
										134045	1250	75 Sh

Tipo	A (mm.)	B (mm.)	C	D (mm.)	E (mm.)	F (mm.)	G (mm.)	H (mm.)	Peso (gr.)	Código	Carga (Kg.)	Dureza
DSD 40	43	17,3	M6	19	29	52	64	6,25	27	134001	4	45 Sh
										134002	10	60 Sh
										134003	15	75 Sh
DSD 60	60	23	M6	14	39	76	95	6,5	78	134004	15	45 Sh
										134005	25	60 Sh
										134006	45	75 Sh
DSD 80	86	25	M8	25	65	100	120	8,5	146	134007	75	45 Sh
										134008	110	60 Sh
										134009	150	75 Sh
DSD 100	100	25	M10	22	67	124	149	10,5	274	134010	90	45 Sh
										134011	160	60 Sh
										134012	220	75 Sh
DSD 150	150	34,5	M14	34	115	182	214	12	703	134013	130	45 Sh
										134014	250	60 Sh
										134015	350	75 Sh
DSD 200	200	40	M18	35	140	240	280	15	1758	134016	500	45 Sh
										134017	825	60 Sh
										134018	1250	75 Sh

FRECUENCIA PROPIA
AMC MECANOCAUCHO® TIPO DSD

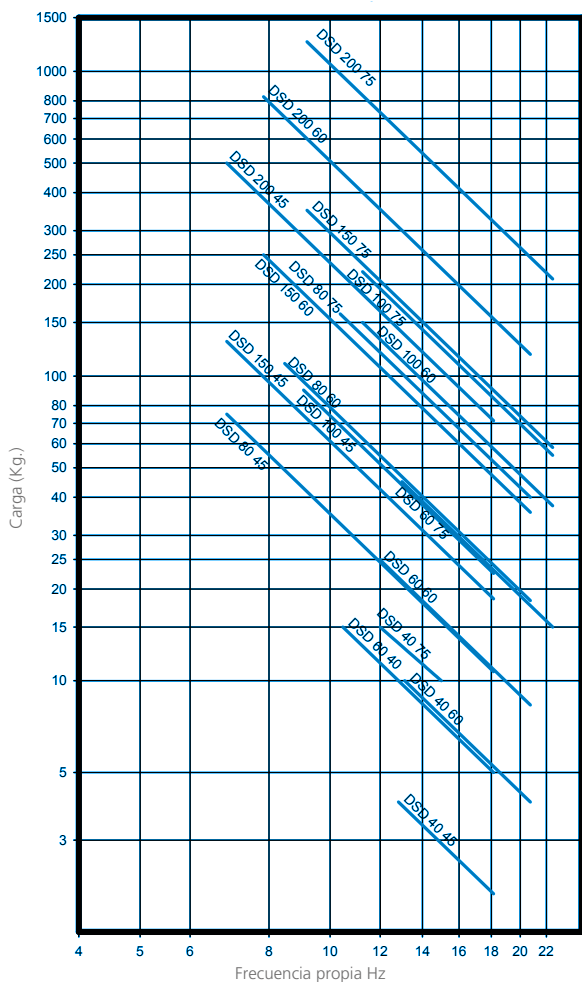

CURVA DE CARGA FLECHA
AMC MECANOCAUCHO® TIPO DSD

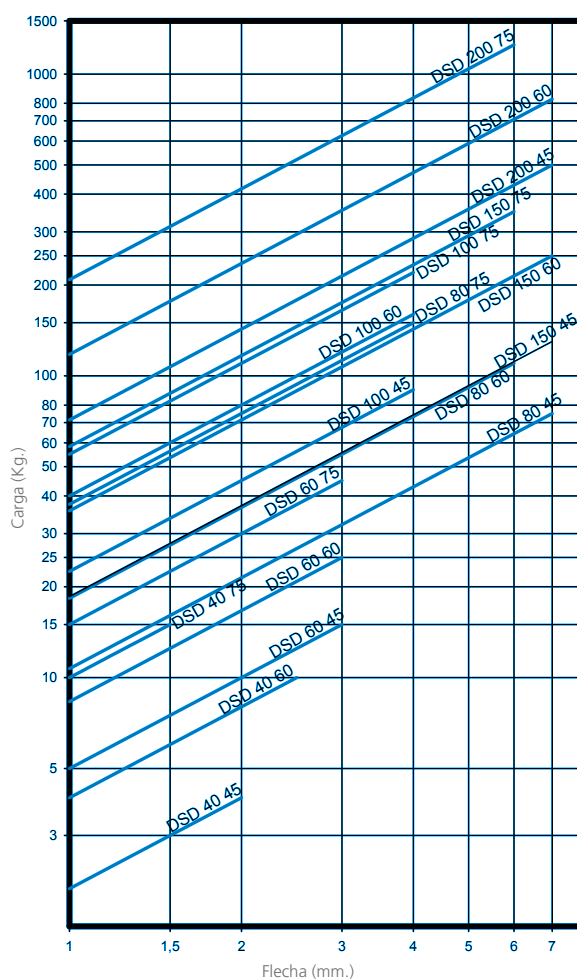

MECANOCAUCHO® AT

DESCRIPCIÓN

El soporte antivibratorio AT está especialmente concebido para efectuar el aislamiento en medias y altas frecuencias. Está constituido de un casquillo de caucho entre dos armaduras tubulares concéntricas. La armadura interior es un tubo cilíndrico. La armadura exterior es también tubular, llevando una brida en la que se pueden efectuar los taladros de fijación.

FUNCIONAMIENTO Y MONTAJE

Dada la estructura especial del AT, se recomienda utilizar una arandela metálica sobre la parte superior del soporte haciendo trabajar el caucho a cizalla con la intervención de un tope progresivo al aplastar la arandela a la parte superior del soporte en caso de sobrecarga. Por tanto, a partir de cierta "flecha" el soporte AT presenta una flexibilidad gradualmente decreciente con la carga. Esta condición es óptima para obtener una suspensión aperiódica. El montaje es de una gran seguridad, ya que el bulón central de sujeción a la máquina no puede desprenderse incluso en caso de deterioro del AT al impedirlo el sombrero superior y la arandela inferior que aprisiona el bulón.

CARACTERÍSTICAS TÉCNICAS

El soporte AT posee una elasticidad radial (en todas las direcciones perpendiculares a su eje) del orden de 1/4 de su elasticidad axial. Se fabrican en tres durezas para mejor elección del soporte apropiado (Blando: dureza A 45, Medio: dureza B 60 y Duro: dureza C 75).



VENTAJAS

- Robustez: los soportes AT pueden ser utilizados sobre máquinas móviles, lo que no sería posible en el caso de piezas de simple apoyo.
- Mantenimiento nulo.
- Montaje simple y adaptado a un gran número de casos, debido a sus diversas posibilidades (mural, sobre chasis, sobre hormigón, en serie, etc.).

APLICACIONES

Los soportes elásticos AT se emplean ventajosamente para el aislamiento vibratorio de motores y compresores de pistones, prensas, transformadores eléctricos, grupos móviles, máquinas, sobre machones de hormigón, etc.

FRECUENCIA PROPIA
AMC MECANOCAUCHO® TIPO AT 000-21

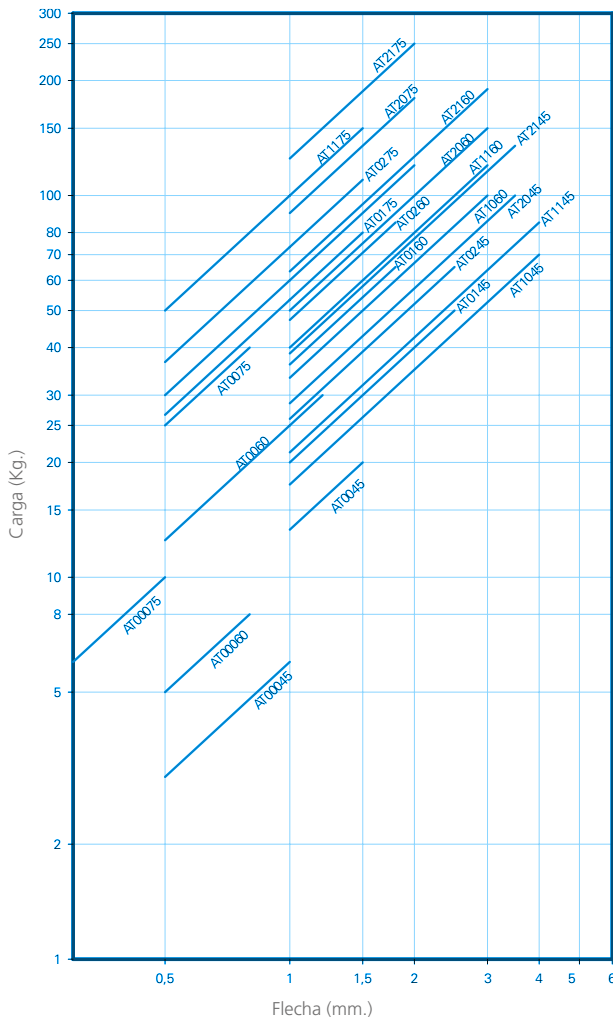

CURVA DE CARGA FLECHA
AMC MECANOCAUCHO® TIPO AT 30-81

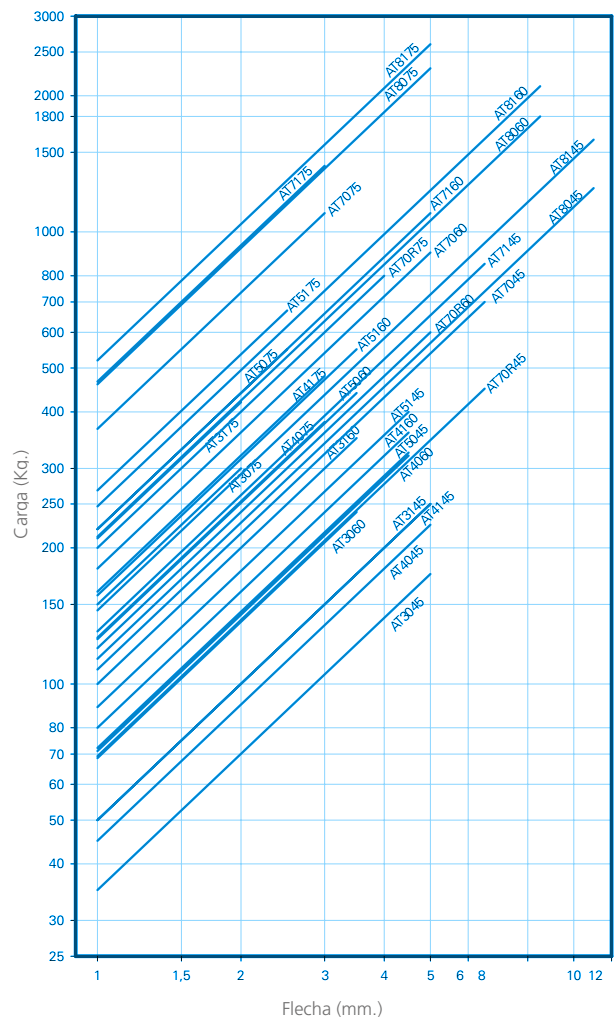

Fig. 1

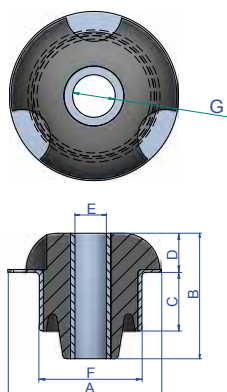

Fig. 2

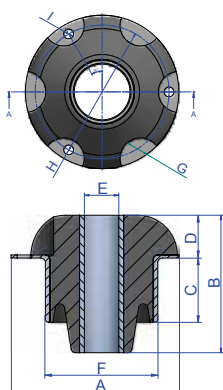

Fig. 3

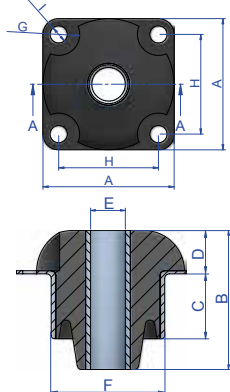
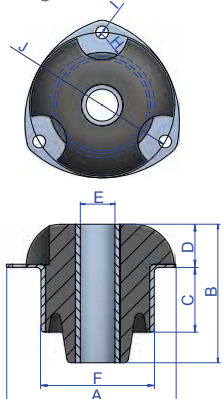

Fig. 4



Tipo	A (mm)	B (mm)	C (mm)	D (mm)	E (mm)	F (mm)	G (mm)	H (mm)	I (mm)	J (mm)	Peso (gr.)	FIG.	Código	Carga (Kg.)	Dureza
AT 000	25	11	3	6,5	6,4	20	4	19	3,2		8	3	132171	6	45 Sh
													132172	8	60 Sh
													132173	10	75 Sh
AT 00	36	28	12,5	11,5	8,2	26	12	26	5,2		39	3	132101	20	45 Sh
													132102	30	60 Sh
													132103	40	75 Sh
AT 01	48	40	18	18	12,1	37,5	8	-	-		138	1	-	50	45 Sh
													-	65	60 Sh
													-	80	75 Sh
AT 02	48	51	24	18	12,1	37,6	8	-	-		144	1	132104	65	45 Sh
													132105	85	60 Sh
													132106	110	75 Sh
AT 10	60	47	18	19	12,2	49	11	69	8,2	73	250	4	132175	70	45 Sh
													132176	100	60 Sh
													132177	120	75 Sh
AT 11	60	60	30,5	19	12,2	49	11	69	8,2	73	250	4	132107	85	45 Sh
													132108	120	60 Sh
													132109	150	75 Sh
AT 20	71	55	27,5	19	18,3	55,7	10	-	-		344	1	132110	100	45 Sh
													132111	150	60 Sh
													132112	180	75 Sh
AT 21	70	70	38,5	20,7	18,3	55,7	10	80	8,5	86	437	1	132113	135	45 Sh
													132114	190	60 Sh
													132115	250	75 Sh
AT 21 3-Loch	70	70	38,5	20,7	18,3	55,7	10	80	8,5	86	437	4	132116	135	45 Sh
													132117	190	60 Sh
													132118	250	75 Sh
AT 30	91	75	29	28	20,2	65	16	78	8,5		522	2	132119	175	45 Sh
													132131	240	60 Sh
													132132	300	75 Sh
AT 31	90	95	47	28	20,2	65	16	95	8,5		775	1	132133	250	45 Sh
													132134	350	60 Sh
													132135	420	75 Sh
AT 31 3-Loch	90	95	47	28	20,2	65	16	95	8,5	107	780	4	132136	250	45 Sh
													132137	350	60 Sh
													132138	420	75 Sh
AT 40	100	90	42	28	22,2	74	18	100	8,5	112	789	1	132139	225	45 Sh
													132140	320	60 Sh
													132141	380	75 Sh
AT 40 3-Loch	100	90	42	28	22,2	74	18	100	8,5	102,9	895	4	132142	225	45 Sh
													132143	320	60 Sh
													132144	380	75 Sh
AT 41	100	110	49	28	22,2	74	18	100	8,5	112	895	1	132145	250	45 Sh
													132146	360	60 Sh
													132147	480	75 Sh
AT 41 3-Loch	100	110	49	28	22,2	74	18	100	8,5	112	900	4	132148	250	45 Sh
													132149	360	60 Sh
													132161	480	75 Sh
AT 50	120	100	47	33	40,2	86	20	114	8,5		1305	4	-	325	45 Sh
													-	440	60 Sh
													-	550	75 Sh
AT 51	120	120	63	53	40,2	86	20	104	10,5		1494	2	-	400	45 Sh
													-	440	60 Sh
													-	670	75 Sh
AT 70 low	163,5	97	36	43,5	60,2	118	22	145	10,5		3124	2	132162	450	45 Sh
													132163	600	60 Sh
													132164	800	75 Sh
AT 70	163,5	140	66	46	60,2	118	22	145	10,5		3124	2	132165	700	45 Sh
													132166	900	60 Sh
													132167	1100	75 Sh
AT 71	163,5	170	96	46	60,2	118	22	145	10,5		3790	2	132168	850	45 Sh
													132169	1100	60 Sh
													132170	1400	75 Sh
AT 80	230	167	95	53	80	170	30	204	12,2		7096	2	-	1250	45 Sh
													-	1800	60 Sh
													-	2300	75 Sh
AT 81	230	185	113	53	80	170	30	204	12,2		7702	2	-	1600	45 Sh
													-	2100	60 Sh
													-	2600	75 Sh



MECANOCAUCHO® ATP

DESCRIPCIÓN

El soporte antivibratorio ATP es un soporte elástico concebido para realizar un aislamiento antivibratorio para medianas y altas frecuencias en máquinas de cualquier naturaleza (grupos electrógenos, motobombas, motocompresores, grupos hidráulicos, etc.) Lleva en su parte superior una armadura en forma de campana que protege al caucho contra proyecciones de aceite, grasas, gasolina, gas-oil, polvo, etc.

CARACTERÍSTICAS TÉCNICAS

El elastómero utilizado es una mezcla a base de caucho natural especialmente estudiada a fin de obtener un buen envejecimiento a las deformaciones alternas. La capacidad de carga se da en el catálogo para la carga estática máxima admitida, teniendo posibilidades de soportar fuertes sobrecargas. La flexibilidad en un soporte ATP es aproximadamente 4 veces más rígido en el sentido radial que en el sentido axial.

APLICACIONES

En todos los montajes en los que se desee evitar el "cabeceo" del grupo suspendido, la protección del caucho y la posibilidad de soportar sobrecargas.



Figura 1



Figura 2



PARA NUEVOS PROYECTOS,
SELECCIONAR PREFERENTEMENTE
LA FIGURA 2

Tipo	A (mm)	B (mm)	C (mm)	D (mm)	E (mm)	F (mm)	G (mm)	Gewicht (gr)	B1	Código	Carga (Kg.)	Dureza	FIG.
ATP 020	49,7	31,5	M-8	50	7	68	16	143	-	133101	50	45 Sh	2
										133102	75	60 Sh	2
										133103	100	75 Sh	2
										133104	70	45 Sh	2
ATP 120	73,6	43	M-10	72,2	9,2	90	32	379	53	133105	120	60 Sh	2
										133106	175	75 Sh	2
										133151	70	45 Sh	1
										133152	120	60 Sh	1
										133153	175	75 Sh	1
										133107	140	45 Sh	2
ATP 220	91	53	M-12	90	11	114,2	36	618	63	133108	200	60 Sh	2
										133109	300	75 Sh	2
										133154	140	45 Sh	1
										133155	200	60 Sh	1
										133156	300	75 Sh	1
										133110	300	45 Sh	2
ATP 420	124,5	75	M-16	114	13	144	60	1510	94	133111	500	60 Sh	2
										133112	800	75 Sh	2
										133157	300	45 Sh	1
										133158	500	60 Sh	1
										133159	800	75 Sh	1
										133113	500	45 Sh	2

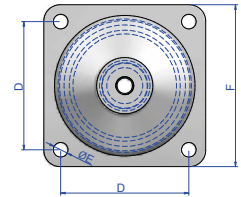
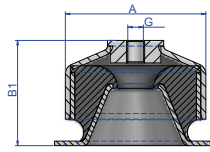
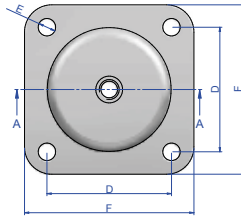
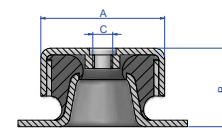
FRECUENCIA PROPIA
AMC MECANOCAUCHO® TIPO ATP

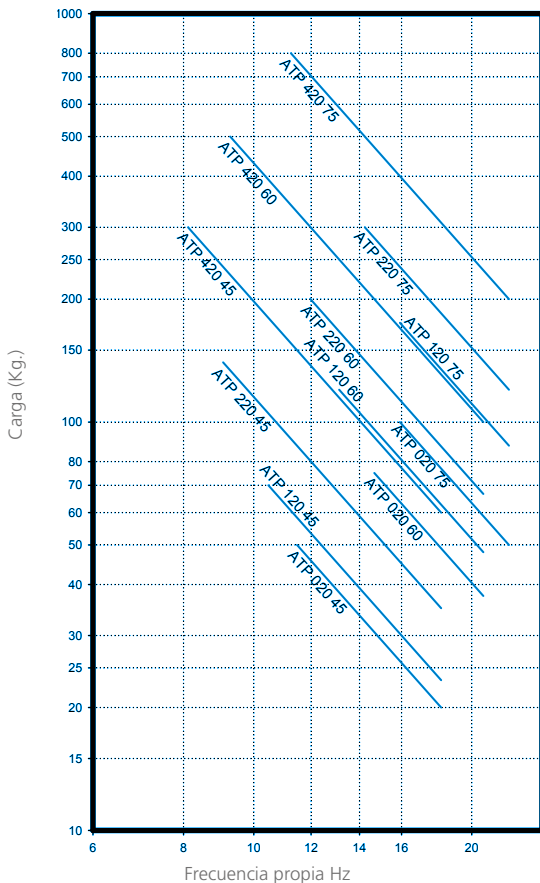

CURVA DE CARGA FLECHA
AMC MECANOCAUCHO® TIPO ATP

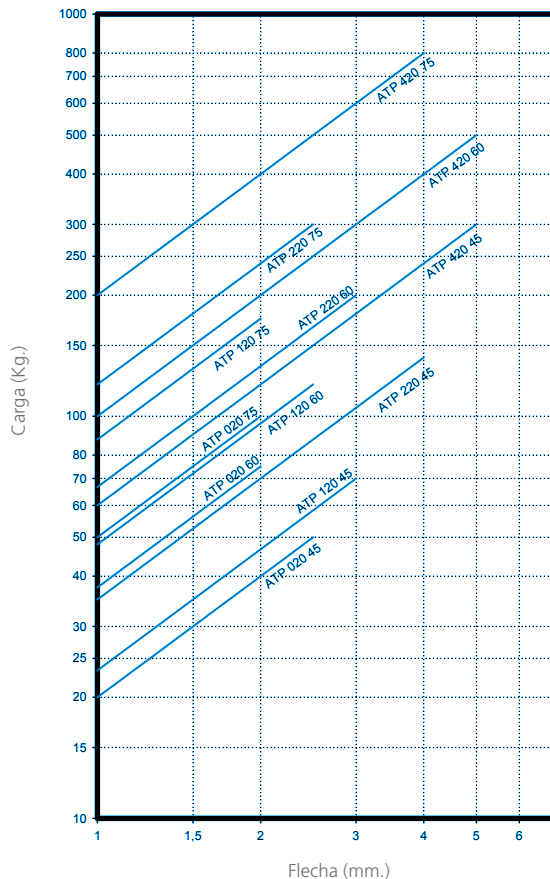

MECANOCAUCHO® SPS

DESCRIPCIÓN

El soporte antivibratorio SPS, se compone de una campana exterior cilíndrica y un soporte interior tronco-cónico. Entre ambas partes metálicas se interponen dos piezas elásticas de elastómero que se encuentran cautivas en su interior.

CARACTERÍSTICAS TÉCNICAS

Al no estar adherido, es un soporte capaz de amortiguar choques por fricción del elastómero con las partes metálicas. Al contrario, no es el mejor soporte para aislar frecuencias bajas y medias. Puede trabajar en sentido axial tanto ascendente como descendente. Radialmente en los 360°. El elastómero puede elegirse para las funciones en la que vaya a trabajar tales como altas temperaturas, inmerso en aceite, intemperie, etc.

APLICACIONES

Dada su característica principal de tener elastómero cautivo es de una total seguridad en montajes sobre vehículos principalmente. Son de pequeño tamaño para las cargas a soportar. Puede fabricarse en acero inoxidable para la industria alimentaria y de diferentes elastómeros según las necesidades, como indicábamos anteriormente. Muy útil en máquinas sobre vehículos por su gran seguridad de montaje, como por ejemplo grupos de frío sobre autobuses. También en compresores, transformadores, variadores de frecuencia, etc. sobre ferrocarriles u otros elementos de transporte.

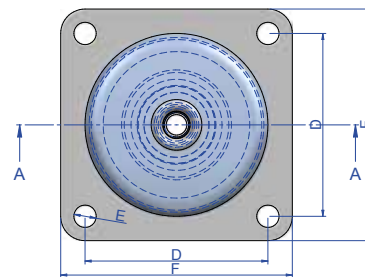
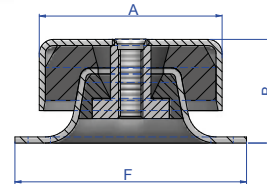

Tipo	A (mm)	B (mm)	C (mm)	D (mm)	E (mm)	F (mm)	G (mm)	Peso (gr.)	Carga (kg)	Dureza	Código
SPS 020	50	28	M-8	50	6	60	1,5	171	80	45 Sh	140001
									100	60 Sh	140003
									150	75 Sh	140005
SPS 120	76	39	M-10	63,5	6,7	76	3	524	180	45 Sh	140002
									240	60 Sh	140004
									300	75 Sh	140006
SPS 220	90	51	M-12	90	11	114	3	971	170	45 Sh	140007
									300	60 Sh	140008
									450	75 Sh	140009
SPS 420	125	78	M-16	114	13	144	4	2424	800	55 Sh	140034
									1400	65 Sh	140035
									1625	75 Sh	140033

FRECUENCIA PROPIA
AMC MECANOCAUCHO® TIPO SPS

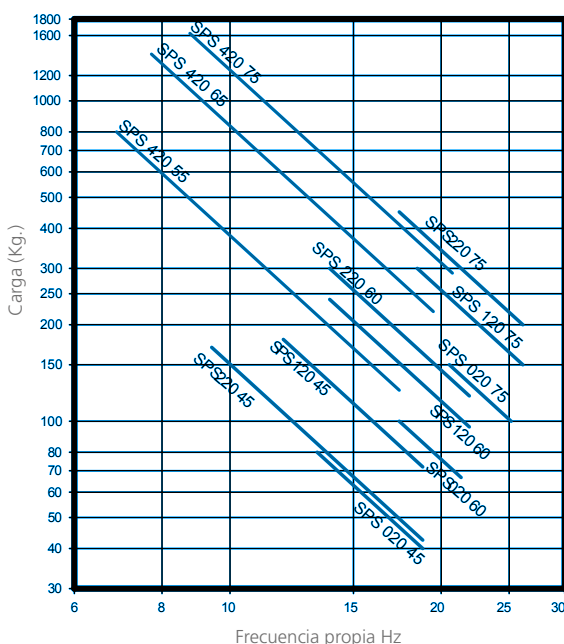

CURVA DE CARGA FLECHA
AMC MECANOCAUCHO® TIPO SPS

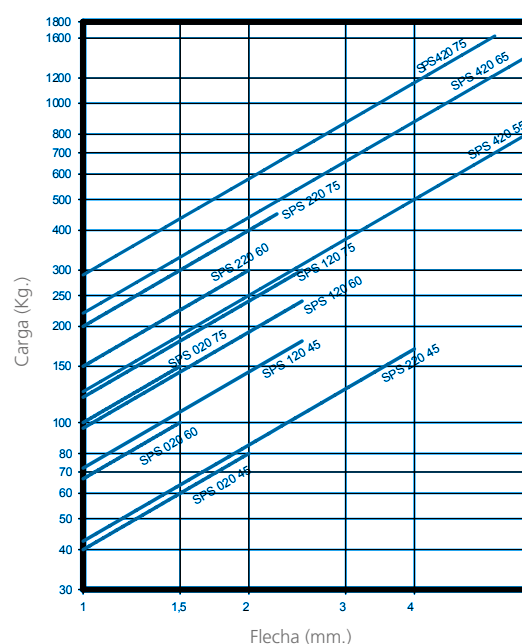

MECANOCAUCHO® VD

DESCRIPCIÓN

El soporte antivibratorio AMC MECANOCAUCHO® tipo VD, trabaja el elastómero a compresión-cizalladura. Está compuesto de 2 partes metálicas que permiten una instalación por medio de sus dos tornillos incorporados.

CARACTERÍSTICAS TÉCNICAS

El soporte AMC MECANOCAUCHO® tipo VD, tiene una arquitectura en forma de "V" para poder conseguir grandes deflexiones a bajas cargas. Este hecho hace que la frecuencia propia, sea baja e ideal para motores que trabajen en su mayor parte del tiempo a ralentí. Poseen tres rigideces diferentes por cada eje X,Y,Z para poder ajustar los modos propios del conjunto suspendido, con el fin de obtener un óptimo aislamiento. Permiten ser inclinados, lo cual es interesante para aquellos casos donde se necesite una estabilidad adicional. En estos se recomienda contactar con nuestro Dpto. Técnico.

APLICACIONES

Se utiliza en aquellas aplicaciones donde la carga del conjunto suspendido es baja y el nivel de aislamiento vibratorio deseado es elevado, tales como Pequeños vehículos y Grupos electrógenos pequeños y medianos.

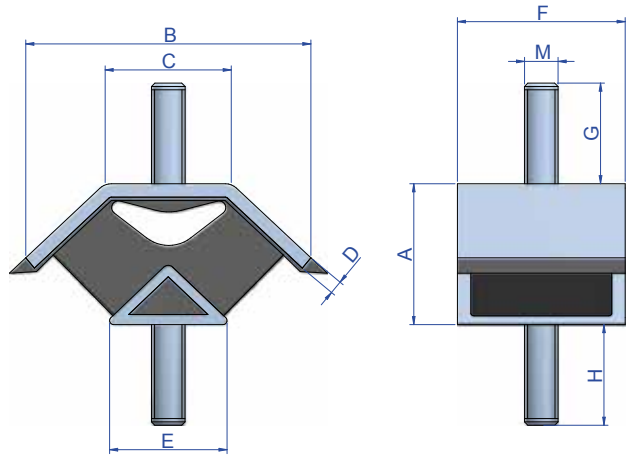

Tipo	A (mm.)	B (mm.)	C (mm.)	D (mm.)	E (mm.)	F (mm.)	G (mm.)	H (mm.)	M	Peso (gr.)	Código	Carga (Kg.)
Pequeño 40	41	95	39	4	35	50	23	25	M10	330	148121	75
Pequeño 45 M12	41	95	39	4	35	50	30	31	M12	350	148132	90
Pequeño 50	41	95	39	4	35	50	23	25	M10	330	148123	100
Pequeño 60	41	95	39	4	35	50	23	25	M10	330	148125	110
Pequeño 60 M12	41	95	39	4	35	50	30	31	M12	350	148133	110
Medio 45	64	130	60	6	52	60	34	36	M12	805	148101	100
Medio 50	64	130	60	6	52	60	34	36	M12	805	148102	100
Medio 60	64	130	60	6	52	60	34	36	M12	805	148104	150
Medio 70	64	130	60	6	52	60	34	36	M12	805	148105	175

FRECUENCIA PROPIA
AMC MECANOCAUCHO® TIPO VD

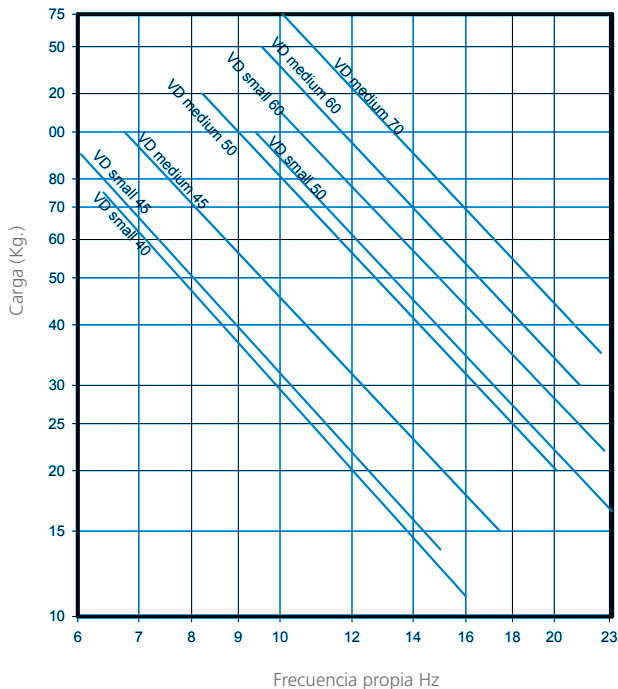

CURVA DE CARGA FLECHA
AMC MECANOCAUCHO® TIPO VD

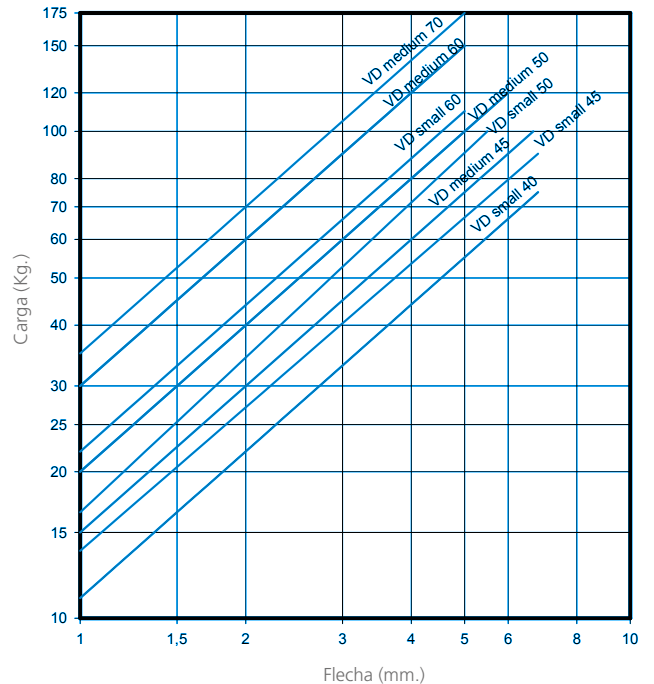

MECANOCAUCHO® SOPORTE TIPO MARINO EN V

DESCRIPCIÓN

El soporte AMC MECANOCAUCHO® Marino en V, trabaja el elastómero a compresión-cizalladura. Está compuesto de 2 partes metálicas que permiten una instalación por medio de un tornillo en su parte superior y por dos agujeros de fijación al chasis.

CARACTERÍSTICAS TÉCNICAS

El soporte AMC MECANOCAUCHO® marino en V, tiene una arquitectura en forma de "V" para poder conseguir grandes deflexiones a bajas cargas. Este hecho hace que la frecuencia propia sea baja e ideal para motores que trabajen en su mayor parte a ralentí. Poseen tres rigideces diferentes por cada eje X,Y,Z para poder ajustar los modos propios del conjunto suspendido, con el fin de obtener un óptimo aislamiento.

APLICACIONES

Se utiliza en aquellas aplicaciones donde la carga del conjunto suspendido es baja y el nivel de aislamiento vibratorio sea elevado, tales como: Máquinas de pequeños vehículos, Grupos electrógenos pequeños y medianos, Motores marinos...

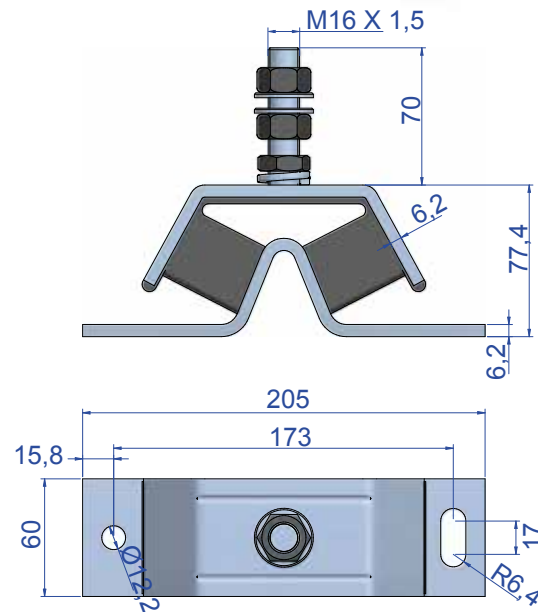

Tipo	Peso (gr.)	Código	Carga (Kg.)	Dureza
Marino en V	1720	148001	40	40 Sh
		148003	75	50 Sh
		148004	100	60 Sh
		148006	150	70 Sh

FRECUENCIA PROPIA
AMC MECANOCAUCHO® TIPO MARINO EN V

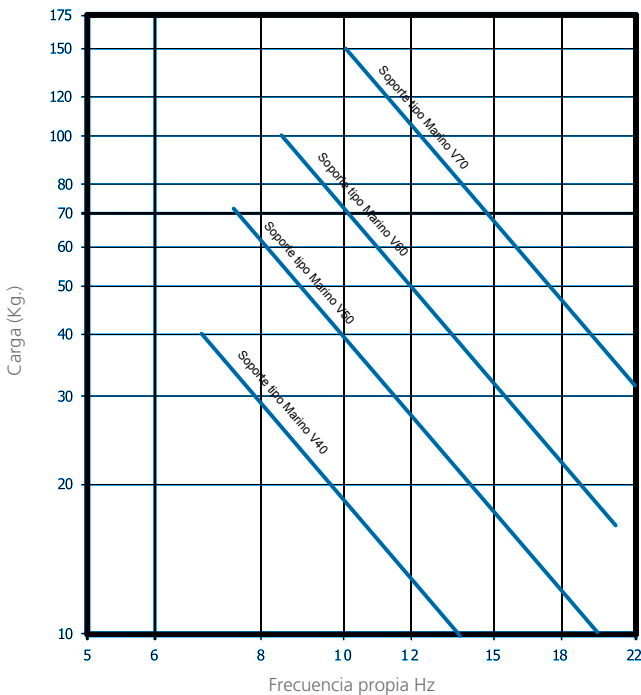

CURVA DE CARGA FLECHA
AMC MECANOCAUCHO® TIPO MARINO EN V

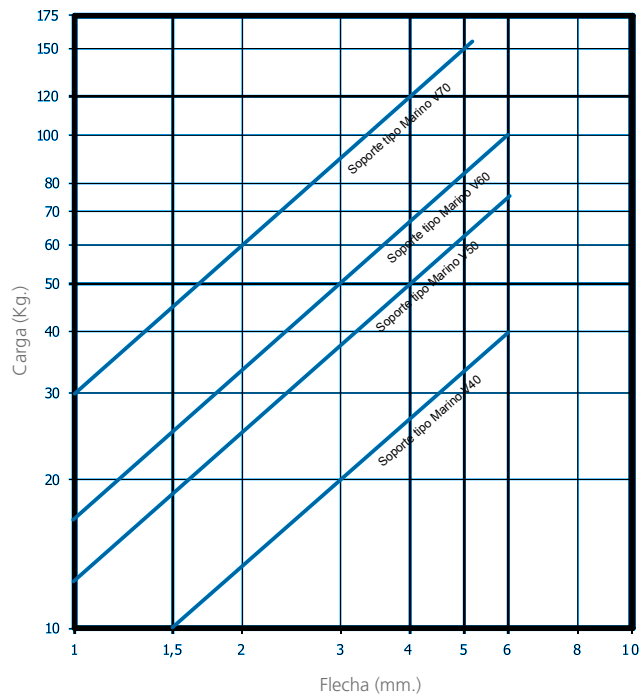

MECANOCAUCHO® SOPORTE TIPO GENERADOR EN V

DESCRIPCIÓN

Los soporte AMC MECANOCAUCHO® Generador en V, se componen de dos partes metálicas de inclinación simétrica con un tornillo a cada lado.

CARACTERÍSTICAS TÉCNICAS

Los soportes generador en V permiten hacer instalaciones más elásticas que las que habitualmente se realizan con soportes cilíndricos o de forma diábolo. Esto permite conseguir una frecuencia más baja y por consiguiente, un mejor aislamiento vibratorio. Al instalarlo en pareja y simétricamente opuestos, se mejora la estabilidad. (Ver Fig. 1)

Poseen dos tornillos de diferentes longitudes, esto facilita el montaje de motor a chasis. Bajo demanda pueden variarse las longitudes del tornillo. Poseen dos pestañas "anti-giro" que evitan el giro del soporte a la hora de realizar fuertes pares de apriete, muy frecuente, con herramientas neumáticas. Se suministran en 2 durezas para poder adecuarse a diferentes rangos de carga. Permiten conseguir atenuaciones vibratorias superiores a 90% en motores monocilíndricos diesel o gasolina que trabajen a 3000 r.p.m.

APLICACIONES

Motores de muy baja carga, en los que se requieran altos niveles de aislamiento. Grupos electrógenos portátiles, compresores, motobombas...



Figura 1

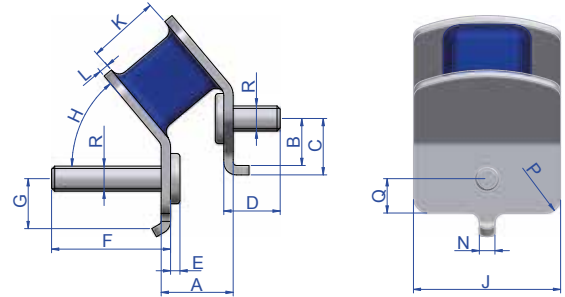
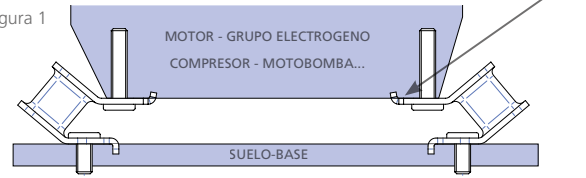

Tipo	A (mm.)	B (mm.)	C (mm.)	D (mm.)	E (mm.)	F (mm.)	G (mm.)	H (mm.)	J (mm.)	K (mm.)	L (mm.)	N (mm.)	P (mm.)	Q (mm.)	Peso (gr.)	R (mm.)	Código	Carga (Kg.)	Dureza
Pequeño	23	14,5	18	18	3	38	15,9	50°	47	23	3	5	5	11	150	M8	148151	5	45 Sh
																	148153	15	60 Sh
Grande	28	19,5	22	18	3	38	20	50°	54	31	3	7	10	16	205	M8	148171	40	45 Sh
																	148173	90	60 Sh

FRECUENCIA PROPIA AMC MECANOCAUCHO®
TIPO SOPORTE GENERADOR EN V

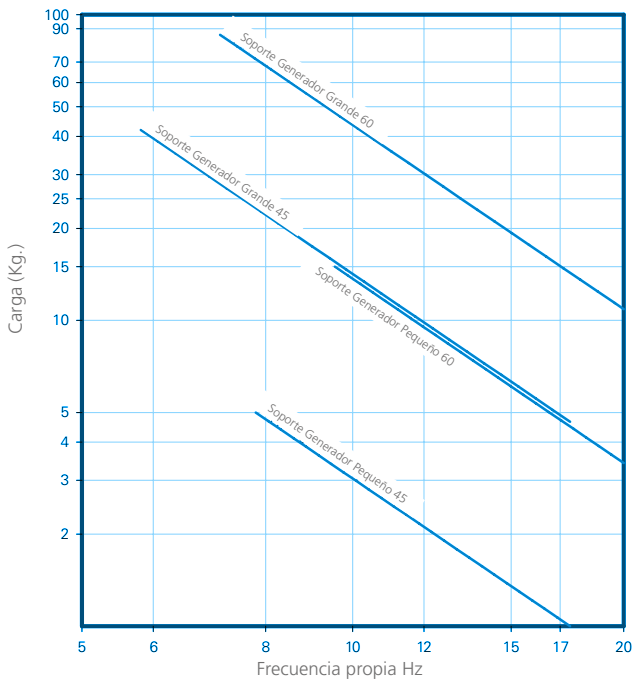

CURVA DE CARGA FLECHA AMC MECANOCAUCHO®
TIPO SOPORTE GENERADOR EN V

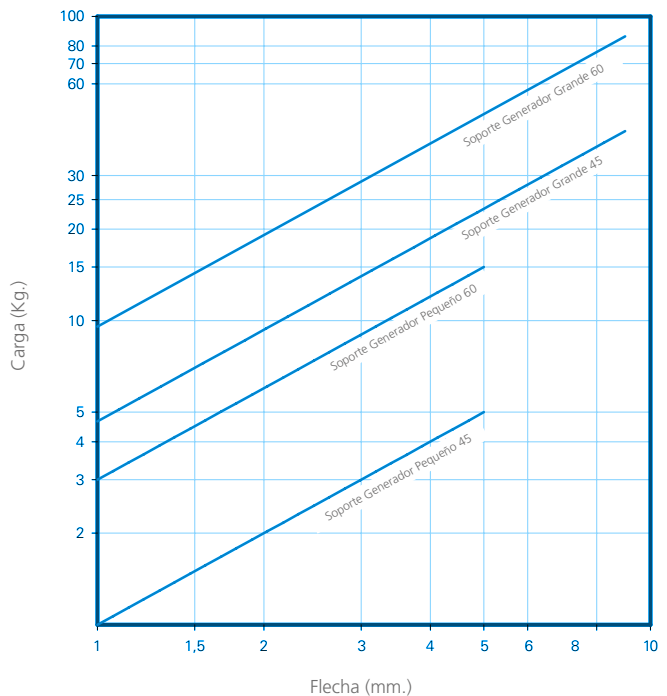

MECANOCAUCHO® SOPORTE NP



DESCRIPCIÓN

Los soportes antivibratorios NP AMC MECANOCAUCHO® están compuestos por una brida metálica y un casquillo que están unidos a un componente de caucho de alta resiliencia

Los soportes antivibratorios NP AMC MECANOCAUCHO® se pueden ajustar con arandelas de sobrecarga/rebote. Esto permite instalaciones a prueba de fallos. Para este propósito, se recomienda utilizar la arandela con Ref. AMC: 608074 que tiene las siguientes dimensiones: 76x16.5x5mm.

La brida incluye cuatro agujeros de fijación y el casquillo interno permite un par de apriete de hasta 120N/mm.

CARACTERÍSTICAS TÉCNICAS

Los soportes antivibratorios NP AMC MECANOCAUCHO® se pueden utilizar en aplicaciones móviles cuando se instalan con arandelas de sobrecarga/rebote.

Están disponibles en distintas durezas de caucho para adaptarse a las distintas cargas de la aplicación

APLICACIONES

Los soportes antivibratorios NP AMC MECANOCAUCHO® se utilizan para el aislamiento de ruido y vibraciones en las siguientes aplicaciones:

- Equipos agrícolas
- Maquinaria para la construcción
- Grúas
- Carretillas elevadoras
- Vehículos multifunción

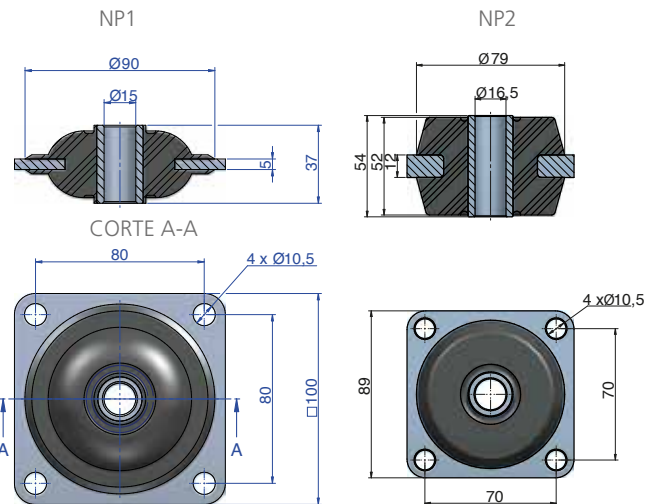

Tipo	Dureza	Carga máx (kg)	Código
NP1	50Sh	250	138202
	60Sh	325	138201
	70Sh	400	138203
NP2	45Sh	320	138205
	60Sh	550	138206
	70Sh	750	138207

Tipo	Código
ARANDELA NP1	608074
ARANDELA NP2	608074

FRECUENCIA PROPIA
AMC MECANOCAUCHO® TIPO NP

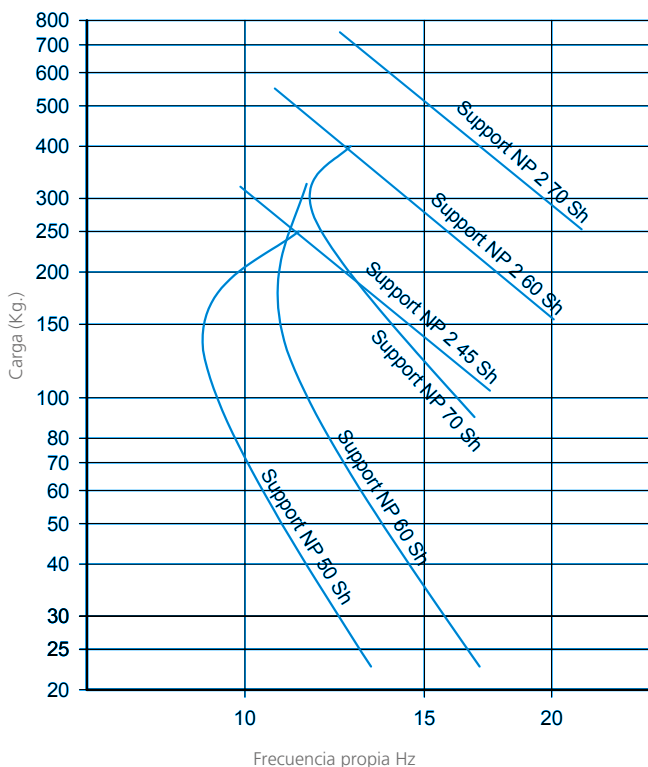

CURVA DE CARGA FLECHA
AMC MECANOCAUCHO® TIPO NP

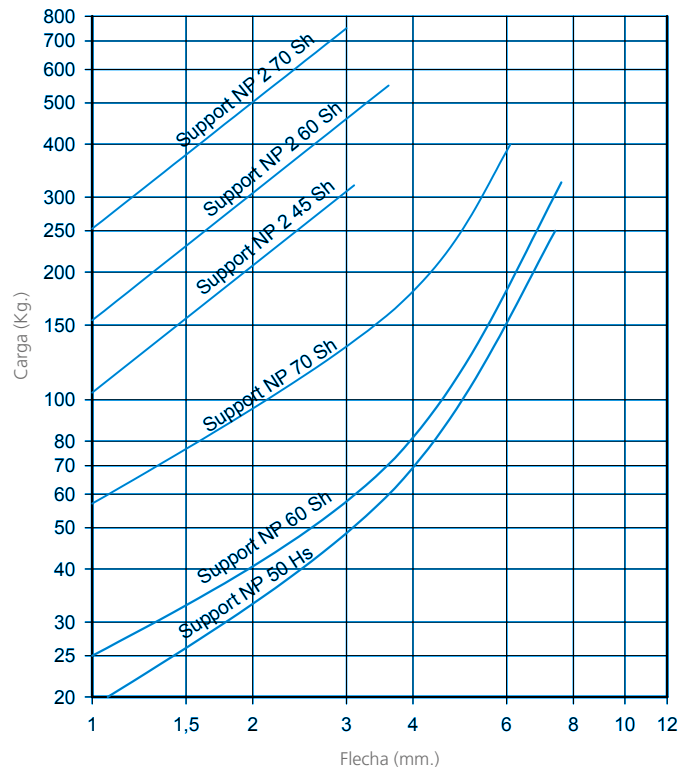

MECANOCAUCHO® SH

DESCRIPCIÓN

El soporte antivibratorio AMC-MECANOCAUCHO® tipo SH se compone de un elemento antivibratorio, con dos bases metálicas intercaladas internamente, y con dos bases cuadradas con cuatro orificios para su instalación. El soporte antivibratorio AMC-MECANOCAUCHO® tipo SH, ofrece una alta capacidad de carga estática y de sobrecargas puntuales a compresión con una mínima deflexión, manteniendo una baja rigidez radial.

CARACTERÍSTICAS TÉCNICAS

Los soportes AMC-MECANOCAUCHO® tipo SH, están diseñados para aplicaciones de grandes cargas permanentes. Se pueden suministrar en 3 modelos diferentes y a su vez en diferentes durezas cada uno, siendo su rango de cargas de 2 a 40 Tn.

APLICACIONES

Su gran capacidad de carga, su baja rigidez radial y su poca altura, hacen de él un soporte ideal para: Rodillos vibrantes, Molinos, Maquinaria pesada. Gracias a su alta capacidad de carga, se aplica como soporte antivibratorio puntual en estructuras de edificios.

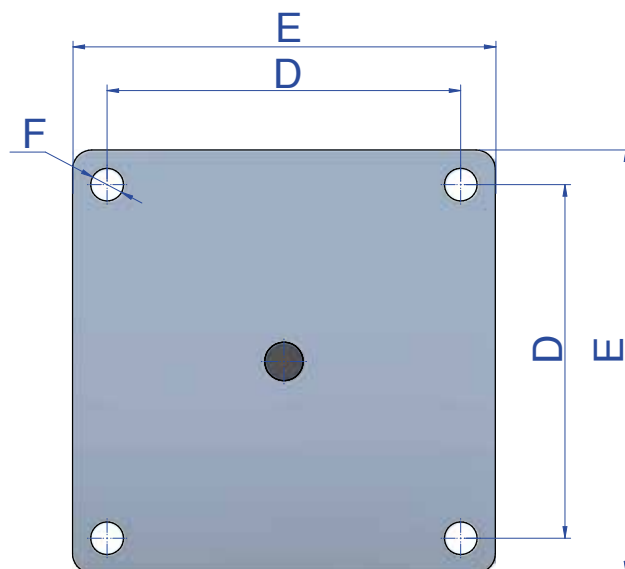
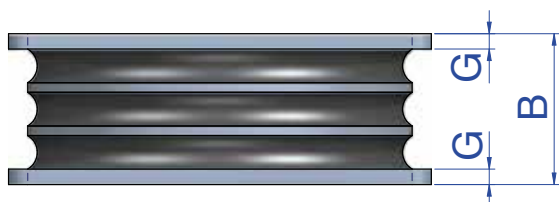

Tipo	B (mm)	D (mm)	E (mm)	F (mm)	G (mm)	Peso (kg)	Código	Dureza	Carga máx (kg)*
SH 125	52	118	148	13,5	5	2,5	148213	45 Sh	2250
							148215	60 Sh	4500
SH 150	63	136	166	13,5	6	4,5	148201	45 Sh	3750
							148202	60 Sh	7500
SH 200	78,5	184	220	17	8	9	148204	45 Sh	6000
							148205	60 Sh	12000
SH 300	120	270	310	22	10	27	148207	45 Sh	15000
							148208	60 Sh	30000
							148209	70 Sh	40000

INSTALACIÓN A CIZALLA-COMPRESIÓN

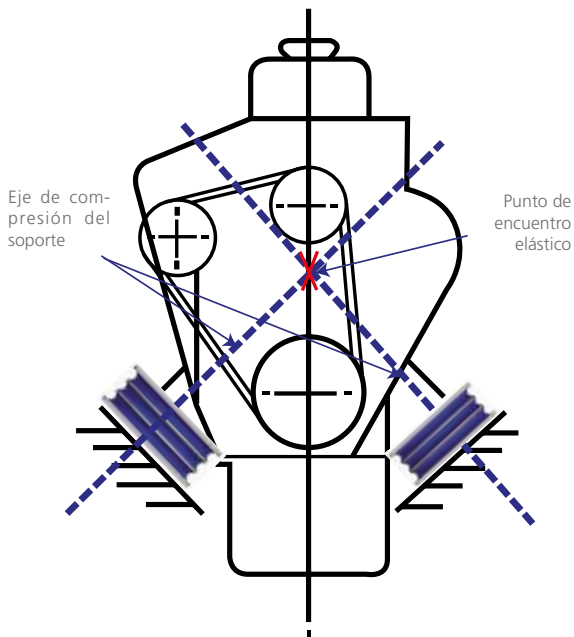

El departamento técnico de AMC MECANOCAUCHO®, puede realizar cálculos para determinar el ángulo apropiado del equipo a suspender con el objetivo de lograr un óptimo compromiso del aislamiento y estabilidad.

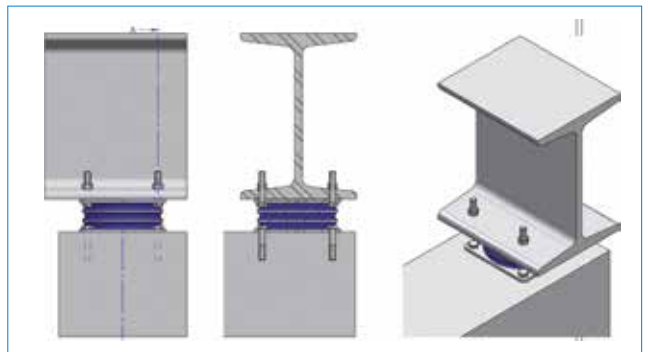
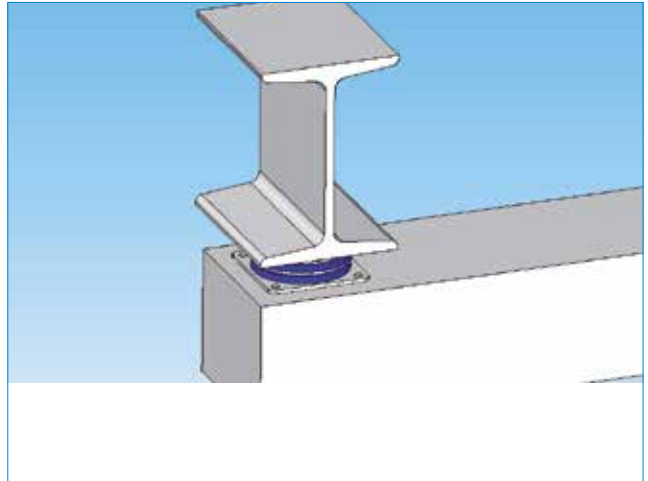

FRECUENCIA PROPIA
AMC MECANOCAUCHO® TIPO SH

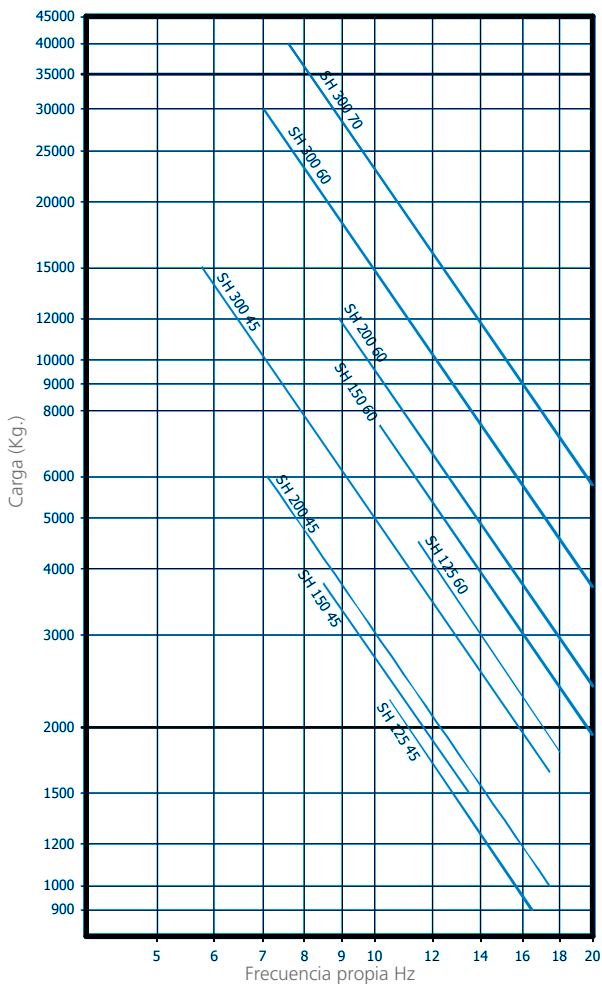

CURVA DE CARGA FLECHA
AMC MECANOCAUCHO® TIPO SH

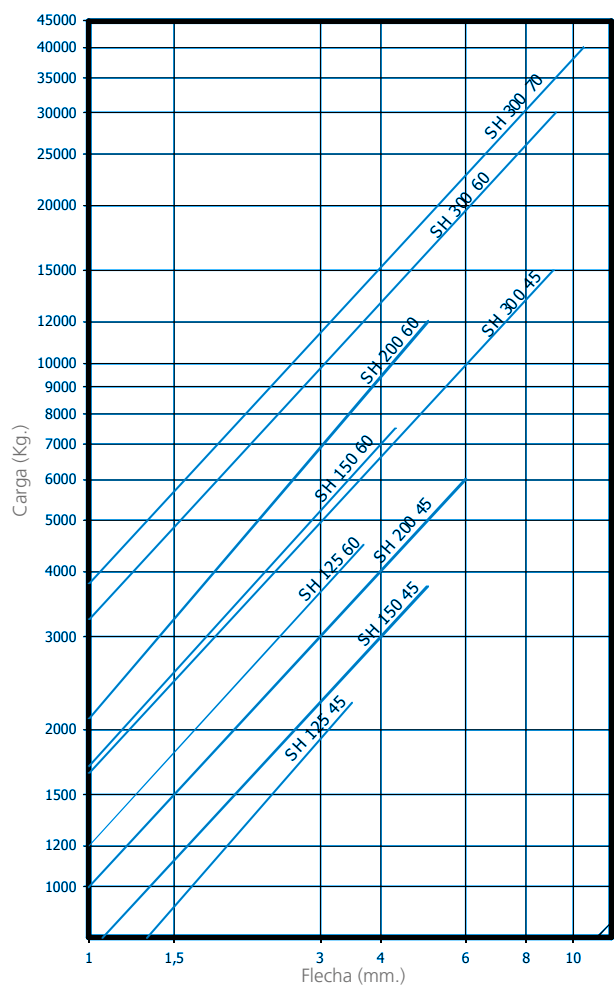

MECANOCAUCHO® SOPORTE DE TRANSFORMADOR

DESCRIPCIÓN

El Soporte transformador AMC MECANOCAUCHO® es un muelle de caucho-metal especialmente diseñado para el soporte de las ruedas de un transformador.

La arquitectura interna del soporte está compuesta por diferentes partes metálicas adheridas a un núcleo de caucho de alta resiliencia.

CARACTERÍSTICAS TÉCNICAS

- El Soporte transformador AMC MECANOCAUCHO® incorpora caucho natural de alta resiliencia diseñada para ofrecer una larga durabilidad.
- Las partes metálicas cuentan con un tratamiento anticorrosivo para aplicaciones en el exterior.
- La capacidad de carga que se muestra en nuestro catálogo se refiere a la máximos valores estáticos que el soporte transformador puede soportar, con la capacidad de acomodar altas cargas dinámicas de forma ocasional

APLICACIONES

Los soportes AMC MECANOCAUCHO® han sido diseñados específicamente para soportes transformador.

La forma de la placa superior metálica permite la acomodación de la rueda del transformador. Esta característica permite una fácil instalación sin sistemas de fijación adicionales.

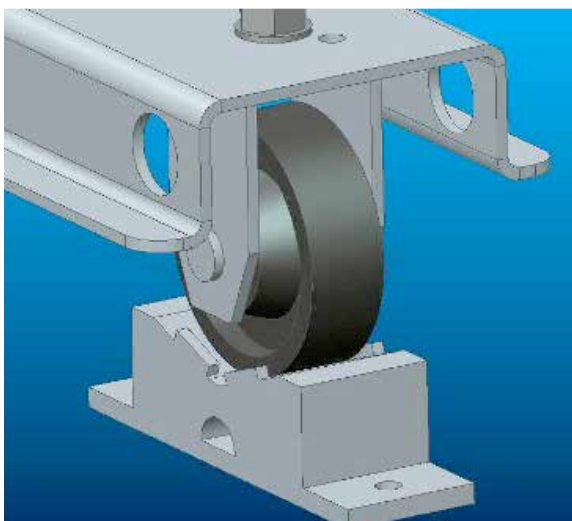
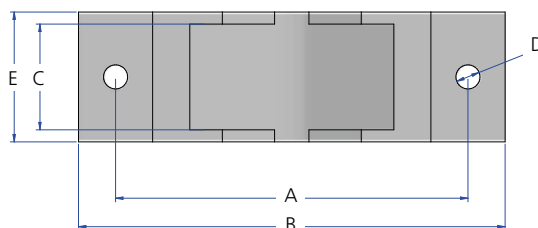
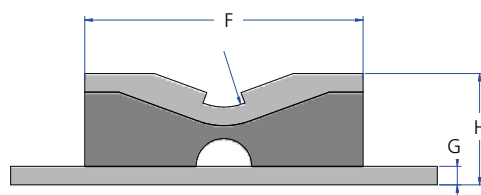

Tipo	A (mm.)	B (mm.)	C (mm.)	D (mm.)	E (mm.)	F (mm.)	G (mm.)	H (mm.)	Código	Peso (gr.)	Carga máx (Kg.)
Pequeño	190	230	57	13	70	150	10	60	148301	2600	800
Grande	290	330	88	13	100	250	10	70	148311	5800	3000

CURVA DE CARGA FLECHA
AMC MECANOCAUCHO® TIPO SOPORTE TRANSFORMADOR

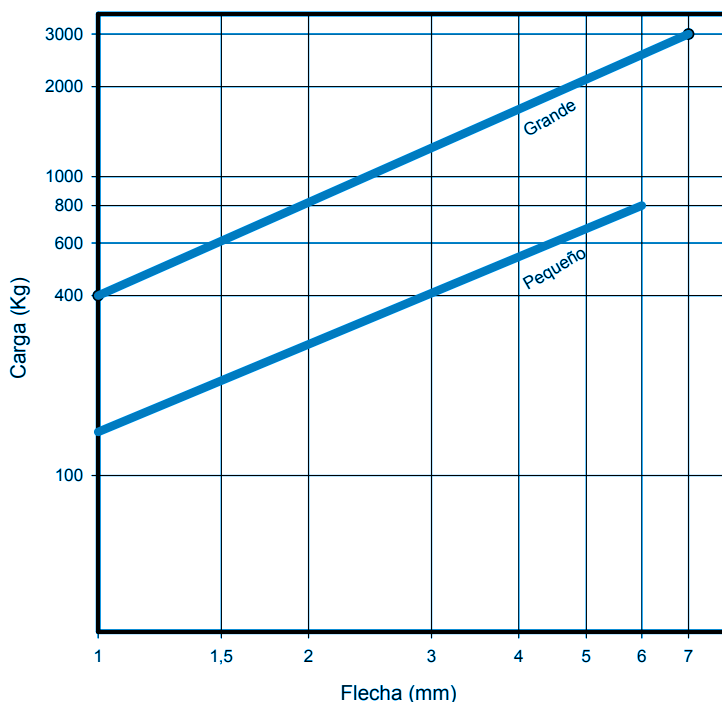

MECANOCAUCHO® ARTICULACIONES

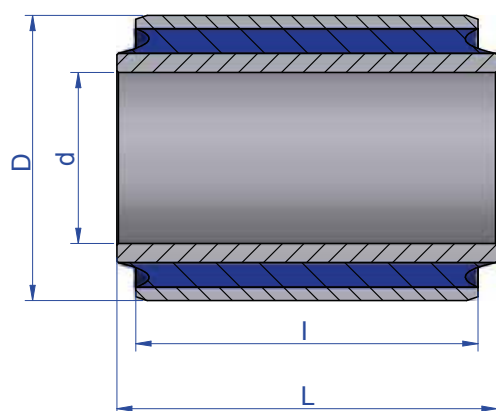

Tipo	d (mm)	D (mm)	l (mm)	L (mm)	Peso (kg)	Torsion Mt max (Nm)	Ángulo Torsion max (°)	Carga axial Fa máx (N)	Carga axial Sa máx (mm)	Carga Radial Fr máx (N)	Carga Radial Sr máx (mm)	Código
ARTICULACIONES	10	22	25	30	0,034	7	10	500	0,9	1875	0,25	154005
	10	22	30	32	0,038	9	10	600	0,9	2250	0,25	154006
	12	30	28	34	0,064	10	15	580	1,7	1750	0,55	154103
	12	32	55	59	0,131	19	16	1200	1,7	7000	0,65	154077
	12	40	40	60	0,198	16	20	450	1,8	1200	1	154104
	12.20	46.4	52	60	0,264	33	25	1100	2.6	3000	0.85	154086
	14	27	40	45	0,08	20	10	935	1,3	4400	0,35	154107
	16	32	22	30	0,073	14	10	750	1,3	1800	0,35	154080
	18	36	48,5	58,5	0,161	35	10	1420	1,6	7350	0,45	154021
	20	45	35	40	0,152	45	15	1600	4,8	5800	1,4	154133
	20	45	64	70	0,285	55	15	2200	2,5	10000	0,85	154073
	24	45	44	55	0,265	55	11	1840	1,8	8650	0,6	154082
	25	50	50	56	0,261	34	6,6	2900	3	10000	1	154040
	25	50	80	85	-	49	14	7500	7,8	18000	1,7	154044
	32	66	47	55	0,517	77	15	2450	3,9	8400	1,3	154079
	40	70	55	65	0,616	138	12	3320	3,6	20500	1,2	154043
	45	75	90	100	0,956	320	10	6300	3,1	35000	0,9	154075
45	80	45	45	0,522	80	11	1500	3,3	7800	2,3	154091	
50	80	100	110	1,4	450	9	7800	2,8	55000	0,85	154041	

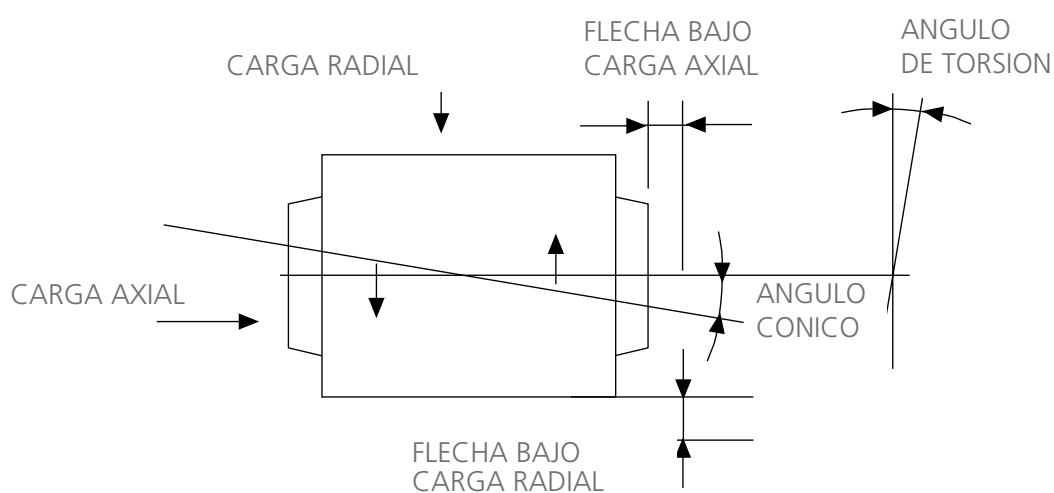

MECANOCAUCHO® RESORTES ELASTOMÉRICOS



DESCRIPCIÓN

Los soportes antivibratorios de AMC-MECANOCAUCHO® de tipo resorte elastomérico son ideales para aquellas aplicaciones donde se requiere un gran aislamiento de la vibración.

CARACTERÍSTICAS TÉCNICAS

Las propiedades de amortiguación del caucho permiten ofrecer un mayor control de movimiento del elemento suspendido. Las propiedades de corrosión óptimas permiten a este soporte resistir a entornos de corrosión agresivos.

APLICACIONES

Los soportes antivibratorios de resorte elastomérico AMC-MECANOCAUCHO® se utilizan en aplicaciones donde se requiere un alto nivel de aislamiento y también control de movimiento del elemento suspendido, como: Mesas vibrantes, alimentadores de vibración o suspensión de vehículos industriales.

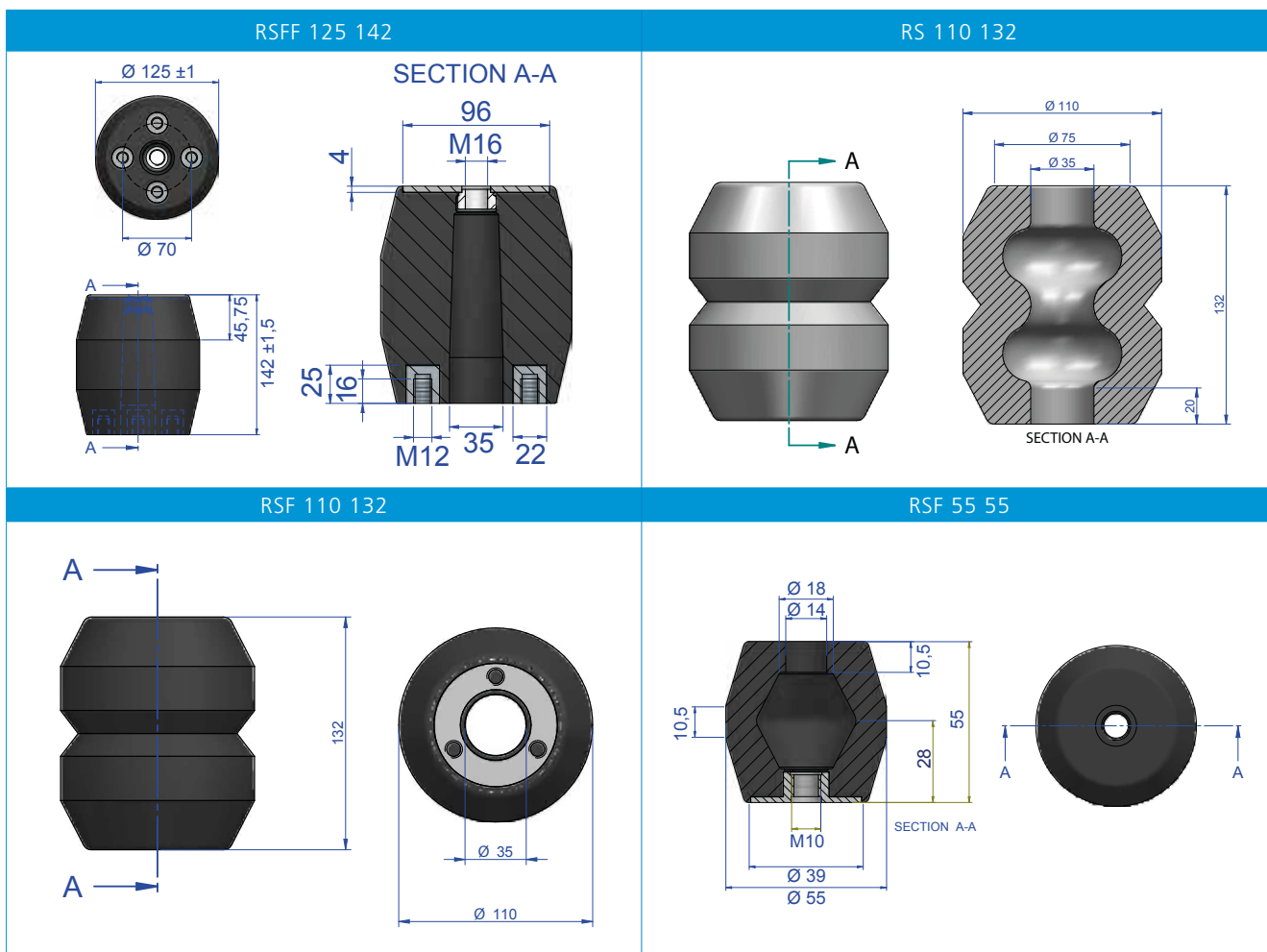

TIPO	Código	Peso (kg)	Dureza	CARGA kg MAX	Impacto máx.
RSFF 125 142	180251	1,953	55 Sh	1150	-
RS 110 132	180185	0,939	60 Sh	450	1200
RSF 110 132	180234	-	60 Sh	450	1200
RSF 55 55	180177	0,123	65 Sh	60	120

MECANOCAUCHO® MUELLES ELASTOMÉRICOS REFORZADOS

Estos resortes de tela y caucho proporcionarán una larga vida útil, una mayor productividad, un tiempo de reemplazo rápido y un funcionamiento prácticamente libre de mantenimiento.

Pueden ser utilizados como reemplazo de muelles helicoidales de acero o un dispositivo antivibratorio adicional. A diferencia de los muelles helicoidales, no se deterioran en ambientes húmedos o corrosivos.

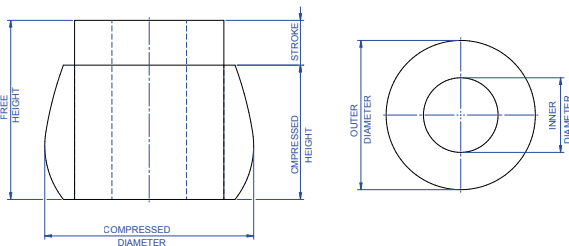
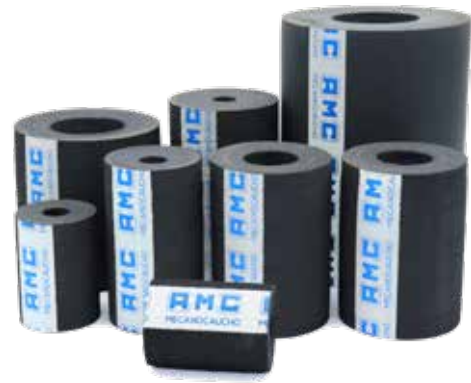

Tipo	Øext (mm)	Øint (mm)	Altura libre (mm)	Carga kg MIN	Altura comprimida kg min (mm)	Frec. Hz. Carga MIN	Carga kg MAX	Altura comprimida kg max (mm)	Frec. Hz. Carga MAX	Código
MUELLES ELASTOMÉRICOS REFORZADOS	41,3	16	44,5	48	38	3,72	120	32	7	171322
	41,3	16	89	49	75	4,08	100	64	3,92	171323
	76	25	102	192	86	3,99	409	74	4,52	171300
	89	25	152	250	130	3,21	513	112	3,28	171303
	102	50	152	284	130	3,21	569	112	3,14	171302
	114	50	152	483	130	3,37	968	114	3,4	171304
	114	25	178	636	152	3,23	1253	133	3,34	171305
	127	25	178	663	152	3,87	1525	129	4,05	171306
	140	50	178	746	152	3,4	1714	129	3,07	171309
	152	76	152	745	130	3,42	1799	112	3,2	171307
	165	76	203	890	173	3,03	1883	152	3,14	171308
	152	25	152	1018	130	3,9	2489	112	3,77	171310
	191	89	203	1143	173	2,3	2815	147	3,24	171314
	191	89	254	1138	216	2,66	2668	184	2,96	171315
203	50	203	1407	173	3,56	3863	152	3,15	171316	
279	51	152	3718	130	3,66	9070	110	3,40	171320	

MECANOCAUCHO® TIPO SN

APLICACIONES

Es un soporte utilizado en casos múltiples pero principalmente en motores marinos cuya frecuencia de excitación esté por debajo o en torno a las 1.000 r.p.m.



Tipo	Flecha mm	Peso (kg)	Dureza	Carga máx (kg)	Código
SN	9	2,61	45 Sh	180	139001
	8	2,61	60 Sh	240	139002

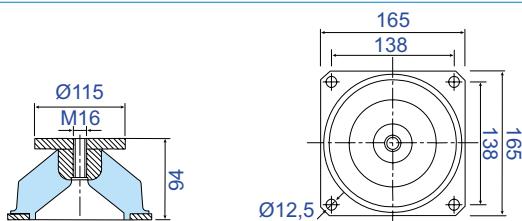

MECANOCAUCHO® ACOPLAMIENTOS ELÁSTICOS



FLECTOR AMC MECANOCAUCHO®

CORTE X-X'

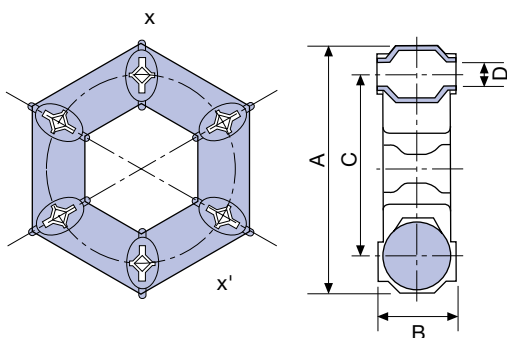

Tipo	A (mm.)	B (mm.)	D (mm.)	C montado (mm.)	C libre (mm.)	R.P.M. máx.	Código	par nominal mKg.
Flector 4MKG	91	28	8	65	75	6000	160201	4
Flector 9MKG	117	32	10	85	96	5000	160202	9
Flector 16MKG	142	46	12	100	110	4500	160203	16
Flector 25MKG	181	51	14	132	146	3500	160204	25
Flector 35MKG	202	54	18	150	170	3000	160205	35
Flector 50MKG	232	62	20	170	195	2800	160206	50
Flector 70MKG	263	68	20	190	216	2400	160207	70

AMC MECANOCAUCHO® TIPO DP

Tipo	Código	FUERZA (Kg.)	A (mm.)	B (mm.)	C	D (mm.)	E (mm.)	F (mm.)	G (mm.)	H (mm.)
ELEMENTO DP-2	160241	174	84	52	M12	30	35	84,5	50	3
ELEMENTO DP-4	160242	300	120	75	M16	44	49	120	75	5
ELEMENTO DP-6	160243	1000	220	137	M24	80	80	20	133	10
CAMPANA DP-2	160251	174	84	52	M12	30	35	84,5	50	3
CAMPANA DP-4	160252	300	120	75	M16	44	49	120	75	5
CAMPANA DP-6	160253	1000	220	137	M24	80	80	20	133	10
CASQUILLO DP-2	160261	174	84	52	M12	30	35	84,5	50	3
CASQUILLO DP-4	160262	300	120	75	M16	44	49	120	75	5
CASQUILLO DP-6	160263	1000	220	137	M24	80	80	20	133	10

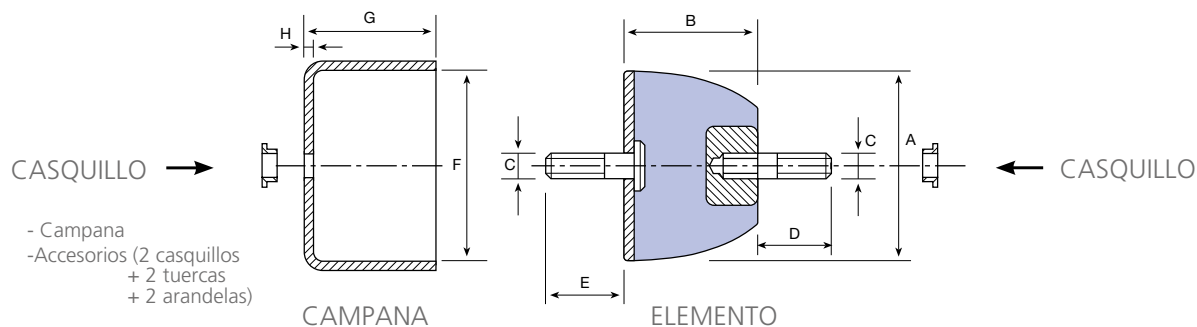

- * OPTIONS:
- Campana
 - Accesorios (2 casquillos + 2 tuercas + 2 arandelas)

MECANOCAUCHO® SOPORTES DE ESCAPE MARINO SFC

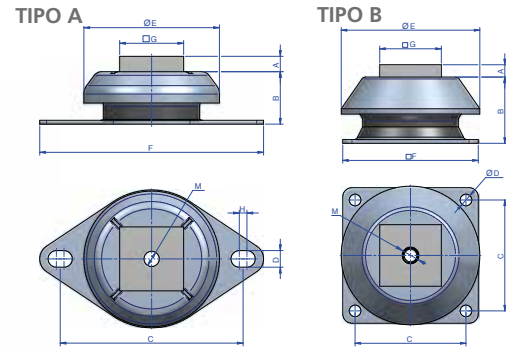

Tipo	A (mm)	B (mm)	C (mm)	D (mm)	E (mm)	F (mm)	G (mm)	H (mm)	M	Dureza	Carga máx (kg)	Código
TIPO A	12	34	123,2	10	92	150	50	4,4	M12	60 Sh	270	709301
	12	41	143	13	106	175	50	6	M12	60 Sh	420	709305
	12	53,5	182	14,5	156	218	90	6	M16	60 Sh	800	709311
TIPO B	12	105	180	19	230	220	90	-	M24	60 Sh	3400	709315

MECANOCAUCHO® SOPORTES DE ESCAPE MARINO SFT

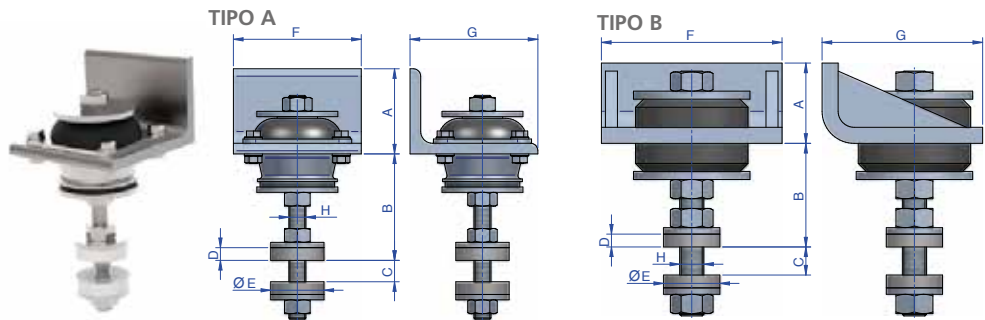

Tipo	A (mm)	B (mm)	C (mm)	D (mm)	E (mm)	F (mm)	G (mm)	H (mm)	Dureza	Carga máx (kg)	Código
TIPO A	50	51,5	20	12	50	110	100	M12	45 Sh	75	709201
	50	51,5	20	12	50	110	100	M12	60 Sh	140	709205
	50	51,5	20	12	50	110	100	M12	45 Sh	100	709211
	50	51,5	20	12	50	110	100	M12	60 Sh	180	709215
	80	80	40	12	50	120	120	M16	40 Sh	140	709221
	80	80	40	12	50	120	120	M16	60 Sh	300	709225
	80	80	40	12	50	120	120	M16	60 Sh	500	709231
	80	80	40	12	50	120	120	M16	70 Sh	750	709235
	100	100	50	12	50	175	150	M20	45 Sh	900	709241
TIPO B	100	100	50	12	50	175	150	M20	60 Sh	1250	709245
	100	120	50	12	70	225	200	M30	60 Sh	2000	709251

MECANOCAUCHO® SOPORTES DE ESCAPE MARINO ST

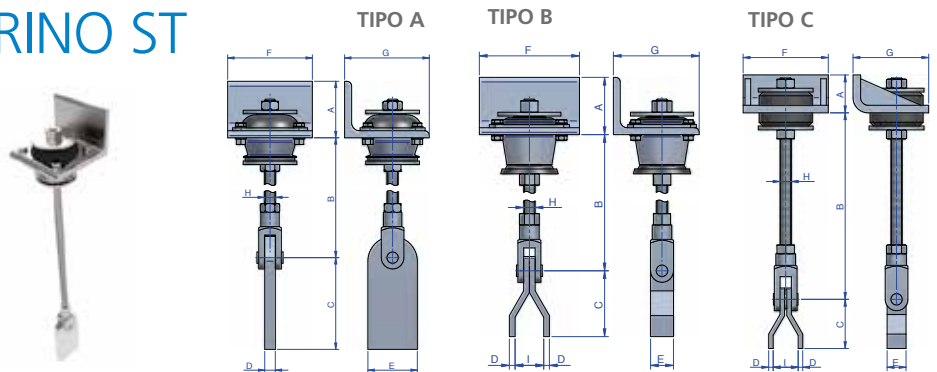

Tipo	A (mm)	B (mm)	C (mm)	D (mm)	E (mm)	F (mm)	G (mm)	H (mm)	I (mm)	Dureza	Carga máx (kg)	Código
TIPO A	50	325	118	10	50	110	100	M12	-	45 Sh	75	709101
	50	325	118	10	50	110	100	M12	-	60 Sh	140	709105
	50	325	118	10	50	110	100	M12	-	45 Sh	100	709111
	50	325	118	10	50	110	100	M12	-	60 Sh	180	709115
	80	477	130	15	70	120	120	M16	-	40 Sh	140	709121
	80	477	130	15	70	120	120	M16	-	60 Sh	300	709125
	80	477	130	15	70	120	120	M16	-	60 Sh	500	709131
	80	477	130	15	70	120	120	M16	-	70 Sh	750	709135
TIPO B	100	485	115	10	40	175	150	M20	50	65 Sh	1100	709141
	100	485	115	10	40	175	150	M20	50	75 Sh	1570	709145
TIPO C	100	500	130	12	50	225	200	M30	66	60 Sh	2000	709151

MECANOCAUCHO® SOPORTES ANTIVIBRATORIOS DE CABLE



DESCRIPCIÓN

El soporte de cable está hecho de acero inoxidable para soportar a entornos altamente corrosivos. Las placas de fijación están hechas en Aluminio para ofrecer un peso reducido y resistencia a la corrosión. Su diseño específico permite a estos soportes antivibratorios ofrecer un aislamiento en sentido radial o axial.

La fricción entre cables mientras el soporte antivibratorio se encuentra en compresión/tracción permite una disipación energética que permite que el elemento suspendido ser amortiguado y rápidamente estabilizado.

APLICACIONES

Los soportes antivibratorios de cable inox. de AMC-MECANOCAUCHO® son ideales para aplicaciones móviles, donde se requiere un alto ratio de aislamiento y de amortiguación. Esta característica hace que este soportes antivibratorio se ideal para aislamiento a choques. Esta gama se compone de 2 elementos y más adelante se incorporarán más dimensiones a esta familia de soportes antivibratorios.

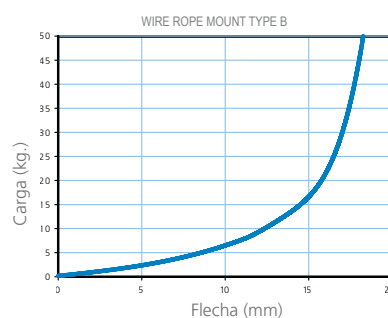
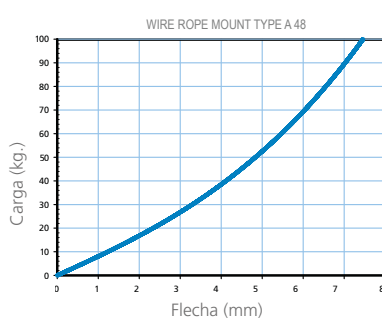
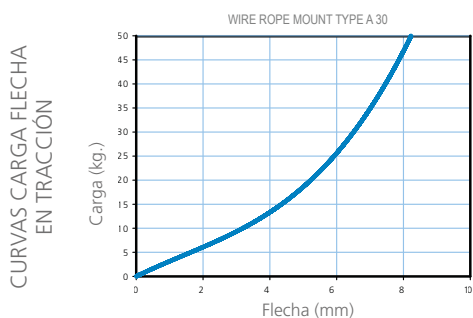
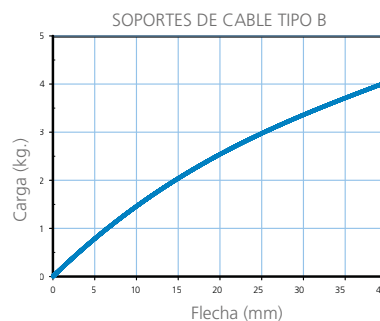
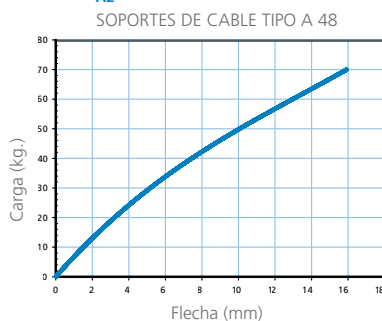
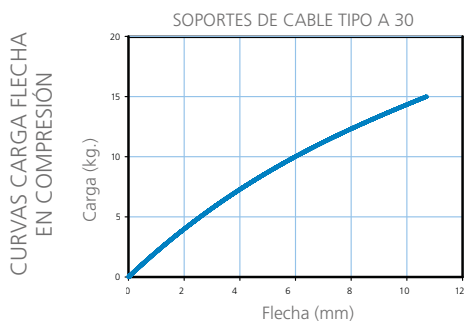
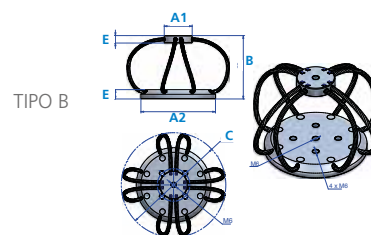
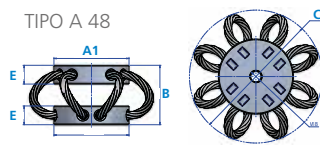
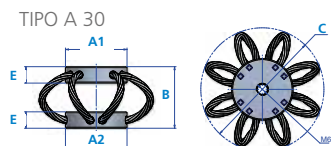

Tipo	Carga Estática Nominal kg	Dinámica Carga máx. daN	Código
TIPO A 30	6	15	171200
TIPO A 48X38	28	70	171202
TIPO A 48X50	18	35	171203
TIPO B	2	4	171201

AKUSTIK PIPE + SYLOMER®

Los soportes AMC-MECANOCAUCHO® Akustik Pipe son adecuados para aplicaciones donde se deben aislar tuberías rígidas o flexibles, tanto para aplicaciones estáticas como dinámicas.

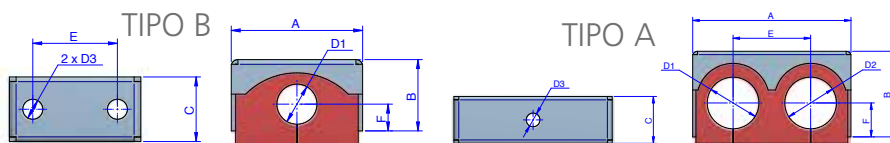

Tipo	A (mm)	B (mm)	C (mm)	D1 (Mín.)	D2 (Máx.)	E (mm)	F (mm)	D3 (Max.)	Código
Type A	70	34,5	29	15	18	36	15	8,5	23872
	70	34,5	29	18	18	36	15	8,5	23873
	82	42	29	21,2	24,3	43	15	8,5	23874
	70	34,5	29	22	22	36	13	8,5	23871
	98	51,5	29	28	28	48	21	8,5	23876
	98	51,5	29	32	32	48	21	8,5	23875
Type B	59	32	29	18	-	38	12	9	23877

MECANOCAUCHO® SOPORTES DE GRANDES CARGAS



AMC MECANOCAUCHO® ANTIDERRAPANTE B

Tipo	Código	Carga (Kg.)	Flecha (mm.).
Antiderrapante B	141003	8.000	3

AMC MECANOCAUCHO® TIPO B

Tipo	Código	Carga (Kg.)
Tipo B	141004	10000

AMC MECANOCAUCHO® TIPO P

Tipo	Código	Carga (Kg.)	Flecha (mm.).
Tipo P	141005	2.500	15

AMC MECANOCAUCHO® TIPO ANTIDERRAPANTE P

Tipo	Código	DIMENSIONES mm.	Carga Máx. (Kg./cm²)
Tipo Antiderrapante P	141006	400x400	6

AMC MECANOCAUCHO® TIPO S

Tipo	A (mm.)	B (mm.)	C (mm.)	D (mm.)	E (mm.)	F (mm.)	Flecha mm.	Código	Carga (Kg.)
L-40	300	40	20	350	140	200	5	141021	15000
L-50	300	50	30	350	140	200	5	141022	13000
L-60	300	60	40	350	140	200	5	141023	11000
L-70	300	70	50	350	140	200	5	141024	9000

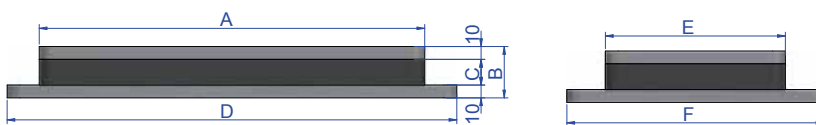

FRECUENCIA PROPIA
AMC MECANOCAUCHO® TIPO G.C.

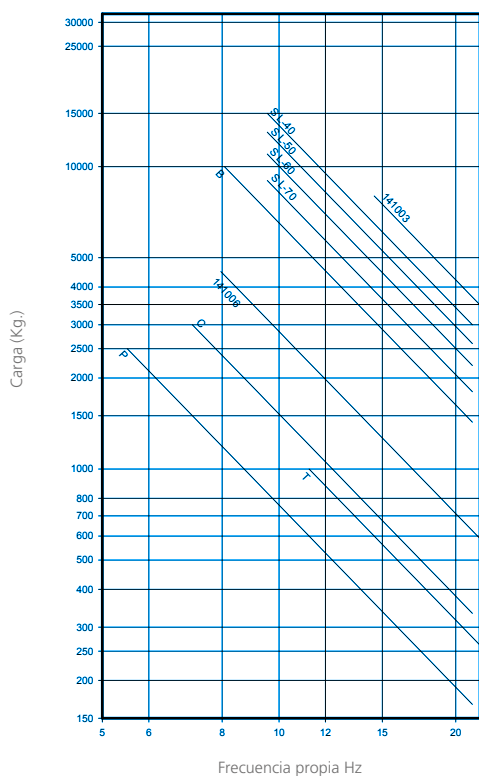

CURVA DE CARGA FLECHA
AMC MECANOCAUCHO® TIPO G.C.

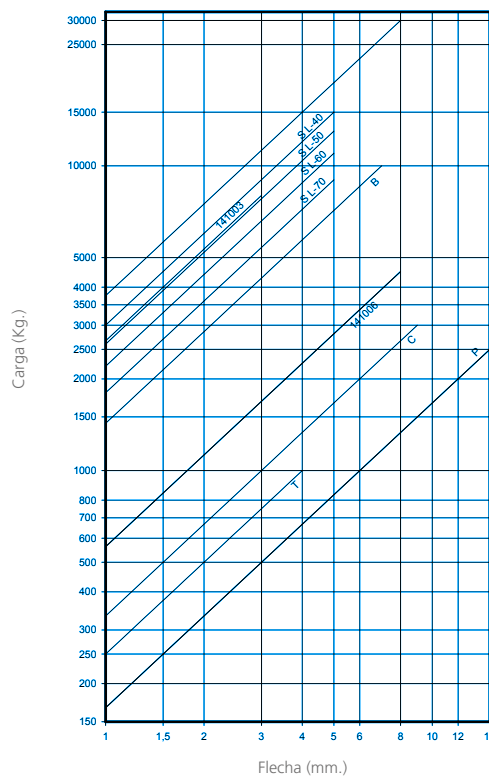

MECANOCAUCHO® TFS

Los soportes antivibratorios AMC-MECANOCAUCHO® tipo TFS ofrecen una estabilidad óptima a la vez de una buena atenuación de choques y vibraciones en aplicaciones donde haya cargas dinámicas y un control del movimiento resulte necesario.

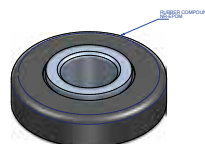
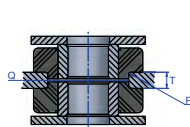
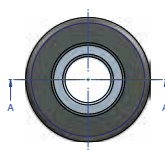
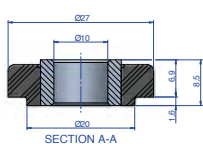

Tipo	Código Color	Q (mm)	T (mm)	Dureza	Carga máx (kg)	R (mm)	Código
TFS 25	Yellow	20	4	45 Sh	10	1	138035

ARANDELA

Las arandelas se suministran bajo demanda, según E-Catalog.

Tipo	Peso (gr.)	Øext (mm)	Øint (mm)	ESPESOR (mm)	Código
TFS 25	10	28,2	10,5	2	606185

MECANOCAUCHO® PIE DE MÁQUINA NIVELABLE NF

Los pies de maquina AMC MECANOCAUCHO® Tipo NF se emplean en aquellos casos en los que las máquinas ligeras o pesadas no deban de ser fijadas al suelo.

Debido a su sistema de regulación de altura permite ajustar las máquinas al nivel deseado, aislando vibratoriamente y reduciendo el ruido. Los soportes antivibratorios Mecanocaucho® Tipo NF son muy sencillos de colocar ya que no es necesario ser fijados al suelo. El elastómero utilizado en su mezcla es caucho sintético acrilonitrilo resistente a los aceites.

El ajuste en la altura se realiza mediante un tornillo, pudiendo realizar esta operación incluso una vez montada la máquina. El amplio contacto entre la base y la máquina asegura la buena estabilidad del conjunto.

Para colocar el amortiguador, levantar y calzar la máquina. Introducir y girar el tornillo con la mano hasta que éste encaje en su asiento. Quitar los calzos y nivelar la máquina. Realizar el bloqueo por apriete de contratuerca.

Figura 1



Figura 2

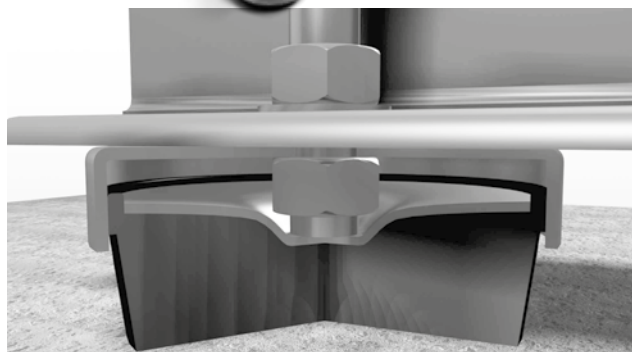

AMC-MECANOCAUCHO® TIPO NF

Tipo	A (mm)	B mm Min	B mm Máx	B mm Reglaje	Carga Estática Nominal kg	Flecha mm	Peso (gr.)	C (mm)	H mm Min	H mm Máx	FIG.	Código
NF-65	65	27	34	7	320	2	349	M-12x1,75	105	110	1	142001
								M-12x1,75	78	85	2	142017
NF-85	85	33	46	13	650	2	732	M-16x2	114	127	1	142002
								M-16x2	82	95	2	142018
NF-100	100	35	48	13	980	2	960	M-16x2	120	130	1	142003
								M-16x2	82	95	2	142019
NF-130	130	45	58	13	2500	3	1675	M-20x2,5	130	140	1	142004
								M-16x1,5	67	80	2	142023
								M-16x1,5	99	112	2	142028
NF-160	160	53	66	13	4000	3	3397	M-20x2,5	130	140	1	142005
								M-20x1,5	62	75	2	142024
								M-20x1,5	135	145	2	142026
NF-200	200	55	68	13	5000	3	4958	M-24x3	158	176	1	142006
								M-24x1,5	158	176	2	142025
NF-250	250	67	85	18	7000	3	8575	M-24x1,5	81	94	2	142027
								M-30x2	153	176	1	142007

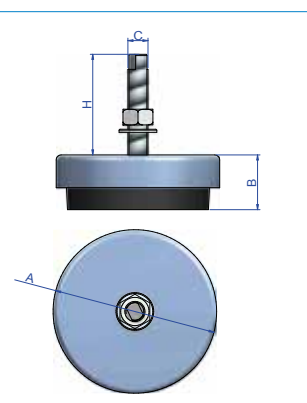

AMC-MECANOCAUCHO® TIPO NFR

Tipo	A (mm.)	B (mm.)	C	H mm. Min	Carga Estática Nominal (Kg.)	Flecha mm.	FIG.	Código	Peso (gr.)
NFR-85	85	33	M-16	100	650	2	2	142009	713
NFR-100	100	35	M-16	100	980	2	2	142010	929
NFR-130	130	45	M-20	130	1350	3	3	142011	1832
NFR-160	160	53	M-20	130	2500	3	3	142012	3330
NFR-200	200	55	M-24	140	3700	3	1	142013	4924

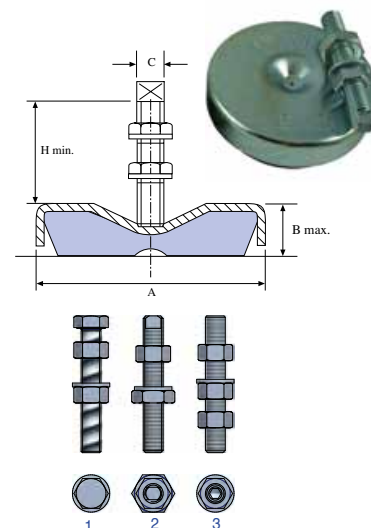

INSTRUCCIONES DE MONTAJE

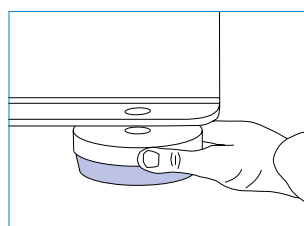

Para colocar el amortiguador levantar y calzar la máquina.

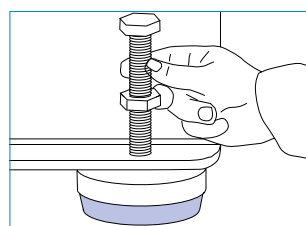

Introducir y girar el tornillo con la mano hasta que éste encaje en su asiento.

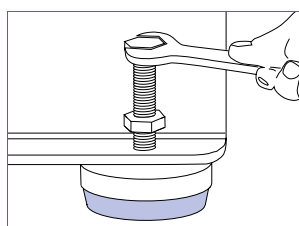

Quitar los calzos y nivelar la máquina.

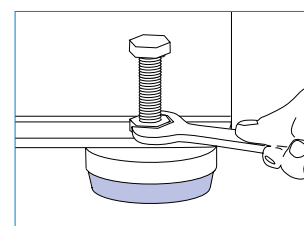

Realizar el bloqueo por apriete de contratuerca.

MECANOCAUCHO® TIPO SV

APLICACIONES

Los pie de máquina AMC MECANOCAUCHO® Tipo SV se emplean en aquellos casos en los que las máquinas ligeras o pesadas no deban de ser fijadas al suelo.

Su sistema de regulación de altura permite ajustar las máquinas al nivel deseado, aislando vibratoriamente y reduciendo el ruido.



Tipo	A (mm.)	B (mm.)	C	D (mm.)	CARGA MIN. (Kg.)	CARGA MÁX. (Kg.)	Código
000	40	23	M8	48	20	80	143001
00	60	28	M10	81	60	120	143002
0	70	32	M12	89	90	160	143003
1	85	32	M12	89	130	350	143004
2	100	40	M14	109	270	600	143005
3	120	37	M16	116	450	900	143006
4	140	55	M16	116	700	1200	143007
5	160	60	M16	116	1100	1750	143008
6	180	70	M24	138	1500	2500	143009
7	210	75	M24	138	2100	3750	143010

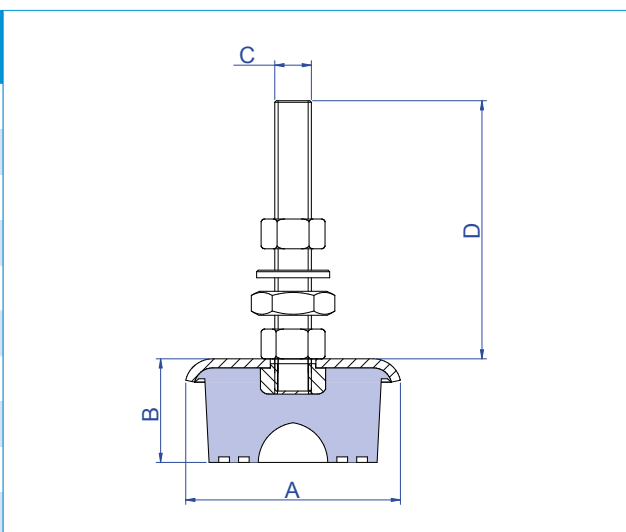

* Posibilidad de fabricación en acero inoxidable.

AMC MECANOCAUCHO® TIPO JT

APLICACIONES: Soportes para pies de máquina.

Tipo	Código	Carga (Kg.)	Peso (gr.)	Dureza
tipo JT	144001	25-40	53	50
	144002	75-100	53	75

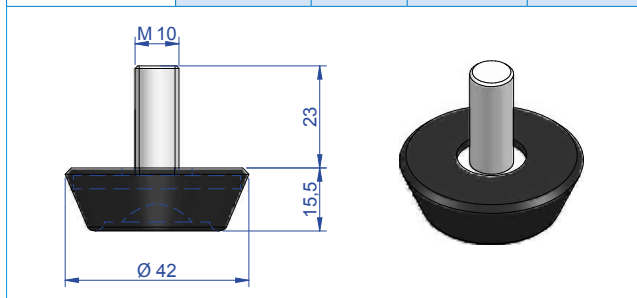

AMC MECANOCAUCHO® TIPO SX

APLICACIONES: Soportes para pies de máquina.

Tipo	Dureza	Código	Carga (Kg.)	Peso (gr.)
Tipo SX	50	145001	10-25	25

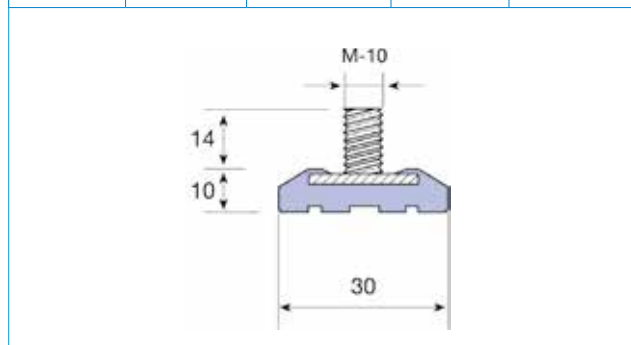

MECANOCAUCHO® TIPO SV BAJO

APLICACIONES

Los pie de máquina AMC MECANOCAUCHO® Tipo SV BAJO se emplean en aquellos casos en los que las máquinas ligeras o pesadas no deban de ser fijadas al suelo.

Su sistema de regulación de altura permite ajustar las máquinas al nivel deseado, aislando vibratoriamente y reduciendo el ruido.



Tipo	A (mm.)	B (mm.)	C	D (mm.)	CARGA MÍN. (Kg.)	CARGA MÁX. (Kg.)	Código	Peso (gr.)
000 B	43	16	M8	45	40	80	147000	257
00 B	60	18	M10	81	60	120	147001	334
0 B	70	20	M12	89	90	160	147002	286
1 B	85	25	M12	89	130	350	147003	382
2 B	100	20	M14	109	270	600	147004	574
3 B	120	25	M16	116	450	900	147005	867
4 B	140	33	M16	116	700	1200	147006	1300
5 B	160	36	M16	116	1100	1750	147007	1556
00 B INOX	60	18	M10	81	60	120	147014	334
0 B INOX	70	20	M12	89	90	160	147013	286
1 B INOX	85	25	M12	89	130	350	147012	382
2 B INOX	100	20	M14	109	270	600	147015	574
3 B INOX	120	25	M16	116	450	900	147011	867
4 B INOX	140	33	M16	116	700	1200	147016	1300
5 B INOX	160	36	M16	116	1100	1750	147017	1556

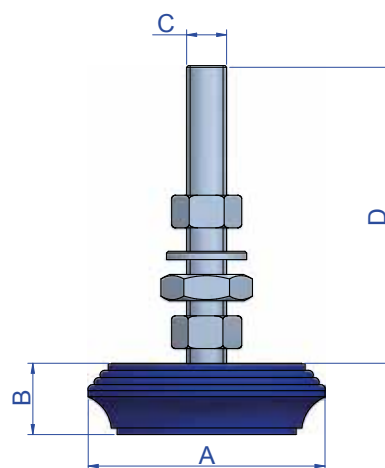

AMC MECANOCAUCHO® TIPO SM

APLICACIONES: Soportes para pies de máquina.

Tipo	A (mm.)	B (mm.)	C	D (mm.)	CARGA MÁX. (Kg.)	Código	Peso (gr.)
S.M.-40	40	18	M8	48	45	146001	79
S.M.-60	65	28	M12	89	150	146002	307
S.M.-70	75	29	M12	89	250	146003	363
S.M.-90	95	30	M12	89	500	146004	573
S.M.-120	125	31	M16	116	1000	146005	904

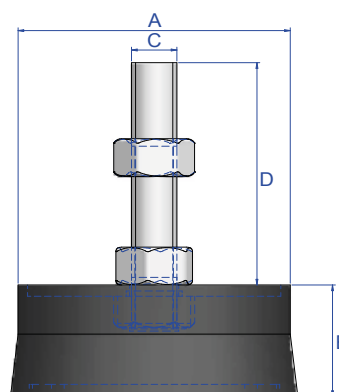

MECANOCAUCHO® TACOS Y ALFOMBRILLAS

Existen diversas alfombrillas en diferentes medidas, calidades de goma y dureza. Su empleo más clásico es para amortiguar vibraciones de alta frecuencia sin necesidad de anclaje alguno.

El usuario corta a la medida conveniente y puede aplicarlas mediante algún adhesivo o simplemente colocando en la base de la máquina. En los casos en que está previsto el contacto con aceites es conveniente indicarlo en el pedido.

En función de los diferentes modelos, la alfombrilla resulta más o menos elástica, o más o menos antiderrapante.

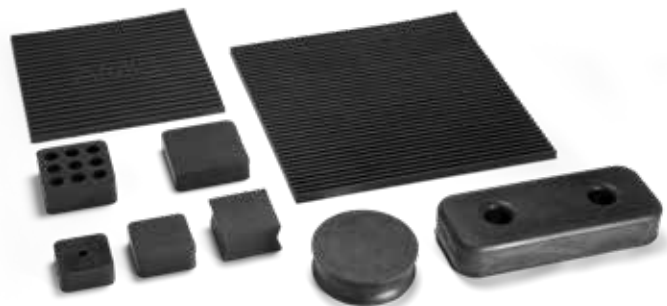

AMC MECANOCAUCHO® TIPO T

Tipo	Código	Carga (Kg.)	Flеча mm.
TACOS Y ALFOMBRILLAS Tipo T	141001	1000	4

AMC MECANOCAUCHO® TIPO C

Tipo	Código	Carga (Kg.)	Flеча mm.
TACOS Y ALFOMBRILLAS Tipo C	141002	3000	9

ALFOMBRILLA 300 x 300

Tipo	Carga Máx. (Kg./cm²)	Código
TACOS Y ALFOMBRILLAS 300 x 300	4	152001

ALFOMBRILLA 400 x 400

Tipo	Carga Máx. (Kg./cm²)	Código
TACOS Y ALFOMBRILLAS 400 x 400	6	152003

TACOS AMC MECANOCAUCHO®

Son soportes cuadrados antivibratorios ideales para su colocación sin ningún tipo de anclaje ni sujeción.



	Tipo	A (mm)	B (mm)	CARGA kg MAX	FIG.	Peso (kg)	Código
	G-060	70	30	400	1	0,16	152005
	G-070	80	30	600	1	0,218	152006
	G-090	100	40	500	1	0,359	152008
	G-110	110	30	800	1	0,4	152009
	G-080	80	50	300	2	0,313	152007

MECANOCAUCHO® SOPORTES CILÍNDRICOS

DESCRIPCIÓN

Los Soportes Cilíndricos Mecanocaucho®, son dispositivos para hacer sujeciones o fijaciones elásticas. Se presta a los usos más variados sobre todo para suspensiones elásticas y aislamiento antivibratorio de máquinas y diversos órganos mecánicos. Están constituidos por un bloque de caucho con dos armaduras metálicas paralelas en los extremos que permiten su fijación bien por tornillos en el modelo "Hembra" o con tuercas en el modelo "Macho" o una combinación de ambos en el modelo "Mixto". El bloque de caucho puede ser cilíndrico en los casos que se requiera mayor capacidad de carga o en forma de diábolo cuando se requiere una mayor elasticidad en todas las direcciones.

FUNCIONAMIENTO Y MONTAJE

Su elasticidad es mucho más grande en todas las direcciones paralelas a las armaduras que en la dirección perpendicular. El caucho trabaja a compresión o a cizallamiento según sea el sentido en que se coloque en su montaje. Este sentido se realiza en función de la utilización y del fin que se persigue. Por tanto, su montaje se realiza bien con tuercas o tornillos según el modelo escogido, sujetando una parte al chasis fijo y la otra parte a la máquina a suspender.

CARACTERÍSTICAS TÉCNICAS

Según el tamaño del bloque de caucho el Soportes Cilíndricos AMC MECANOCAUCHO® tiene una mayor o menor elasticidad, siendo ésta, mayor sobre todo en las direcciones perpendiculares a su eje (cizallamiento). El elemento Soportes Cilíndricos AMC MECANOCAUCHO® posibilita de esta forma realizar uniones que permiten importantes desplazamientos relativos, hasta de varios milímetros (caso de dilataciones térmicas, deformaciones de chasis, etc.). El elemento Soportes Cilíndricos AMC MECANOCAUCHO® se presta muy bien al aislamiento vibratorio de máquinas donde las vibraciones son perpendiculares a su eje, salvo que estos esfuerzos sean demasiado importantes aplicados en este sentido.

VENTAJAS

- Simplicidad de montaje.
- Gran elasticidad (sobre todo transversal).
- Economía.

APLICACIONES

Los Soportes Cilíndricos AMC MECANOCAUCHO® se montan ventajosamente sobre pequeños grupos moto-bombas, moto-ventiladores, secadoras, cribas, compactadores, máquinas de lavar, motores eléctricos, tableros de abordaje, aparatos de medida, armarios de control, micrófonos, tubos fluorescentes, etc.



MECANOCAUCHO® SOPORTES CILÍNDRICOS TIPO A MACHO

FUNCIONAMIENTO Y MONTAJE

Su elasticidad es mucho más grande en todas las direcciones paralelas a las armaduras que en la dirección perpendicular. El caucho trabaja a compresión o a cizallamiento según sea el sentido en que se coloque en su montaje. Este sentido se realiza en función de la utilización y del fin que se persigue. Por tanto, su montaje se realiza bien con tuercas o tornillos según el modelo escogido, sujetando una parte al chasis fijo y la otra parte a la máquina a suspender.

APLICACIONES

Los Soportes Cilíndricos AMC MECANOCAUCHO® se montan ventajosamente sobre pequeños grupos moto-bombas, moto-ventiladores, secadoras, cribas, compactadores, máquinas de lavar, motores eléctricos, tableros de abordó, aparatos de medida, armarios de control, micrófonos, tubos fluorescentes, etc.

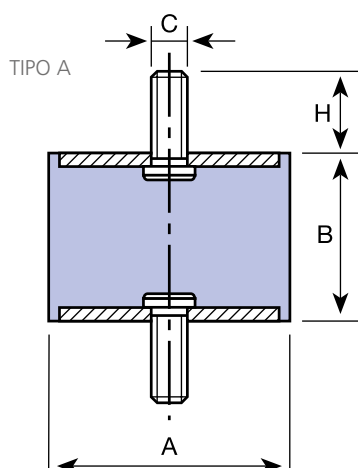

Tipo	Código	A (mm.)	B (mm.)	C	H (mm.)	COMPRESIÓN CARGA Máx. daN	COMPRESIÓN FLECHA mm.	CIZALLAMIENTO CARGA Máx. daN	CIZALLAMIENTO FLECHA mm.
SOPORTES CILÍNDRICOS MACHO 12-25	120001	12,5	10	M5	10	12	2	1,5	1,5
	120002	12,5	15	M5	10	10	3	1,5	2
	120003	12,5	20	M5	10	8	3,5	1,5	4
	120011	16	10	M5	12	20	1,5	2,5	1,5
	120012	16	15	M5	12	20	3	2,5	2
	120013	16	20	M5	12	15	4	2,5	4
	120014	16	25	M5	12	15	5	2	5
	120021	20	8,5	M6	16,5	40	1,5	5	1
	120022	20	15	M6	16,5	35	4	5	2,5
	120023	20	20	M6	16,5	30	5	5	3,5
	120024	20	25	M6	16,5	30	5,5	4,5	4,5
	120025	20	30	M6	16,5	25	7	4,5	4,5
	120171	25,5	10	M6	18	80	2	8	1,5
	120172	25,5	15	M6	18	60	3,5	8	2,5
	120173	25,5	20	M6	18	55	4,5	8	3,5
	120174	25,5	25	M6	18	50	6	8	4,5
	120175	25,5	30	M6	18	50	8	8	6
	120026	25,5	10	M8	20	80	2	8	1,5
	120031	25,5	15	M8	20	60	3,5	8	2,5
	120032	25,5	19	M8	20	55	4,5	8	3,5
120033	25,5	22	M8	20	50	5,5	8	4	
120034	25,5	25	M8	20	50	6	8	4,5	
120035	25,5	30	M8	20	50	8	8	6	
120036	25,5	40	M8	20	50	10	10	6	
SOPORTES CILÍNDRICOS MACHO 30-50	120041	30	15	M8	20	90	3	11	2,5
	120042	30	22	M8	20	80	5	11	4
	120186	30	25	M8	20	75	6,5	11	5
	120043	30	30	M8	20	70	8	11	6
	120044	30	40	M8	20	60	9	11	7,7
	120193	40	20	M8	20	160	5	20	3
	120194	40	25	M8	20	150	6	20	3,5
	120195	40	28	M8	20	150	6	20	5,5
	120196	40	30	M8	20	150	6	30	5,5
	120197	40	35	M8	20	120	8	20	6,5
	120198	40	40	M8	20	120	10	20	7,5
	120199	40	45	M8	20	120	11	20	9
	120051	40	20	M10	25	160	5	20	3
	120191	40	25	M10	25	150	6	20	3,5
	120052	40	28	M10	25	150	6	20	5,5
	120192	40	30	M10	25	150	6	30	5,5
	120053	40	35	M10	25	120	8	20	6,5
	120054	40	40	M10	25	120	10	20	7,5
	120055	40	45	M10	25	120	11	20	9
	120201	50	20	M10	25	300	5	25	3,5
120061	50	25	M10	25	300	6	25	4,5	
120202	50	30	M10	25	275	7	25	6,5	
120062	50	35	M10	25	250	8	25	7	
120203	50	40	M10	25	210	10	25	8	
120063	50	45	M10	25	190	11	25	9	
120204	50	50	M10	25	170	11	25	10,5	
120064	50	60	M10	25	150	11	25	12	
SOPORTES CILÍNDRICOS MACHO 60-95	120071	60	25	M10	25	400	6	30	4,5
	120072	60	36	M10	25	300	9	30	7
	120073	60	45	M10	25	250	11	30	9
	120074	60	60	M10	25	200	12	30	10
	120081	70	35	M10	25	450	8	35	6,5
	120082	70	50	M10	25	350	11	35	11
	120083	70	60	M10	25	300	12	35	13
	120084	70	70	M10	25	300	14	35	15
	120091	75	25	M12	30	650	7	37	5
	120092	75	40	M12	30	500	9	37	7
	120093	75	45	M12	30	500	10	37	9
	120094	75	55	M12	30	450	11	37	11
	120101	80	30	M14	35	950	7	40	5
	120102	80	40	M14	35	600	9	40	7
120103	80	50	M14	35	550	10	40	8	
120104	80	55	M14	35	550	11	40	9	
120105	80	70	M14	35	500	13	40	15	
120106	80	75	M14	35	450	14	40	16	
120111	95	40	M16	45	1200	8	60	7	
120112	95	55	M16	45	1000	11	60	8	
120113	95	60	M16	45	800	12	60	10	
120114	95	75	M16	45	700	13	60	14	
SOPORTES CILÍNDRICOS MACHO 105-150	120121	105	50	M16	45	1200	9	80	9
	120122	105	75	M16	45	1000	13	80	14
	120123	105	100	M16	45	800	16	80	16
	120131	120	50	M16	45	1500	9	100	9
	120132	120	75	M16	45	1200	13	100	14
	120133	120	100	M16	45	1000	16	100	16
	120142	130	50	M16	45	1600	9	120	9
	120143	130	75	M16	45	1450	13	120	14
	120144	130	100	M16	45	1200	16	120	16
	120151	150	50	M20	50	1800	9	140	9
120152	150	75	M20	50	1650	13	140	14	
120153	150	100	M20	50	1400	16	140	16	

MECANOCAUCHO® SOPORTES CILÍNDRICOS TIPO B MIXTO

FUNCIONAMIENTO Y MONTAJE

Su elasticidad es mucho más grande en todas las direcciones paralelas a las armaduras que en la dirección perpendicular. El caucho trabaja a compresión o a cizallamiento según sea el sentido en que se coloque en su montaje. Este sentido se realiza en función de la utilización y del fin que se persigue. Por tanto, su montaje se realiza bien con tuercas o tornillos según el modelo escogido, sujetando una parte al chasis fijo y la otra parte a la máquina a suspender.

APLICACIONES

Los Soportes Cilíndricos AMC MECANOCAUCHO® se montan ventajosamente sobre pequeños grupos moto-bombas, moto-ventiladores, secadoras, cribas, compactadores, máquinas de lavar, motores eléctricos, tableros de abordó, aparatos de medida, armarios de control, micrófonos, tubos fluorescentes, etc.

TIPO B

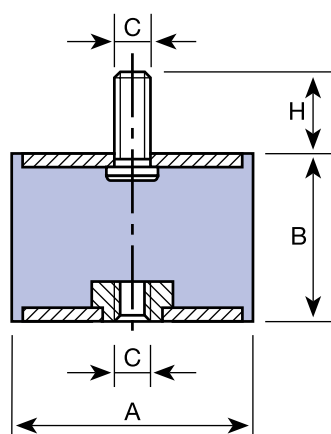

Tipo	Código	A (mm.)	B (mm.)	C	H (mm.)	COMPRESIÓN CARGA Máx. daN	COMPRESIÓN FLECHA mm.	CIZALLAMIENTO CARGA Máx. daN	CIZALLAMIENTO FLECHA mm.
SOPORTES CILÍNDRICOS MIXTO 12-25	121001	12,5	10	M5	10	12	2	1,5	1,5
	121002	12,5	15	M5	10	10	3	1,5	2
	121003	12,5	20	M5	10	8	3,5	1,5	4
	121011	16	10	M5	12	20	1,5	2,5	1,5
	121012	16	15	M5	12	20	3	2,5	2
	121013	16	20	M5	12	15	4	2,5	4
	121014	16	25	M5	12	15	5	2	5
	121022	20	15	M6	16,5	35	4	5	2,5
	121023	20	20	M6	16,5	30	5	5	3,5
	121024	20	25	M6	16,5	30	5,5	4,5	4,5
	121025	20	30	M6	16,5	25	7	4,5	4,5
	121172	25,5	15	M6	18	60	3,5	8	2,5
	121173	25,5	20	M6	18	55	4,5	8	3,5
	121174	25,5	25	M6	18	50	6	8	4,5
121175	25,5	30	M6	18	50	8	8	6	
121031	25,5	15	M8	20	60	3,5	8	2,5	
121032	25,5	19	M8	20	55	4,5	8	3,5	
121033	25,5	22	M8	20	50	5,5	8	4	
121034	25,5	25	M8	20	50	6	8	4,5	
121035	25,5	30	M8	20	50	8	8	6	
121036	25,5	40	M8	20	50	10	10	6	
SOPORTES CILÍNDRICOS MIXTO 30-40	121041	30	15	M8	20	90	3	11	2,5
	121042	30	22	M8	20	80	5	11	4
	121186	30	25	M8	20	75	6,5	11	5
	121043	30	30	M8	20	70	8	11	6
	121044	30	40	M8	20	60	9	11	7,5
	121193	40	20	M8	20	160	5	20	3
	121194	40	25	M8	20	150	6	20	3,5
	121195	40	28	M8	20	150	6	20	5,5
	121196	40	30	M8	20	150	6	30	5,5
	121197	40	35	M8	20	120	8	20	6,5
	121198	40	40	M8	20	120	10	20	7,5
	121199	40	45	M8	20	120	11	20	9
	121051	40	20	M10	25	160	5	20	3
	121191	40	25	M10	25	150	6	20	3,5
121052	40	28	M10	25	150	6	20	5,5	
121192	40	30	M10	25	150	6	30	5,5	
121053	40	35	M10	25	120	8	20	6,5	
121054	40	40	M10	25	120	10	20	7,5	
121055	40	45	M10	25	120	11	20	9	
SOPORTES CILÍNDRICOS MIXTO 50-75	121201	50	20	M10	25	300	5	25	3,5
	121061	50	25	M10	25	300	6	25	4,5
	121202	50	30	M10	25	275	7	25	6,5
	121062	50	35	M10	25	250	8	25	7
	121203	50	40	M10	25	210	10	25	8
	121063	50	45	M10	25	190	11	25	9
	121204	50	50	M10	25	170	11	25	10,5
	121064	50	60	M10	25	150	11	25	12
	121071	60	25	M10	25	400	6	30	4,5
	121072	60	36	M10	25	300	9	30	7
	121073	60	45	M10	25	250	11	30	9
	121074	60	60	M10	25	200	12	30	10
	121081	70	35	M10	25	450	8	35	6,5
	121082	70	50	M10	25	350	11	35	11
121083	70	60	M10	25	300	12	35	13	
121084	70	70	M10	25	300	14	35	15	
121091	75	25	M12	30	650	7	37	5	
121092	75	40	M12	30	500	9	37	7	
121093	75	45	M12	30	500	10	37	9	
121094	75	55	M12	30	450	11	37	11	
SOPORTES CILÍNDRICOS MIXTO 80-150	121101	80	30	M14	35	950	7	40	5
	121102	80	40	M14	35	600	9	40	7
	121103	80	50	M14	35	550	10	40	8
	121104	80	55	M14	35	550	11	40	9
	121105	80	70	M14	35	500	13	40	15
	121106	80	75	M14	35	450	14	40	16
	121111	95	40	M16	45	1200	8	60	7
	121112	95	55	M16	45	1000	11	60	8
	121113	95	60	M16	45	800	12	60	10
	121114	95	75	M16	45	700	13	60	14
	121121	105	50	M16	45	1200	9	80	9
	121122	105	75	M16	45	1000	13	80	14
	121123	105	100	M16	45	800	16	80	16
	121131	120	50	M16	45	1500	9	100	9
121132	120	75	M16	45	1200	13	100	14	
121133	120	100	M16	45	1000	16	100	16	
121142	130	50	M16	45	1600	9	120	9	
121143	130	75	M16	45	1450	13	120	14	
121144	130	100	M16	45	1200	16	120	16	
121151	150	50	M20	50	1800	9	140	9	
121152	150	75	M16	50	1650	13	140	14	
121153	150	100	M16	50	1400	16	140	16	

MECANOCAUCHO® SOPORTES CILÍNDRICOS TIPO C HEMBRA

FUNCIONAMIENTO Y MONTAJE

Su elasticidad es mucho más grande en todas las direcciones paralelas a las armaduras que en la dirección perpendicular. El caucho trabaja a compresión o a cizallamiento según sea el sentido en que se coloque en su montaje. Este sentido se realiza en función de la utilización y del fin que se persigue. Por tanto, su montaje se realiza bien con tuercas o tornillos según el modelo escogido, sujetando una parte al chasis fijo y la otra parte a la máquina a suspender.

APLICACIONES

Los Soportes Cilíndricos AMC MECANOCAUCHO® se montan ventajosamente sobre pequeños grupos moto-bombas, moto-ventiladores, secadoras, cribas, compactadores, máquinas de lavar, motores eléctricos, tableros de abordo, aparatos de medida, armarios de control, micrófonos, tubos fluorescentes, etc.

TIPO C

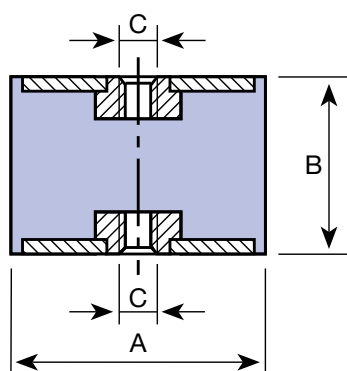

Tipo	Código	A (mm.)	B (mm.)	C	COMPRESIÓN CARGA Máx. daN	COMPRESIÓN FLECHA mm.	CIZALLAMIENTO CARGA Máx. daN	CIZALLAMIENTO FLECHA mm.
SOPORTES CILÍNDRICOS HEMBRA 12-30	122003	12,5	20	M5	8	3,5	1,5	4
	122013	16	20	M5	15	4	2,5	4
	122014	16	25	M5	15	5	2	5
	122023	20	20	M6	30	5	5	3,5
	122024	20	25	M6	30	5,5	4,5	4,5
	122025	20	30	M6	25	7	4,5	4,5
	122173	25,5	20	M6	55	4,5	8	3,5
	122174	25,5	25	M6	50	6	8	4,5
	122175	25,5	30	M6	50	8	8	6
	122032	25,5	19	M8	55	4,5	8	3,5
	122033	25,5	22	M8	50	5,5	8	4
	122034	25,5	25	M8	50	6	8	4,5
	122035	25,5	30	M8	50	8	8	6
	122036	25,5	40	M8	50	10	10	6
SOPORTES CILÍNDRICOS HEMBRA 40-60	122042	30	22	M8	80	5	11	4
	122186	30	25	M8	75	6,5	11	5
	122043	30	30	M8	70	8	11	6
	122044	30	40	M8	60	9	11	7,5
	122194	40	25	M8	150	6	20	3,5
	122195	40	28	M8	150	6	20	5,5
	122196	40	30	M8	150	6	30	5,5
	122197	40	35	M8	120	8	20	6,5
	122198	40	40	M8	120	10	20	7,5
	122199	40	45	M8	120	11	20	9
	122052	40	28	M10	150	6	20	5,5
	122192	40	30	M10	150	6	30	5,5
	122053	40	35	M10	120	8	20	6,5
	122054	40	40	M10	120	10	20	7,5
	122055	40	45	M10	120	11	20	9
	122061	50	25	M10	300	6	25	4,5
	122202	50	30	M10	275	7	25	6,5
	122062	50	35	M10	250	8	25	7
122203	50	40	M10	210	10	25	8	
122063	50	45	M10	190	11	25	9	
122204	50	50	M10	170	11	25	10,5	
122064	50	60	M10	150	11	25	12	
122071	60	25	M10	400	6	30	4,5	
122072	60	36	M10	300	9	30	7	
122073	60	45	M10	250	11	30	9	
122074	60	60	M10	200	12	30	10	
SOPORTES CILÍNDRICOS HEMBRA 70-95	122081	70	35	M10	450	8	35	6,5
	122082	70	50	M10	350	11	35	11
	122083	70	60	M10	300	12	35	13
	122084	70	70	M10	300	14	35	15
	122092	75	40	M12	500	9	37	7
	122093	75	45	M12	500	10	37	9
	122094	75	55	M12	450	11	37	11
	122101	80	30	M14	950	7	40	5
	122102	80	40	M14	600	9	40	7
	122103	80	50	M14	550	10	40	8
	122104	80	55	M14	550	11	40	9
	122105	80	70	M14	500	13	40	15
122106	80	75	M14	450	14	40	16	
122111	95	40	M16	1.200	8	60	7	
122112	95	55	M16	1.000	11	60	8	
122113	95	60	M16	800	12	60	10	
122114	95	75	M16	700	13	60	14	
SOPORTES CILÍNDRICOS HEMBRA 105-150	122122	105	50	M16	1.200	9	80	9
	122123	105	75	M16	1.000	13	80	14
	122124	105	100	M16	800	16	80	16
	122131	120	50	M16	1.500	9	100	9
	122132	120	75	M16	1.200	13	100	14
	122133	120	100	M16	1.000	16	100	16
	122142	130	50	M16	1.600	9	120	9
	122143	130	75	M16	1.450	13	120	14
	122144	130	100	M16	1.200	16	120	16
	122151	150	50	M20	1.800	9	140	9
122152	150	75	M20	1.650	13	140	14	
122153	150	100	M20	1.400	16	140	16	

MECANOCAUCHO® SOPORTES CILÍNDRICOS TIPO D MACHO

APLICACIONES

Como topes: En cualquier caso de limitación de amplitud de un elemento flexible.

- Fin de carrera de ballesta o amortiguador.
- Fin de carrera de grúas y polipastos.
- Calaje de material frágil en los embalajes.

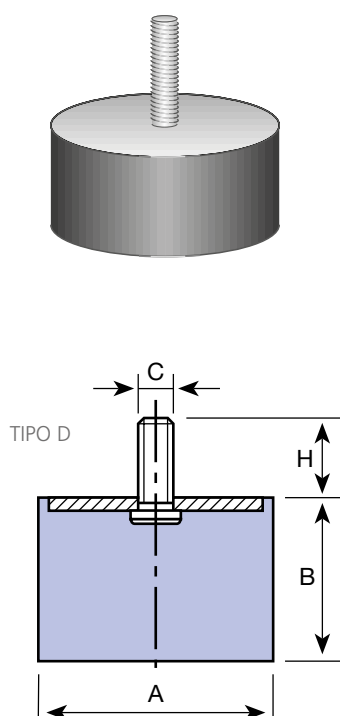

Tipo	Código	A (mm.)	B (mm.)	C	H (mm.)	COMPRESIÓN CARGA Máx. daN	COMPRESIÓN FLECHA mm.
TOPES SIMPLES MACHO 12-25	110001	12,5	10	M5	10	12	2
	110002	12,5	15	M5	10	10	3
	110003	12,5	20	M5	10	8	3,5
	110004	16	10	M5	12	20	1,5
	110005	16	15	M5	12	20	3
	110006	16	20	M5	12	15	4
	110007	16	25	M5	12	15	5
	110008	20	8,5	M6	16,5	40	1,5
	110009	20	15	M6	16,5	35	4
	110010	20	20	M6	16,5	30	5
	110011	20	25	M6	16,5	30	5,5
	110012	20	30	M6	16,5	25	7
	110091	25,5	10	M6	18	80	2
	110092	25,5	15	M6	18	60	3,5
	110093	25,5	20	M6	18	55	4,5
	110094	25,5	25	M6	18	50	6
	110095	25,5	30	M6	18	50	8
	110013	25,5	10	M8	20	80	2
	110014	25,5	15	M8	20	60	3,5
110015	25,5	19	M8	20	55	4,5	
110016	25,5	22	M8	20	50	5,5	
110017	25,5	25	M8	20	50	6	
110018	25,5	30	M8	20	50	8	
110019	25,5	40	M8	20	50	10	
TOPES SIMPLES MACHO 30-50	110020	30	15	M8	20	90	3
	110021	30	22	M8	20	80	5
	110101	30	25	M8	20	75	6,5
	110022	30	30	M8	20	70	8
	110023	30	40	M8	20	60	9
	110112	40	20	M8	20	160	5
	110113	40	25	M8	20	150	6
	110114	40	28	M8	20	150	6
	110115	40	30	M8	20	150	6
	110116	40	35	M8	20	120	8
	110117	40	40	M8	20	120	10
	110118	40	45	M8	25	120	11
	110024	40	20	M10	25	160	5
	110110	40	25	M10	25	150	6
	110025	40	28	M10	25	150	6
	110111	40	30	M10	25	150	6
	110026	40	35	M10	25	120	8
	110027	40	40	M10	25	120	10
	110028	40	45	M10	25	120	11
	110121	50	20	M10	25	300	5
110029	50	25	M10	25	300	6	
110122	50	30	M10	25	275	7	
110030	50	35	M10	25	250	8	
110123	50	40	M10	25	210	10	
110031	50	45	M10	25	190	11	
110124	50	50	M10	25	170	11	
110032	50	60	M10	25	150	11	
TOPES SIMPLES MACHO 60-95	110033	60	25	M10	25	400	6
	110034	60	36	M10	25	300	9
	110035	60	45	M10	25	250	11
	110036	60	60	M10	25	200	12
	110037	70	35	M10	25	450	8
	110038	70	50	M10	25	350	11
	110039	70	60	M10	25	300	12
	110040	70	70	M10	25	300	14
	110041	75	25	M12	30	650	7
	110042	75	40	M12	30	500	9
	110043	75	45	M12	30	500	10
	110044	75	55	M12	30	450	11
	110045	80	30	M14	35	950	7
	110046	80	40	M14	35	600	9
110047	80	50	M14	35	550	10	
110048	80	55	M14	35	550	11	
110049	80	70	M14	35	500	13	
110050	80	75	M14	35	450	14	
110051	95	40	M16	45	1200	8	
110052	95	55	M16	45	1000	11	
110053	95	60	M16	45	800	12	
110054	95	75	M16	45	700	13	
TOPES SIMPLES MACHO 105-150	110055	105	50	M16	45	1200	9
	110056	105	75	M16	45	1000	13
	110057	105	100	M16	45	800	16
	110058	120	50	M16	45	1500	9
	110059	120	75	M16	45	1200	13
	110060	120	200	M16	45	1000	16
	110062	130	50	M16	45	1600	9
	110063	130	75	M16	45	1450	13
	110064	130	200	M16	45	1200	16
	110065	150	50	M20	50	1800	9
110066	150	75	M20	50	1650	13	
110067	150	200	M20	50	1400	16	

MECANOCAUCHO® SOPORTES CILÍNDRICOS TIPO E HEMBRA

APLICACIONES

Como topes: En cualquier caso de limitación de amplitud de un elemento flexible.

- Fin de carrera de ballesta o amortiguador.
- Fin de carrera de grúas y polipastos.
- Calaje de material frágil en los embalajes.

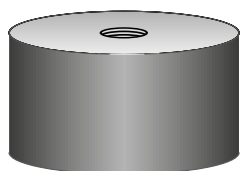

TIPO E

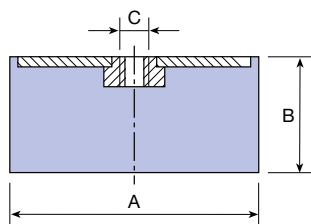

Tipo	Código	A (mm.)	B (mm.)	C	COMPRESIÓN CARGA Max. daN	COMPRESIÓN FLECHA mm.
TOPE SIMPLES HEMBRA 12-25	111001	12,5	10	M5	12	2
	111002	12,5	15	M5	10	3
	111003	12,5	20	M5	8	3,5
	111004	16	10	M5	20	1,5
	111005	16	15	M5	20	3
	111006	16	20	M5	15	4
	111007	16	25	M5	15	5
	111008	20	8,5	M6	40	1,5
	111009	20	15	M6	35	4
	111010	20	20	M6	30	5
	111011	20	25	M6	30	5,5
	111012	20	30	M6	25	7
	111091	25,5	10	M6	80	2
	111092	25,5	15	M6	60	3,5
	111093	25,5	20	M6	55	4,5
	111094	25,5	25	M6	50	6
	111095	25,5	30	M6	50	8
	111013	25,5	10	M8	80	2
	111014	25,5	15	M8	60	3,5
111015	25,5	19	M8	55	4,5	
111016	25,5	22	M8	50	5,5	
111017	25,5	25	M8	50	6	
111018	25,5	30	M8	50	8	
111019	25,5	40	M8	50	10	
TOPE SIMPLES HEMBRA 30-50	111020	30	15	M8	90	3
	111021	30	22	M8	80	5
	111101	30	25	M8	75	6,5
	111022	30	30	M8	70	8
	111023	30	40	M8	60	9
	111112	40	20	M8	160	5
	111113	40	25	M8	150	6
	111114	40	28	M8	150	6
	111115	40	30	M8	150	6
	111116	40	35	M8	120	8
	111117	40	40	M8	120	10
	111118	40	45	M8	120	11
	111024	40	20	M10	160	5
	111110	40	25	M10	150	6
	111025	40	28	M10	150	6
	111111	40	30	M10	150	6
	111026	40	35	M10	120	8
	111027	40	40	M10	120	10
	111028	40	45	M10	120	11
	111121	50	20	M10	300	5
111029	50	25	M10	300	6	
111122	50	30	M10	275	7	
111030	50	35	M10	250	8	
111123	50	40	M10	210	10	
111031	50	45	M10	190	11	
111124	50	50	M10	170	11	
111032	50	60	M10	150	11	
TOPE SIMPLES HEMBRA 60-95	111033	60	25	M10	400	6
	111034	60	36	M10	300	9
	111035	60	45	M10	250	11
	111036	60	60	M10	200	12
	111037	70	35	M10	450	8
	111038	70	50	M10	350	11
	111039	70	60	M10	300	12
	111040	70	70	M10	300	14
	111041	75	25	M12	650	7
	111042	75	40	M12	500	9
	111043	75	45	M12	500	10
	111044	75	55	M12	450	11
	111045	80	30	M14	950	7
	111046	80	40	M14	600	9
	111047	80	50	M14	550	10
	111048	80	55	M14	550	11
	111049	80	70	M14	500	13
111050	80	75	M14	450	14	
111051	95	40	M16	1200	8	
111052	95	55	M16	1000	11	
111053	95	60	M16	800	12	
111054	95	75	M16	700	13	
TOPE SIMPLES HEMBRA 105-150	111055	105	50	M16	1200	9
	111056	105	75	M16	1000	13
	111057	105	100	M16	800	16
	111058	120	50	M16	1500	9
	111059	120	75	M16	1200	13
	111060	120	100	M16	1000	16
	111062	130	50	M16	1600	9
	111063	130	75	M16	1450	13
	111064	130	100	M16	1200	16
111065	150	50	M20	1800	9	
111066	150	75	M20	1650	13	
111067	150	100	M20	1400	16	

MECANOCAUCHO® SOPORTES CILÍNDRICOS INOX

FUNCIONAMIENTO Y MONTAJE

Su elasticidad es mucho más grande en todas las direcciones paralelas a las armaduras que en la dirección perpendicular. El caucho trabaja a compresión o a cizallamiento según sea el sentido en que se coloque en su montaje. Este sentido se realiza en función de la utilización y del fin que se persigue. Por tanto, su montaje se realiza bien con tuercas o tornillos según el modelo escogido, sujetando una parte al chasis fijo y la otra parte a la máquina a suspender.

APLICACIONES

Los Soportes Cilíndricos AMC MECANOCAUCHO® se montan ventajosamente sobre pequeños grupos moto-bombas, moto-ventiladores, secadoras, cribas, compactadores, máquinas de lavar, motores eléctricos, tableros de abordaje, aparatos de medida, armarios de control, micrófonos, tubos fluorescentes, etc.

TIPO A MACHO	Diagrama de Tipo A Macho		SOPORTES CILÍNDRICOS MACHO INOX						
	A (mm.)	B (mm.)	C	H (mm.)	COMPRESIÓN CARGA Máx. daN	COMPRESIÓN FLECHA mm.	CIZALLAMIENTO CARGA Máx. daN	CIZALLAMIENTO FLECHA mm.	
	20	20	M6	18	30	5	5	3,5	
	20	25	M6	18	30	5,5	4,5	4,5	
	25	25	M6	18	55	4,5	8	3,5	
	25	30	M6	18	50	8	8	6	
	30	20	M8	23	80	5	11	4	
	30	30	M8	23	70	8	11	6	
	40	30	M8	23	150	6	30	5,5	
	40	40	M10	28	120	10	20	7,5	
	50	25	M10	28	300	6	25	4,5	
	50	35	M10	28	250	8	25	7	
	50	45	M10	28	190	11	25	9	
	60	35	M10	28	300	9	30	7	
	60	45	M10	28	250	11	30	9	
	60	60	M10	28	200	12	30	10	
	70	45	M12	37	350	11	35	11	

TIPO C HEMBRA	Diagrama de Tipo C Hembra		SOPORTES CILÍNDRICOS HEMBRA INOX						
	A (mm.)	B (mm.)	C	COMPRESIÓN CARGA Máx. daN	COMPRESIÓN FLECHA mm.	CIZALLAMIENTO CARGA Máx. daN	CIZALLAMIENTO FLECHA mm.		
	60	35	M10	300	9	30	7		
	60	60	M10	200	12	30	10		
	70	55	M12	325	11,5	35	12		
	80	75	M12	450	14	40	16		
	100	80	M16	1000	13	80	14		

MECANOCAUCHO® SOPORTES DIÁBOLO

APLICACIONES

Los Soportes Cilíndricos AMC MECANOCAUCHO® se montan ventajosamente sobre pequeños grupos moto-bombas, moto-ventiladores, secadoras, cribas, compactadores, máquinas de lavar, motores eléctricos, tableros de abordaje, aparatos de medida, armarios de control, micrófonos, tubos fluorescentes, etc.

TIPO A MACHO		Tipo	A (mm.)	B (mm.)	D (mm.)	H (mm.)	COMPRESIÓN CARGA Máx. daN	COMPRESIÓN FLECHA mm.	CIZALLAMIENTO CARGA Máx. daN	CIZALLAMIENTO FLECHA mm.	Código	C
		F.000N	12	12	8	10	4	1,5	0,4	1,5	129001	M5
F.00N	20	19	13,5	16,5	12	2,5	3	5	129002	M6		
F.3	30	25	24	20	40	5	4	4,5	129003	M8		
F.ON	40	28	19	25	30	5	2,5	4,5	129004	M10		
F.9	40	30	26	25	45	3	4	4,5	128001	M8		
F.7	44	42	25	25	50	6	9	6	129005	M8		
F.1	60	44	24	20	40	5	7	5	129006	M8		
F.2	60	44	34	20	75	5	12	6	129007	M8		
F.2	60	44	34	25	75	5	12	6	129008	M8		
F.4	60	60	50	25	150	8	30	10	129009	M10		
F.8	60	36	37	25	100	7	20	8	129010	M10		
F.5	80	70	70	35	300	9,5	55	9,8	129011	M14		
F.6	95	76	80	45	400	9,5	70	8	129012	M16		

TIPO B MIXTO		Tipo	A (mm.)	B (mm.)	D (mm.)	H (mm.)	COMPRESIÓN CARGA Máx. daN	COMPRESIÓN FLECHA mm.	CIZALLAMIENTO CARGA Máx. daN	CIZALLAMIENTO FLECHA mm.	Código	C
		F.000N	12	12	8	10	4	1,5	0,4	1,5	129101	M5
F.00N	20	19	13,5	16,5	12	2,5	3	5	129102	M6		
F.3	30	25	24	20	40	5	4	4,5	129103	M8		
F.ON	40	28	19	25	30	5	2,5	4,5	129104	M10		
F.ON	40	28	19	25	30	5	2,5	4,5	128006	M8		
F.9	40	30	26	25	45	3	4	4,5	129105	M8		
F.7	44	42	25	25	50	6	9	6	129106	M8		
F.1	60	44	24	20	40	5	7	5	129107	M8		
F.2	60	44	34	20	75	5	12	6	129108	M8		
F.2	60	44	34	25	75	5	12	6	128010	M10		
F.4	60	60	50	25	150	8	30	10	129109	M10		
F.8	60	36	37	25	100	7	20	8	129110	M10		
F.5	80	70	70	35	300	9,5	55	9,8	129111	M14		
F.6	95	76	80	45	400	9,5	70	8	129112	M16		

TIPO C HEMBRA		Tipo	A (mm.)	B (mm.)	D (mm.)	COMPRESIÓN CARGA Máx. daN	COMPRESIÓN FLECHA mm.	CIZALLAMIENTO CARGA Máx. daN	CIZALLAMIENTO FLECHA mm.	Código	C
		F.00N	20	19	13,5	12	2,5	3	5	129202	M6
F.3	30	25	24	40	5	4	4,5	129203	M8		
F.ON	40	28	19	30	5	2,5	4,5	129204	M10		
F.9	40	30	26	45	3	4	4,5	129213	M8		
F.7	44	42	25	50	6	9	6	129205	M8		
F.1	60	44	24	40	5	7	5	129206	M8		
F.2	60	44	34	75	5	12	6	129207	M8		
F.2	60	44	34	75	5	12	6	129208	M8		
F.4	60	60	50	150	8	30	10	128002	M10		
F.4	60	60	50	150	8	30	10	129209	M10		
F.8	60	36	37	100	7	20	8	129210	M10		
F.5	80	70	70	300	9,5	55	9,8	129211	M14		
F.6	95	76	80	400	9,5	70	8	129212	M16		

MECANOCAUCHO® SOPORTES TRAPEZOIDALES

APLICACIONES

Soportes trapezoidales para cajas de ventilación, pequeños equipos de aire acondicionado etc.

Tipo	B (mm.)	C	D (mm.)	A1	A2	Código	CARGA MÍN (Kg.)	CARGA MÁX. (Kg.)
A-35-b	24	M8	24	30	40	131001	3	30
A-35	24	M8	24	30	40	131002	25	50
A-45-b	34	M8	24	40	50	131003	50	70
A-45	34	M8	24	40	50	131004	60	85
A-60	48	M12	Hembra	60	65	131005	85	150
A-130	72	M18	Hembra	130	140	131006	500	1.000

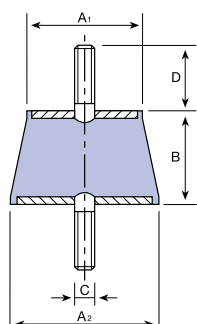

SOPORTES ANULARES AMC MECANOCAUCHO®

APLICACIONES

Los Soportes Anulares AMC MECANOCAUCHO®, se componen de un anillo de caucho, unidos por dos partes metálicas con tornillos para poder ser fijados. Gracias a su diseño, estos antivibratorios pueden aislar bajas frecuencias con pequeñas cargas.

Tipo	A (mm.)	B (mm.)	C	D (mm.)	E (mm.)	G (mm.)	Código	Carga (Kg.)	Flecha mm.
832	9,5	18	M4	14	14	8	130011	0,5	1,5
828	9,5	18	M4	14	14	8	130003	1,25	1,5
829	9,5	18	M4	14	14	8	130001	2,5	1
830	24	30	M8	29	24	20	130004	3,5	6
831	24	30	M8	29	24	20	130002	8	6

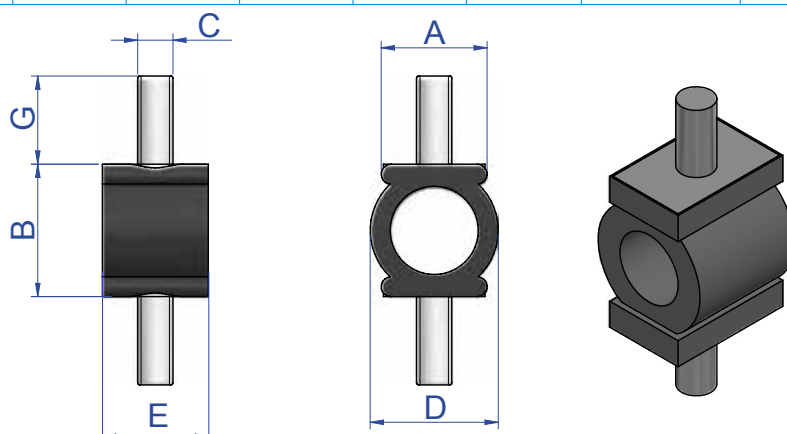

MECANOCAUCHO® TOPES PROGRESIVOS



APLICACIONES

Como topes: En cualquier caso de limitación de amplitud de un elemento flexible.

- Fin de carrera de ballesta o amortiguador.
- Fin de carrera de grúas y polipastos.
- Calaje de material frágil en los embalajes.

MACHO D		Tipo	A (mm)	B (mm)	C (mm)	H (mm)	Carga (kg)	Peso (kg)	Energía (Nm)	Flecha Dinámica (mm)	Código
		T-20	24	16	M6	25	75	0,022	2	7	115021
T-25xM-6	25	19	M-6	12	100	-	3	8	115024		
T-25xM-8	25	19	M-8	20	100	0,022	3	8	115001		
T-30xM-6	30	30	M-6	16	140	0,027	6	15	115002		
T-30xM-8	30	30	M-8	20	140	0,031	6	15	113061		
T-40	35	40	M-10	25	180	0,046	20	20	113025		
T-50x50 M8	50	50	M-8	20	340	0,108	30	25	115003		
T-50x50 M10	50	50	M-10	20	340	0,108	30	25	115016		
T-50x58	50	58	M-8	20	400	0,113	37	28	115005		
T-50x64	50	64	M-8	35	370	0,143	40	32	115004		
T-70	72	58	M-12	30	550	0,226	50	26	115006		
T-95	94	80	M-16	45	1100	0,558	120	37	115007		

HEMBRA E		Tipo	A (mm)	B (mm)	C (mm)	Carga (kg)	Peso (kg)	Energía (Nm)	Flecha Dinámica (mm)	Código
		T-25	25	19	M-8	100	0,018	3	8	115008
T-30xM6	30	30	M-6	140	0,025	6	15	115009		
T-30xM8	30	30	M-8	140	0,025	6	15	113129		
T-50x50	50	50	M-8	340	0,106	30	25	115010		
T-50x58	50	58	M-8	400	0,114	37	28	115012		
T-50x64	50	64	M-8	370	0,132	40	32	115011		
T-70	72	58	M-12	550	0,213	50	26	115014		
T-95	94	80	M-16	1100	0,516	120	37	115015		

MACHO D		Tipo	A (mm)	B (mm)	C (mm)	H (mm)	Carga (kg)	Peso (kg)	Energía (Nm)	Flecha Dinámica (mm)	Código
		T-85	84	52	M-12	35	1500	0,328	200	20	116001
T-120	120	75	M-16	45	3000	0,991	340	22	116002		
T-220	220	137	M-24	87	15000	7,734	2500	40	116003		

HEMBRA E		Tipo	A (mm)	B (mm)	C (mm)	Carga (kg)	Peso (kg)	Energía (Nm)	Flecha Dinámica (mm)	Código
		T - 85	84	52	M-12	1500	0,315	200	20	116011
T - 120	120	75	M-16	3000	0,933	340	22	116012		
T - 220	220	137	M-24	15000	5,66	2500	40	116013		

MECANOCAUCHO® TOPES DIÁBOLO

APLICACIONES

Como topes: En cualquier caso de limitación de amplitud de un elemento flexible.

- Fin de carrera de ballesta o amortiguador.
- Fin de carrera de grúas y polipastos.
- Calaje de material frágil en los embalajes.

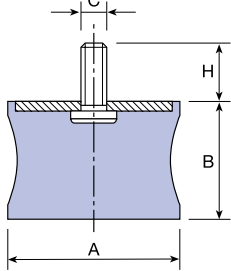
TIPO A MACHO	Diagrama		Tipo	Código	A (mm.)	B (mm.)	C	H (mm.)	Carga Estática máx. daN	Flecha Estática mm.	Carga Dinámica máx. daN	Flecha Dinámica mm.
			R.3	114001	30	23	M8	20	40	5	90	9
		R.7	114002	44	42	M8	20	50	6	100	10	
		R.1	114003	60	44	M8	20	40	4	100	10	
		R.2	114004	60	44	M8	20	75	5,5	200	12	
		R.4	114005	60	60	M10	25	150	8	350	15	
		R.8	114006	60	31	M10	25	100	7	275	14	
		R.5	114007	80	65	M14	35	300	9,5	800	16	
		R.6	114008	95	70	M16	45	400	9,5	1000	18	

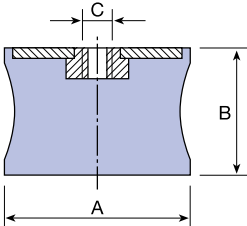
TIPO C HEMBRA	Diagrama		Tipo	Código	A (mm.)	B (mm.)	C	Carga Estática máx. daN	Flecha Estática mm.	Carga Dinámica máx. daN	Flecha Dinámica mm.
			R.3	114011	30	23	M8	40	5	90	9
		R.7	114012	44	42	M8	50	6	100	10	
		R.1	114013	60	44	M8	40	4	100	10	
		R.2	114014	60	44	M8	75	5,5	200	12	
		R.4	114015	60	60	M10	150	8	350	15	
		R.8	114016	60	31	M10	100	7	275	14	
		R.5	114017	80	65	M14	300	9,5	800	16	
		R.6	114018	95	70	M16	400	9,5	1000	18	

TOPES CILÍNDRICOS AMC MECANOCAUCHO®



APLICACIONES

Como topes: En cualquier caso de limitación de amplitud de un elemento flexible.

- Fin de carrera de ballesta o amortiguador.
- Fin de carrera de grúas y polipastos.
- Calaje de material frágil en los embalajes.

Diagrama	Tipo	Código	A (mm.)	B (mm.)	C	D (mm.)	H (mm.)	Carga (Kg.)	Flecha mm.	Energía Nm
		T-150	117001	160	125	185	150	13,5	5000	50
	T-250	117002	250	208	315	250	14,5	40000	100	12500

MECANOCAUCHO® SISTEMAS DE REGULACIÓN DE ALTURA

La norma DIN sobre barcos y embarcaciones ligeras de alta velocidad (Entrega Ene 2001-Punto4-Capítulo3- Sección1-F202), establece que los sistemas de reglaje en altura estándar no son aceptables para la nivelación debido a los momentos de flexión cíclicos que soportan los espárragos y los tornillos. Este es el motivo por el que la nivelación de los soportes usando calces por debajo de los soportes es el único método recomendado para la nivelación.

AMC MECANOCAUCHO® comparte este método y ese es el motivo por el que se han desarrollado los calces AMC MECANOCAUCHO®. Para poder obtener una nivelación ajustada, los niveladores en altura HI-SEC proporcionan un ajuste más preciso y con seguridad.

Los sistemas de reglaje en altura estándar no se recomiendan por las instituciones de clasificación navales ni por AMC MECANOCAUCHO®. Solamente, se recomiendan para aplicaciones estáticas donde la nivelación requerida es inferior a 3mm.

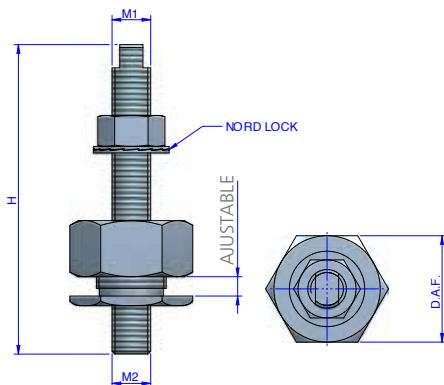

Hi-Sec

Tipo	H (mm)	M1	M2	AJUSTABLE (mm)	CABEZA FRESADA	D.A.F.	Peso (gr.)	Código
HI-SEC	110	M16	M12	5	Y	46	357	708077
	110	M16	M16	5	Y	46	514	708007
	130	M20	M20	5	N	46	775	708094
	110	M20	M16	5	Y	55	1095	708079
	160	M20	M20	10	Y	55	1011	708029
	160	M20	M20	10	N	55	1096	708005
	200	M24	M24	10	N	120	2234	708011

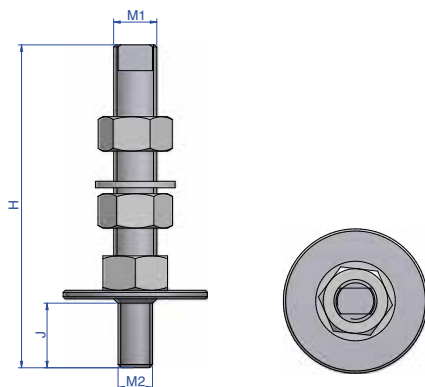

Sistemas de regulación estandar

Tipo	H (mm)	M1	M2	J (mm)	CABEZA FRESADA	Peso (gr.)	Código
STUD	110	M16	M12	25	Y	215	708008
	110	M16	M16	-	Y	285	708003
	130	M20	M20	-	N	475	708004
	100	M12	M12	-	Y	174	708001

Shims

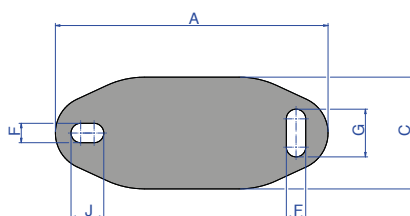

Tipo	A (mm)	C (mm)	D (mm)	F (mm)	G (mm)	H (mm)	I (mm)	J (mm)	Peso (kg)	Código
PEQUEÑO	120	60	100	14	11	3	14	11	-	136301
MEDIANO	183	75	140	30	13	4	13	22	-	136302
GRANDE	228	112	182	34	18	5	18	26	-	136303

PRINCIPIOS DE INSTALACIÓN

RECOMENDACIONES PARA LOS SOPORTES DE CAMPANA

Los soportes de campana se deben instalar entre dos superficies paralelas y perfectamente planas. Los soportes que trabajan inclinados, torcidos o torsionados no trabajan bien. Esto puede ser debido a alineamientos incorrectos, tolerancias en la construcción de los chasis o excesivos pares de apriete durante el montaje de los Antivibratorios.

Esto es aplicable para nuestros soportes de tipo Marino, BSB, BRB o Mecanodamp.

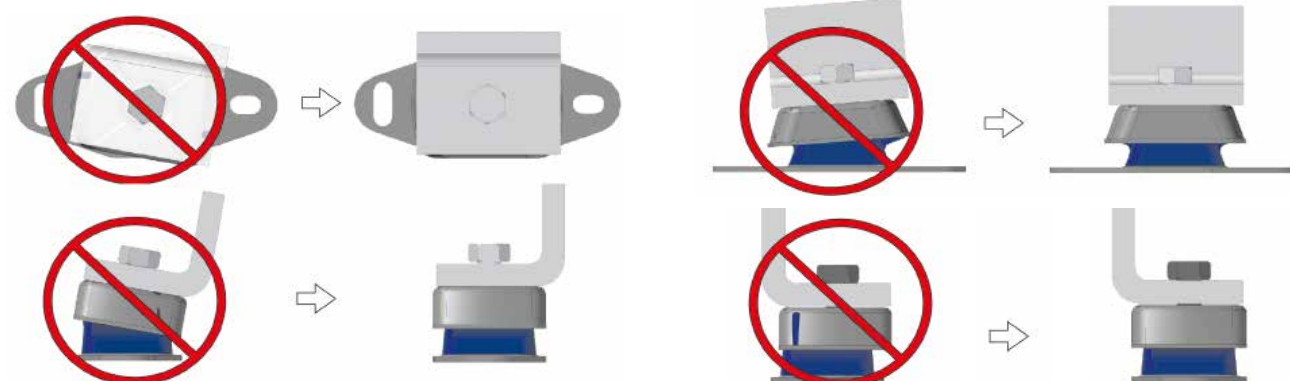

RECOMENDACIONES PARA LOS SOPORTES CÓNICOS

Los cónicos siempre deben de utilizar las arandelas designadas para cada modelo.

Asimismo recomendamos utilizar restringidores laterales, para aquellos casos donde la carga o choques radiales sean elevados.

Esto es aplicable para nuestros soportes Cono, AT, SCB o SCH Mecanocaucho®.



Arandelas anti-rebote

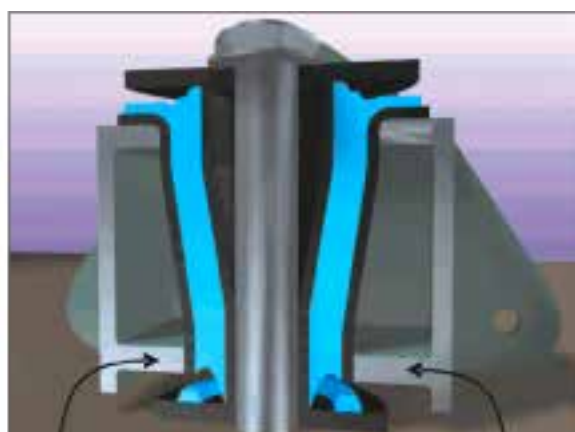

Restringidores de carga radial

RECOMENDACIONES PARA LOS SOPORTES DSD Y DRD

Aunque no es absolutamente necesario, es recomendable utilizar las campanas AMC MECANOCAUCHO® en los soportes DSD y DRD. Esta campana reparte la carga de manera uniforme en caso de sobrecargas al mismo tiempo que la protege de eventuales proyecciones de aceite.

Debe de cuidarse mucho que la campana protectora tenga un diámetro igual o superior al diámetro del elemento de caucho.

Disponemos de una gama standard de campanas de protección Mecanocaucho®, consúltelas.



RECOMENDACIONES PARA LOS SOPORTES CILÍNDRICOS

Los soportes cilíndricos nunca deben de trabajar a tracción. Lo más recomendable es que se utilicen a compresión. Si se desea obtener una mayor deflexión se pueden utilizar a cizalladura o cizalladura /compresión, pero para ello no se deben de sobrepasar las cargas máximas indicadas en nuestro catálogo para su uso en cizalladura.

Esto es aplicable para nuestros soportes cilíndricos, diábolo, trapezoidales o anulares.

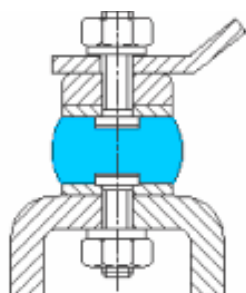

Compresión

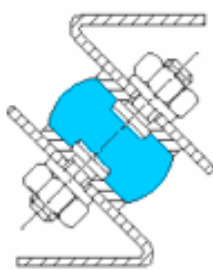

Compresión-cizalladura

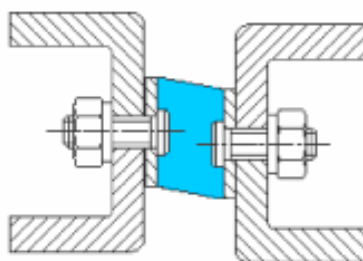

Cizalladura

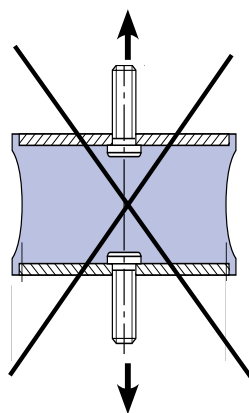

RECOMENDACIONES PARA MÁQUINAS QUE PRECISEN ALINEACIONES

Cuando se precise una alineación entre diferentes elementos mecánicos de la máquina, conviene tener en cuenta el efecto del *creeping*. El aumento de deformación que produce el *creeping* del elastómero conlleva una "desalineación" entre los elementos suspendidos y los rígidos, sobre todo durante las primeras 48 horas de carga estática en los antivibratorios.

Por lo tanto, se recomienda chequear el alineamiento a las 48 horas del montaje de la máquina.

Si esto no fuera posible, póngase en contacto con el departamento técnico de AMC y le ayudará en la búsqueda de la alineación óptima de su máquina.

RECOMENDACIONES PARA PIES DE MÁQUINA AMC MECANOCAUCHO® SIN CAMPANA NIVELABLE

Al instalar uno de nuestros pies de máquina AMC MECANOCAUCHO® que no disponen de campana nivelable, debe de prestarse mucha atención a que la carga de la máquina no repose sobre el tornillo, sino sobre la campana.

Esto es aplicable para nuestros soportes AMC MECANOCAUCHO® SV, SM y SV serie baja.

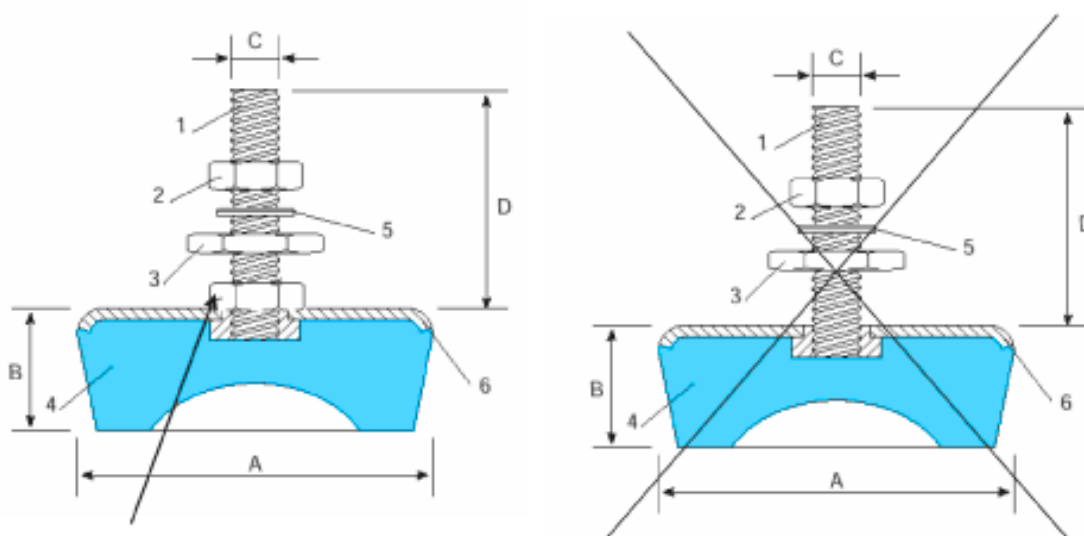

Esta tuerca reparte la carga sobre toda la campana del soporte

RECOMENDACIONES DE PARES DE APRIETES PARA LOS SOPORTES BRB, BSB, MD Y MARINOS

Antes del montaje es importante que las superficies de apoyo sean lo suficientemente rígidas, planas y totalmente paralelas entre ellas. El tornillo central de sujeción debe ser apretado respetando los pares de apriete recomendados en el siguiente cuadro.

	M8	M10	M12	M16	M20	M24
Par de apriete en Nm	16	32	55	125	190	285

RECOMENDACIONES DE COLOCACIÓN DE LOS ANTIVIBRATORIOS

La posición de los soportes antivibratorios determina los modos de vibrar del conjunto suspendido. Es muy recomendable conseguir un reparto de cargas uniforme en todos los soportes. Una forma sencilla de obtener esto es colocando los antivibratorios equidistantes del CDG del conjunto.

Los soportes colocados a la altura del cigüeñal, favorecen suspensiones más estables y evitan movimientos excesivos del conjunto suspendido sobre todo en aplicaciones móviles.

Las conexiones externas al conjunto suspendido, tales como cables, manguitos de escape, hidráulicos etc. deben ser lo suficientemente elásticas con el fin de evitar que las vibraciones se transmitan al chasis mediante las mismas.

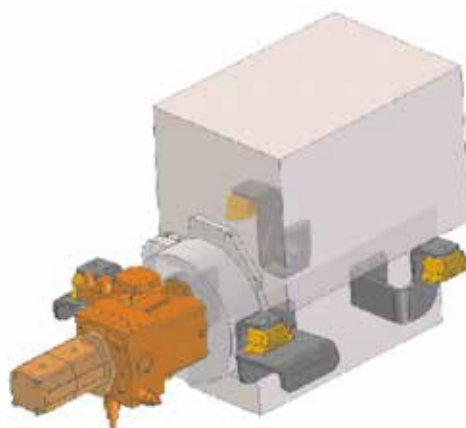

ACELERÓMETRO VIBRATION ISOLATOR PRO

DESCRIPCIÓN

El acelerómetro AMC-MECANOCAUCHO® ha sido desarrollado para trabajar junto con la aplicación gratuita AMC-MECANOCAUCHO® Vibration Isolator Pro para Android e iOS.

Este equipo puede proporcionar un análisis de vibraciones inmediato en el dominio de la frecuencia conectándolo a un teléfono móvil o una tablet de Android o iOS.

La aplicación guiará al usuario a través de varias etapas para finalizar el análisis de una manera sencilla.



Todas las dimensiones están en mm

ESPECIFICACIONES

Rango de aceleración	± 16g
Límite de frecuencia inferior	0Hz
Límite de frecuencia superior	250Hz
Tecnología del sensor	MEMS
Unidades de salida	mm/s
Velocidad de muestreo	44,1kHz
Dimensiones	35 x 35 x 15 mm
Peso	50 g
Caja del material	Aluminio
Rango de temperatura de funcionamiento	-10 .. 50°C
Densidad de ruido residual	300 µg/√Hz rms
Coefficiente de temperatura	0.01%/°C
Consumo de energía	1.3W
Sensibilidad eje transversal	1%

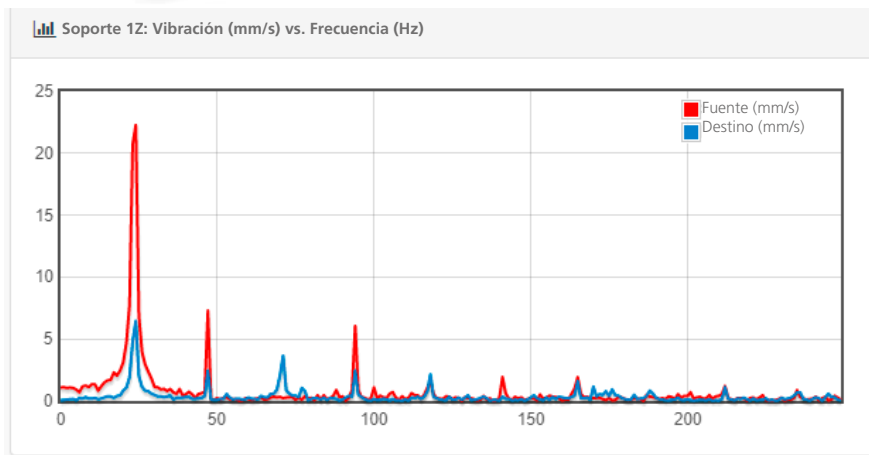



GRÁFICO DE AISLAMIENTO



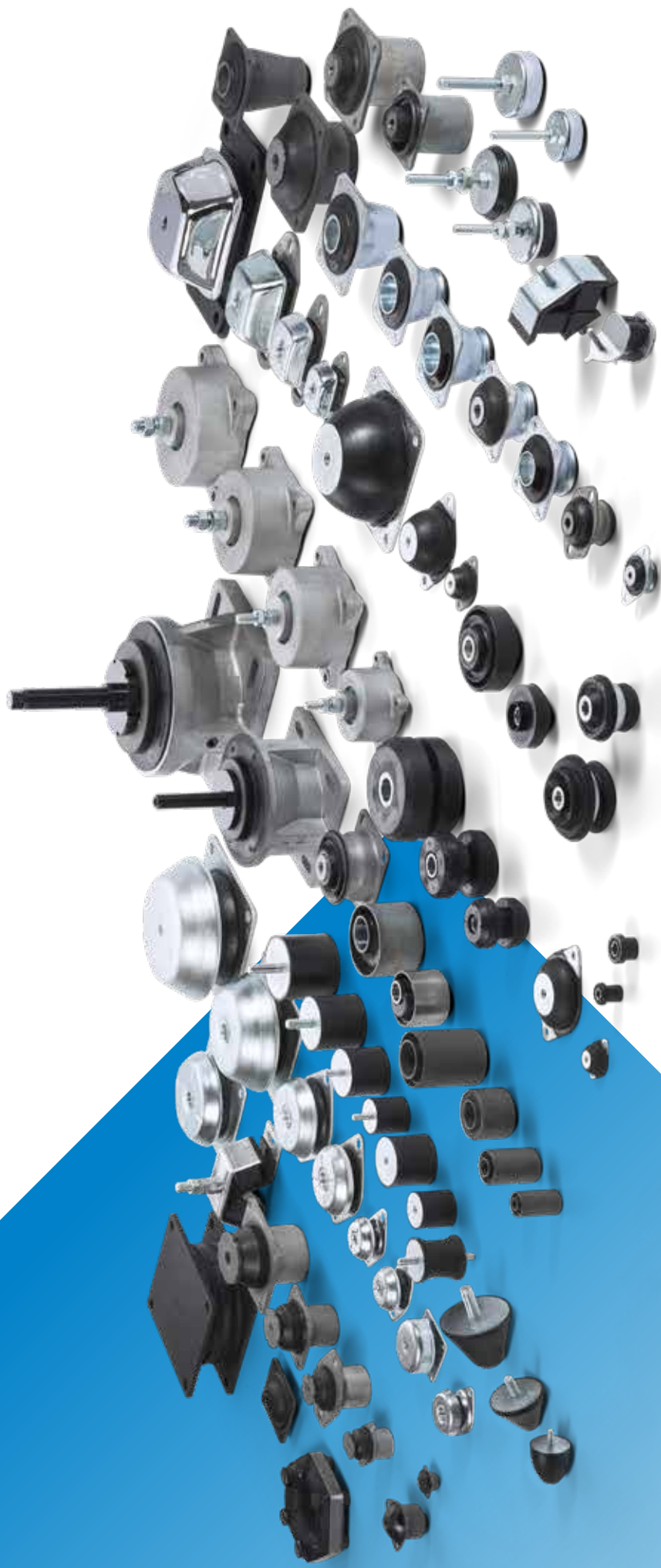
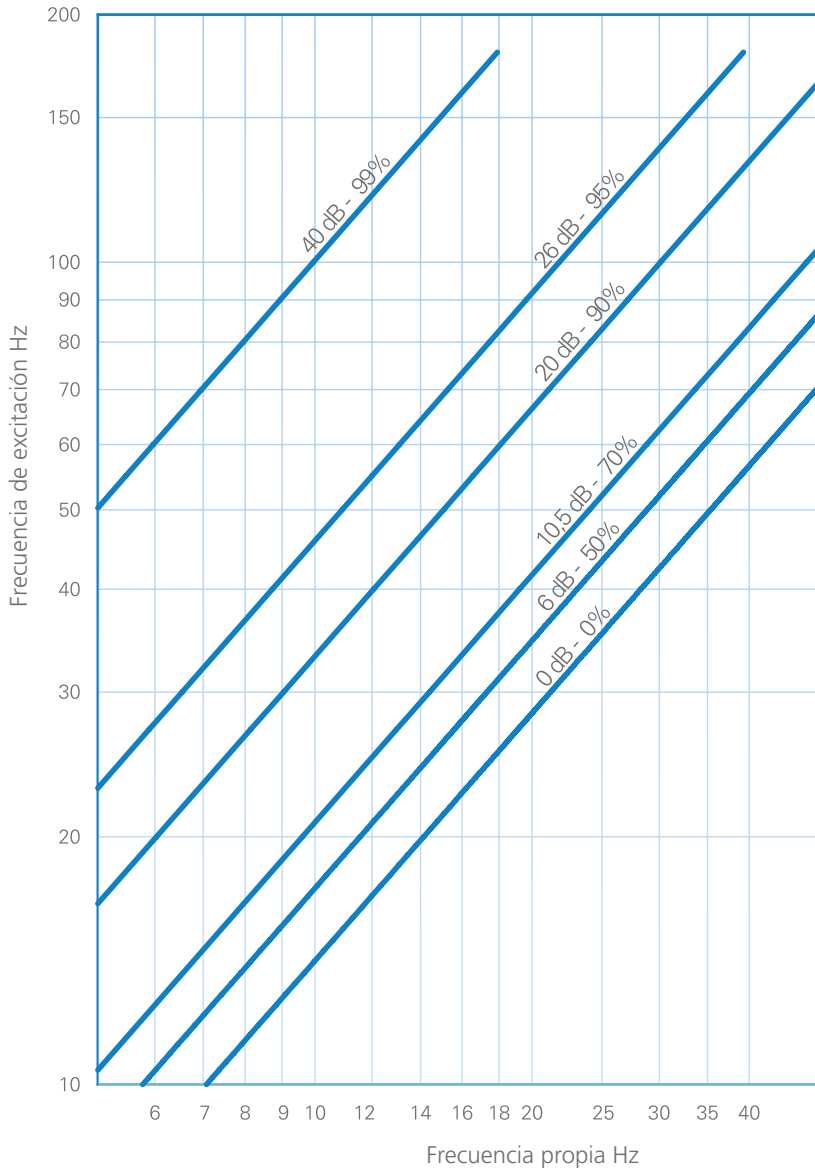

24 h.

48 h.

72 h.

San Sebastián
Asteasu



Nuestro stock a su disposición.

DESCUBRE NUESTRAS **NUEVAS APLICACIONES** disponibles en Android e iOS.

VIBRATION ISOLATOR PRO



Esta aplicación te ayudará a **ENCONTRAR EL SOPORTE ANTIVIBRATORIO CORRECTO** para tu caso. Los acelerómetros integrados de su teléfono son capaces de realizar mediciones FFT donde podrá ver cuáles son las frecuencias predominantes que necesita aislar.



ACOUSTIC HANGER PRO



Ideal para la acústica en edificios. Esta aplicación te ayudará a **ENCONTRAR LA SUSPENSION ANTIVIBRATORIA** adecuada para tu suelo/techo. De manejo muy sencillo, esta aplicación es capaz de elegir el soporte para azulejo flotante y proporciona un informe de aislamiento, fichas técnicas y videos de instalación.



Available on the
App Store

GET IT ON
Google Play



Aplicaciones Mecánicas del Caucho S.A.
Industrialdea Parc 35 A. • E-20.159
ASTEASU (Gipuzkoa) España
Tel.: + 34 943 69 61 02 • Fax: + 34 943 69 62 19
e-mail: ventas@amcsa.es
www.akustik.com
www.mecanocaucho.com